



Навесные низкотемпературные котлы  
კედლის დაბალი ტემპერატურის ბოილერები

# EDEA BF 25 EDEA BF 30

ИНСТРУКЦИЯ ПО ЭКСПЛУАТАЦИИ, МОНТАЖУ И ТЕХНИЧЕСКОМУ  
ОБСЛУЖИВАНИЮ

გამოყენების, დაყენების და ტექნიკური მომსახურების ინსტრუქცია

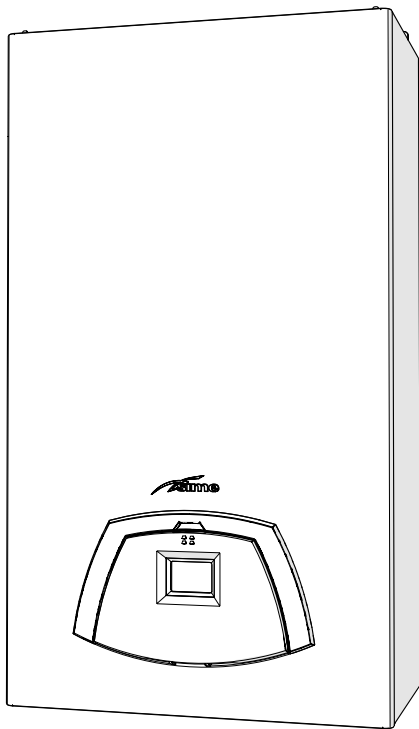

RU

KA



**Прочтение настоящего руководства  
является обязательным.**  
ინსტრუქციის წაკითხვა  
სავალდებულოა.

Посетите наш сайт:  
ენზეთ ჩვენს ვებსაიტს:  
[www.sime.it](http://www.sime.it)



## ПРЕДУПРЕЖДЕНИЯ И ПРАВИЛА ТЕХНИКИ БЕЗОПАСНОСТИ

**ВНИМАНИЕ!**

- Сняв упаковку, немедленно удостоверьтесь в целостности и комплектности поставки. В случае обнаружения повреждений или несоответствий обратитесь к Продавцу оборудования.
- Аппарат должен использоваться исключительно по назначению. Компания **Sime** не несет ответственности за ущерб, причиненный людям, животным или предметам вследствие неправильного монтажа, регулировки, технического обслуживания или использования оборудования не по назначению.
- При обнаружении утечек воды отключите аппарат от сетевого электропитания, перекройте водоснабжение и в обязательном порядке вызовите квалифицированных специалистов.
- Периодически проверяйте рабочее давление в остывшей системе. Оно должно составлять **1-1,2 бар**. В противоположном случае добавьте воды в систему и вызовите квалифицированного специалиста.
- При планируемом длительном простое оборудования выполните следующие действия:
  - установите главный выключатель системы в положение "OFF" (выкл.);
  - перекройте топливные и водопроводные краны.
- Для обеспечения исправности и оптимальной производительности оборудования **Sime** мы рекомендуем **ЕЖЕГОДНО** производить технический осмотр и обслуживание котла.
- В случае повреждения, кабель питания подлежит замене на кабель, заказанный в качестве запчасти с такими же характеристиками (тип X). Монтаж должен осуществляться квалифицированным персоналом.
- Концентрация CO в продуктах сгорания всегда должна соответствовать требованиям к установке в стране, действующим в стране, в которой установлен прибор.

**ВНИМАНИЕ!**

- **Мы настоятельно рекомендуем всем операторам** внимательно прочесть настоящее руководство для того, чтобы использовать котел правильно и в условиях полной безопасности.
- **Настоящее руководство** является неотъемлемой частью оборудования. Его необходимо бережно хранить для любых последующих консультаций. В случае передачи котла другому пользователю данное руководство необходимо предоставить вместе с аппаратом.
- **Монтаж и техническое обслуживание** аппарата должны быть доверены только авторизованному установщику или квалифицированному персоналу, который обязан действовать согласно инструкциям, изложенным в настоящем руководстве, и по завершении работ выдать декларацию о соответствии техническим стандартам и законодательным требованиям, действующим в стране использования устройства.
- **В случае необходимости ремонта прибора** он должен производиться только квалифицированными специалистами с использованием оригинальных запчастей. Несоблюдение указанных требований может нарушить безопасность использования прибора и влечет за собой немедленное аннулирование гарантии.
- Литейная компания **Fonderie SIME S.p.A.** оставляет за собой право в любой момент и без предупреждения вносить изменения в свои изделия с целью их улучшения, не нарушая их основных характеристик. Все имеющиеся в этом документе иллюстрации и/или фотографии могут быть представлены с помощью опциональных принадлежностей, которые варьируются в зависимости от страны использования оборудования.
- **Установщик обязан проинформировать Пользователя** о принципах действия прибора и правилах техники безопасности. Кроме того, по окончании монтажа он должен передать Пользователю руководство по эксплуатации и техобслуживанию изделия.

**ЗАПРЕТЫ****ЗАПРЕЩЕНО**

- Использование устройства детьми возрастом менее 8 лет. Устройство может использоваться детьми возрастом не менее 8 лет, а также лицами со сниженными физическими, чувствительными или умственными способностями, не обладающими необходимыми навыками или знаниями, под присмотром, или после получения ими инструкций относительно безопасного использования устройства и осознания связанных с ним опасностей.
- Игра детей с устройством.
- Выполнение операций по очистке и уходу, которые должны осуществляться пользователем, детьми без присмотра.
- Запрещено включать электрические приборы или устройства, такие как выключатели, бытовые приборы и т.п. при ощущении запаха топлива или гари. В этом случае:
  - *тщательно проветрите помещение, открыв двери и окна;*
  - *перекройте отсечной кран подачи топлива;*
  - *в срочном порядке вызовите квалифицированных специалистов.*
- Запрещено прикасаться к аппарату без обуви или мокрыми частями тела.
- Запрещено выполнять какие бы то ни было работы на котле, не установив главный выключатель системы в положение "OFF" (выкл.) и не перекрыв газ.
- Запрещено вносить изменения в конструкцию устройств безопасности и регулировки без соответствующего разрешения и инструкций производителя котла.

**ЗАПРЕЩЕНО**

- Вносить какие-либо изменения в конструкцию трубы слива конденсата (если таковая имеется) или заглушать ее.
- Запрещено тянуть, выдергивать и скручивать электрические провода, выходящие из аппарата, даже если последний отключен от сети электропитания.
- Устанавливать котел в местах, не защищенных от атмосферных воздействий. Котлы также могут функционировать и в частично защищённых местах, в соответствии с EN 15502, с температурой окружающей среды не более 60 °C и не менее - 5 °C. Рекомендуется устанавливать котлы под скатом крыши, на балконе или в защищённой нише, однако, в любом случае, они не должны подвергаться прямому воздействию атмосферных явлений (дождь, град, снег). В стандартном исполнении котлы оснащены функцией для предотвращения замерзания.
- Запрещено закрывать, даже частично, воздухозаборники вытяжной вентиляции в помещении, где установлен котел.
- Запрещено обесточивать аппарат и перекрывать подачу топлива при опускании наружной температуры ниже НУЛЯ (опасность замерзания).
- Запрещено хранить и оставлять воспламеняющиеся вещества в помещении, где установлен котел.
- Запрещено выбрасывать в окружающую среду упаковочные материалы в виду их потенциальной опасности. Утилизация должна осуществляться в соответствии с нормами, действующими в стране использования устройства.
- Вносить какие-либо изменения в конструкцию опломбированных частей или производить с ними какие-либо операции.

Уважаемый покупатель,  
Благодарим вас за покупку котла **Sime Edea BF** — низкотемпературного модулирующего устройства последнего поколения, с техническими и эксплуатационными характеристиками, способными удовлетворить ваши потребности в отоплении и немедленном снабжении горячей водой, в условиях максимальной безопасности и с низкими эксплуатационными расходами.

- При условии соблюдения предписаний относительно транспортировки, хранения, монтажа и эксплуатации, ожидаемый срок службы изделия составляет 10 лет с момента установки.
- Срок хранения: 5 лет с даты производства.
- Хранить приборы необходимо в закрытых помещениях с естественной циркуляцией воздуха в стандартных условиях (неагрессивная и беспылевая среда, перепад температуры от  $-10\text{ }^{\circ}\text{C}$  до  $+40\text{ }^{\circ}\text{C}$ , влажность воздуха до 80 %, без ударов и вибраций).

#### АССОРТИМЕНТ

МОДЕЛЬ	КОД
Edea BF 25	8117960
Edea BF 30	8117962

#### СООТВЕТСТВИЕ ЕВРОПЕЙСКИМ НОРМАТИВАМ

Наша компания заявляет, что котлы **Edea BF** соответствуют основным требованиям следующих директив:

- Регламент (ЕС) 2016/426
- Директивы 92/42/СЕЕ о КПД
- Директива 2014/35/UE (ТРТС 004/2011) о низком напряжении
- Директива 2014/30/UE (ТРТС 020/2011) об электромагнитной совместимости



Серийный номер и год изготовления котла указаны на заводской табличке.

#### СТРУКТУРА РУКОВОДСТВА

Руководство составлено в соответствии с приведенной далее структурой.

#### ИНСТРУКЦИИ ПО ЭКСПЛУАТАЦИИ ... 5

#### ОПИСАНИЕ АППАРАТА..... 11

#### ИНСТРУКЦИИ ПО УСТАНОВКЕ И ТЕХОБСЛУЖИВАНИЮ ..... 19

#### ПРЕДУПРЕЖДАЮЩИЕ ЗНАКИ



##### ВНИМАНИЕ

Этим знаком обозначаются действия, неправильное выполнение которых может привести к травмам и стать причиной отказа компонентов котла или повреждения его материалов. Их выполнение требует предельной осторожности и соответствующей подготовки.



##### ОПАСНОСТЬ, СВЯЗАННАЯ С ЭЛЕКТРИЧЕСТВОМ

Этим знаком обозначаются действия, неправильное выполнение которых может стать причиной поражения электрическим током. Их выполнение требует предельной осторожности и соответствующей подготовки.



##### ЗАПРЕЩЕНО

Этим знаком обозначаются ЗАПРЕЩЕННЫЕ ДЕЙСТВИЯ.



##### ПРЕДУПРЕЖДЕНИЕ!

Полезная и важная информация.

# ИНСТРУКЦИИ ПО ЭКСПЛУАТАЦИИ

## ОГЛАВЛЕНИЕ

<b>1</b>	<b>УПРАВЛЕНИЕ КОТЛОМ EDEA BF 25 - 30</b>	<b>6</b>	<b>3</b>	<b>ТЕХНИЧЕСКОЕ ОБСЛУЖИВАНИЕ</b>	<b>9</b>
1.1	Панель управления	6	3.1	Уход	9
1.2	Предварительные проверки	7	3.2	Наружная чистка	9
1.3	Включение	7	3.2.1	Чистка панелей корпуса	9
1.4	Регулировка температуры системы отопления	7			
1.5	Регулирование температуры ГВС	7	<b>4</b>	<b>ВЫБРОС</b>	<b>9</b>
1.6	Коды неисправностей / поломок	8	4.1	Утилизация прибора (Европейская директива 2012/19/UE)	9
1.6.1	Запрос техобслуживания	8			
<b>2</b>	<b>ВЫКЛЮЧЕНИЕ</b>	<b>8</b>			
2.1	Временное выключение	8			
2.2	Выключение на длительное время	9			

# 1 УПРАВЛЕНИЕ КОТЛОМ EDEA BF 25 - 30

## 1.1 Панель управления



Рис. 1

### 1 КНОПКИ УПРАВЛЕНИЯ

**⏻ R** Нажатие этой кнопки один или несколько раз в течение не менее 1 секунды во время нормальной работы позволяет менять в циклической последовательности режим работы прибора («Режим ожидания» — «Лето» — «Зима»). Если прибор находится в режиме сбрасываемой неисправности, эта кнопка позволяет осуществить разблокировку.

**-** С помощью данной кнопки можно перелистывать параметры в режиме навигации и уменьшать установленные значения.

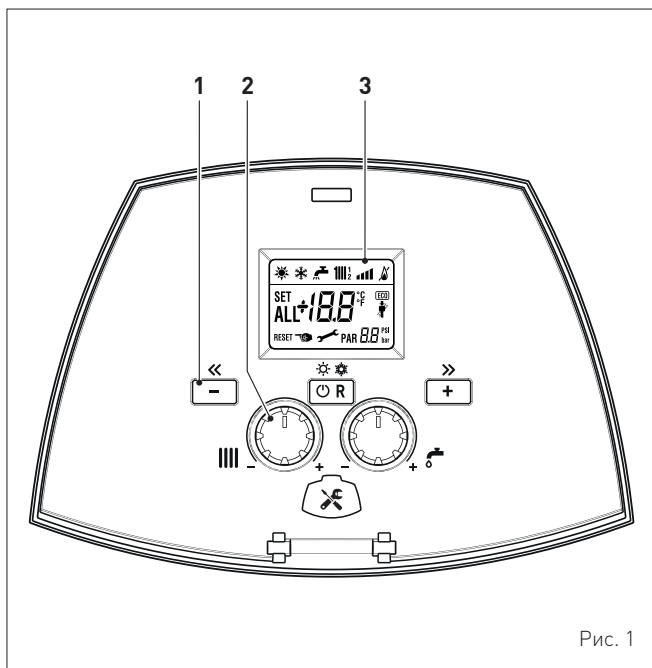
**+** С помощью данной кнопки можно перелистывать параметры в режиме навигации и увеличивать установленные значения.

**🔧** Заглушка разъема для программирования.

### 2 РУЧКИ-РЕГУЛЯТОРЫ

**|||** Ручка-регулятор отопления во время нормальной работы котла позволяет регулировать температуру отопления в диапазоне от 20 до 80°C.

**🔧** Ручка-регулятор ГВС во время нормальной работы котла позволяет регулировать температуру воды ГВС в диапазоне от 10 до 60°C.

**ПРИМЕЧАНИЕ:** При нажатии и удержании любой кнопки в течение 30 секунд на дисплее появляется сообщение о неисправности (ALL 42), которое не препятствует работе прибора. Аварийный сигнал исчезает после восстановления нормальных рабочих условий.

### 3 ДИСПЛЕЙ



**«ЛЕТО».** Символ присутствует в рабочем режиме «Лето» или при дистанционном управлении, если включен только режим ГВС.



**«ЗИМА».** Символ присутствует в рабочем режиме «Зима» или при дистанционном управлении, если включен как режим ГВС, так и режим отопления. Мигающие символы ☀️ и ❄️ указывают на то, что функция «трубочист» активна.



**RESET «ЗАПРОС СБРОСА».** Надпись указывает на то, что после устранения неисправности нормальное функционирование прибора может быть восстановлено нажатием кнопки **R**.



**«ГВС»** Символ присутствует при запросе ГВС или в ходе функции «Трубочист». Мигает в ходе выбора установленного значения температуры воды для ГВС.



**«ОТОПЛЕНИЕ»** Символ присутствует при работе функции системы отопления или в ходе функции «Трубочист». Мигает в ходе выбора установленного значения температуры воды системы отопления.



**БЛОКИРОВКА ИЗ-ЗА ОТСУТСТВИЯ ПЛАМЕНИ.**

**«НАЛИЧИЕ ПЛАМЕНИ».**



**«УРОВЕНЬ МОЩНОСТИ».** Указывает уровень мощности, с которой работает прибор.



**«ПАРАМЕТР».** Указывает, что может отображать/устанавливать параметры, или отображать «инфо», или «счетчики», или «сработанные аварийные сигналы» (архив).



**«АВАРИЙНЫЙ СИГНАЛ».** Указывает на выявление неисправности. Номер указывает на соответствующую причину.



**«ТРУБОЧИСТ».** Указывает на активацию функции «трубочист».



**«ДАВЛЕНИЕ ОТОПЛЕНИЯ».** Отображает уровень давления в контуре отопления.



**«ЕСО», ПРИСУТСТВИЕ ДОПОЛНИТЕЛЬНЫХ ИСТОЧНИКОВ.** Активация обозначает присутствие солнечной установки.



**«ЗАПРОС ТЕХОБСЛУЖИВАНИЯ».** В случае активации указывает, когда наступает время осуществления техобслуживания прибора.

## 1.2 Предварительные проверки



### ВНИМАНИЕ

- При возникновении необходимости в доступе к зонам, расположенным в нижней части прибора, следует убедиться, что температура компонентов или труб системы не является высокой (опасность ожогов).
- Перед началом работ по доливке системы отопления надеть защитные перчатки.

Ввод **Edea BF** в эксплуатацию должен производиться квалифицированным персоналом, после чего прибор сможет работать в автоматическом режиме. Однако у пользователя может возникнуть необходимость самостоятельно запустить прибор, не обращаясь к доверенному специалисту, например, по возвращении из отпуска.

В первую очередь, убедитесь, что отсечные краны на подаче топлива и в водопроводной системе открыты.

## 1.3 Включение

Завершив предварительные проверки, чтобы запустить **Edea BF**:

- расположите главный выключатель системы в положение "ON" (включено) для возможности визуализации на дисплее давления в системе
- **убедитесь, что режим функционирования установлен в положение "Stand-by"**; в противном случае, нажмите кнопку  до выбора соответствующего режима



Рис. 2

- проверьте на дисплее (1), что значение давления в системе отопления, в холодном режиме, составляет **1-1,2 бар**. В противном случае, откройте кран наполнения (2) и добавляйте воду в систему отопления, пока на дисплее (1) не установится значение **1-1,2 бар**
- закройте кран наполнения (2)





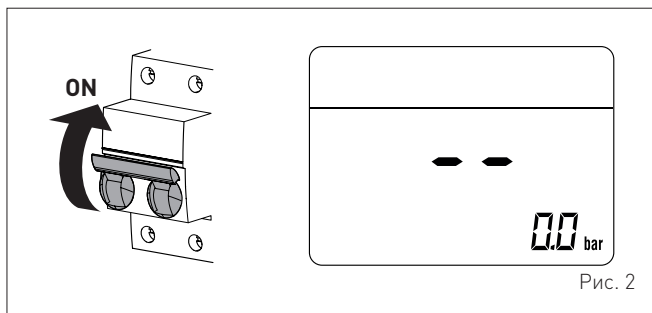

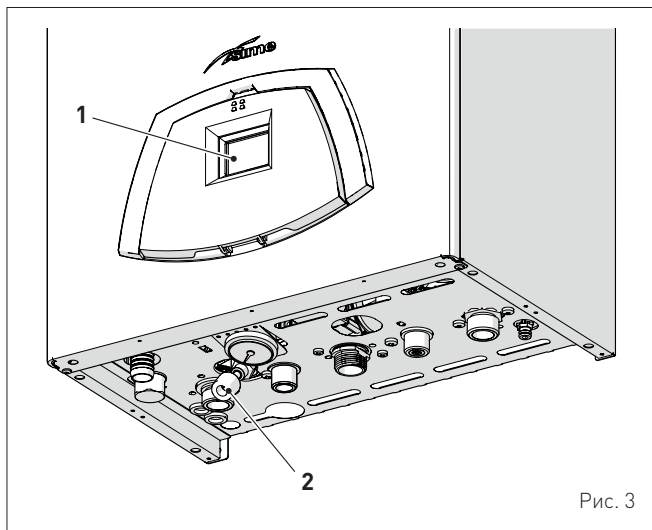

Рис. 3

- выберите режим функционирования "ЛЕТО" , нажимая, по меньшей мере, в течение 1 секунды кнопку . На дисплее отобразится текущее значение температуры, измененное датчиком на нагнетании

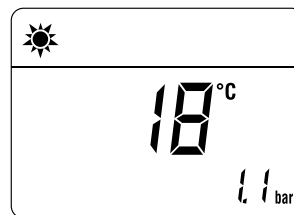

- Откройте один или несколько кранов горячей воды. **Edea BF** будет работать на своей максимальной мощности до тех пор, пока не будут закрыты краны.

После запуска **Edea BF** в режиме «ЛЕТО»  с помощью кнопки , нажатой и удерживаемой не менее 1 секунды, можно выбрать режим «ЗИМА» . На дисплее отобразится текущее значение температуры воды на нагнетании. В этом случае необходимо отрегулировать комнатный термостат или комнатные термостаты на нужную температуру либо, если система оснащена хронотермостатом, следует проверить, чтобы он был «активирован» и отрегулирован.

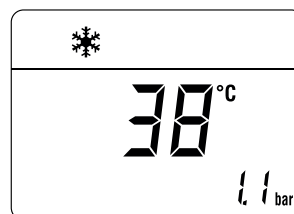

## 1.4 Регулировка температуры системы отопления

Если вы хотите увеличить или уменьшить температуру нагнетания **Edea BF**, вместо изменения специального параметра можно повернуть ручку  на панели управления. Регулировка возможна в диапазоне от 20 до 80 °C.





Рис. 4

## 1.5 Регулирование температуры ГВС

Для увеличения или уменьшения температуры ГВС достаточно воспользоваться ручкой-регулятором  на панели управления. Диапазон регулирования температуры — от 10 до 60°C.

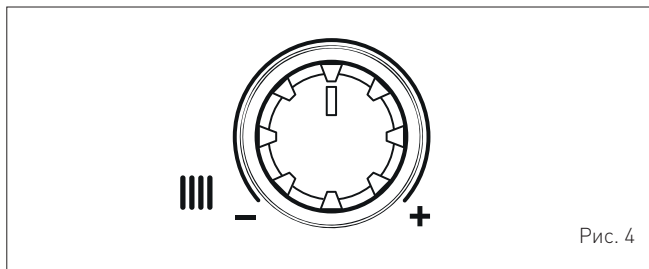

Рис. 5

## 1.6 Коды неисправностей / поломок

Если во время работы **Edea BF** возникнет сбой/неисправность, на дисплее будет отображаться надпись «ALL», за которой будет следовать код неисправности.

В случае аварийного сигнала «02» (Низкое давление воды в системе):

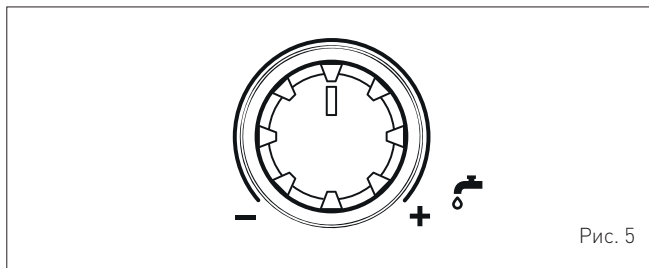
- проверьте на дисплее (1), что значение давления в системе отопления, в холодном режиме, составляет **1-1,2 бар**. В противном случае, откройте кран наполнения (2) и добавляйте воду в систему отопления, пока на дисплее (1) не установится значение **1-1,2 бар**
- закройте кран наполнения (2)
- нажмите и удерживайте более 3 сек кнопку **ON**, чтобы восстановить нормальные условия работы.



Рис. 6

В случае аварийного сигнала «06» (Пламя не обнаружено) и «07» (Срабатывание предохранительного термостата):

- нажмите и удерживайте более 3 сек кнопку **ON**, чтобы восстановить нормальные условия работы.

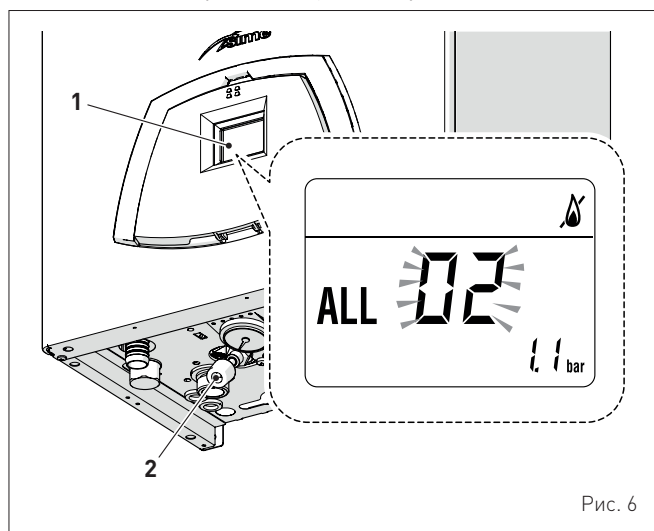
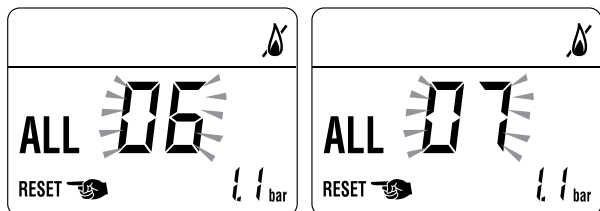

Если неисправность не устраняется, попытайтесь произвести сброс **ЕЩЕ ОДИН РАЗ**, после чего:

- тщательно закройте отсечной топливный кран
- установите главный выключатель системы в положение «OFF» (выкл.)
- вызовите Уполномоченный технический персонал.



Рис. 7



### ПРЕДУПРЕЖДЕНИЕ!

В случае срабатывания аварийного сигнала, описание которого отсутствует, следует связаться с авторизованным техническим персоналом

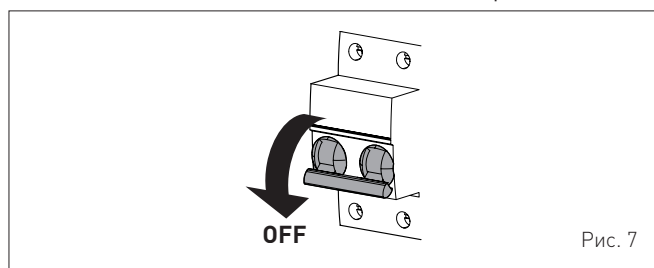
## 1.6.1 Запрос техобслуживания

При достижении периода времени необходимости осуществления техобслуживания котла, на дисплее появляется символ

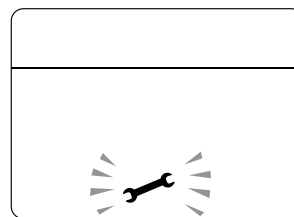

Свяжитесь с Технической Службой для программирования необходимых работ.

## 2 ВЫКЛЮЧЕНИЕ

### 2.1 Временное выключение

При необходимости временно приостановить работу **Edea BF** нажмите и удерживайте не менее 1 секунды кнопку **ON** один раз в режиме «ЗИМА» или два раза в режиме «ЛЕТО» . На дисплее отобразится «- -».

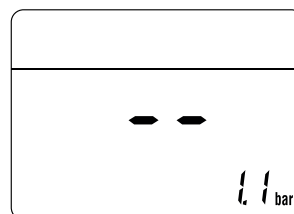

### ОПАСНОСТЬ, СВЯЗАННАЯ С ЭЛЕКТРИЧЕСТВОМ

Электрическое питание котла остается включенным.

В случае временных отлучек, на выходные или на время коротких путешествий, при наружной температуре выше НУЛЯ:

- Нажмите кнопку **ON** один раз в режиме «ЗИМА» или два раза в режиме «ЛЕТО» , чтобы перевести **Edea BF** в режим ожидания
- установите главный выключатель системы в положение «OFF» (выкл.)
- закройте газовый кран.



Рис. 8



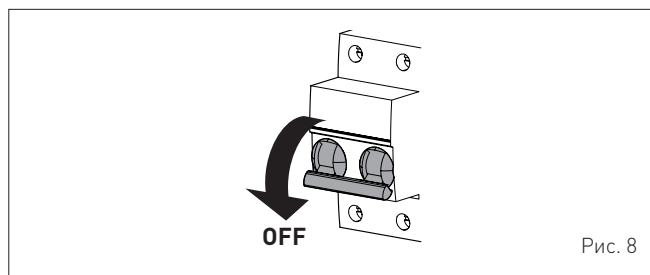

### ПРЕДУПРЕЖДЕНИЕ!

Котел оснащен функцией защиты от замерзания, поэтому при вероятности того, что наружная температура будет опускаться ниже НУЛЯ:

- **ОБЯЗАТЕЛЬНО ПЕРЕВЕДИТЕ КОТЕЛ В РЕЖИМ ОЖИДАНИЯ**
- Оставьте главный выключатель системы в положении «ON» (электропитание прибора включено)
- оставьте открытым газовый кран.

## 2.2 Выключение на длительное время

При планируемом неиспользовании котла в течение длительного времени выполните следующие действия:

- Нажмите и удерживайте не менее 1 секунды кнопку  один раз в режиме «ЗИМА»  или два раза в режиме «ЛЕТО» , чтобы перевести Edea BF в режим ожидания. На дисплее появится "--"

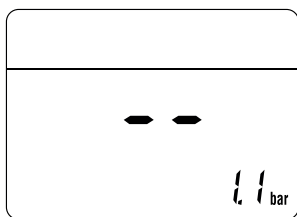

- установите главный выключатель системы в положение "OFF" (выкл.)



Рис. 9

- закройте газовый кран
- закройте отсечные краны в системах отопления и ГВС
- опорожните системы отопления и ГВС, если существует вероятность замерзания.

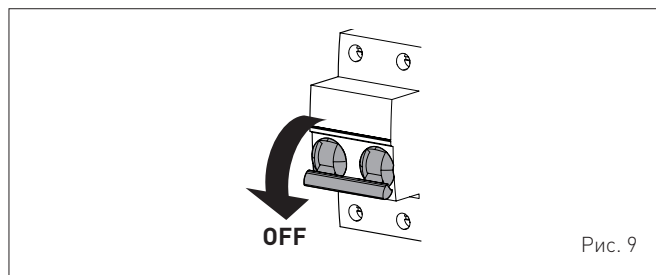

### ПРЕДУПРЕЖДЕНИЕ!

Вызовите Уполномоченный технический персонал, если процедуру не удается выполнить.

## 3 ТЕХНИЧЕСКОЕ ОБСЛУЖИВАНИЕ

### 3.1 Уход

Для обеспечения эффективной и исправной работы котла рекомендуется заключить договор на **ЕЖЕГОДНОЕ** техническое обслуживание с квалифицированным специалистом.



### ПРЕДУПРЕЖДЕНИЕ!

Операции техобслуживания должны выполняться ТОЛЬКО квалифицированным персоналом, выполняющим указания, приведенные в ИНСТРУКЦИЯХ ПО УСТАНОВКЕ И ТЕХОБСЛУЖИВАНИЮ.

## 3.2 Наружная чистка



### ВНИМАНИЕ

- При возникновении необходимости в доступе к зонам, расположенным в нижней части прибора, следует убедиться, что температура компонентов или труб системы не является высокой (опасность ожогов).
- Перед началом работ по техобслуживанию надеть защитные перчатки.

### 3.2.1 Чистка панелей корпуса

Для чистки панелей корпуса используйте смоченную в мыльном растворе ткань. Для устранения стойких пятен можно использовать раствор воды со спиртом.



### ЗАПРЕЩЕНО

использовать абразивные вещества.

## 4 ВЫБРОС

### 4.1 Утилизация прибора (Европейская директива 2012/19/UE)



Прибор, а также электрические и электронные устройства, поступающие из частных домашних хозяйств или классифицируемые как бытовые отходы, по окончании срока службы должны быть переданы, в соответствии с законом (согласно Директиве 2012/19/EU), специальным организациям, занятым сбором и утилизацией отходов. Это изделие было разработано и изготовлено таким образом, чтобы свести к минимуму его воздействие на окружающую среду и здоровье, тем не менее оно содержит комплектующие, которые при неправильном обращении могут быть вредными как для окружающей среды, так и для здоровья людей. Воспроизведенный здесь символ (перечеркнутый мусорный бак), который также присутствует на вашем приборе, означает, что с прибором по истечении срока его службы следует обращаться в соответствии с законом и передать для утилизации как отходы электрического и электронного оборудования. Прежде чем передавать прибор на утилизацию, ознакомьтесь с действующими положениями, установленными законодательством страны, в которой используется прибор, и получите информацию об уполномоченных центрах сбора отходов, связавшись с конкретными отделениями в вашем месте установки оборудования.



### ЗАПРЕЩЕНО

Утилизация продукции должна осуществляться вместе с бытовыми отходами.



## ОПИСАНИЕ АППАРАТА

---

### ОГЛАВЛЕНИЕ

<b>5</b>	<b>ОПИСАНИЕ АППАРАТА</b>	<b>12</b>	5.7	Принципиальная гидравлическая схема	15
5.1	Основные характеристики	12	5.8	Датчики	15
5.2	Устройства контроля и безопасности	12	5.9	Расширительный бак	15
5.3	Символы, имеющиеся на приборе	12	5.10	Циркуляционный насос	15
5.4	Идентификация товара	12	5.11	Панель управления	16
5.5	Конструкция	13	5.12	Электрическая схема	17
5.6	Технические характеристики	14			

## 5.1 Основные характеристики

**Edea BF** это навесные низкотемпературные котлы, которые компания **Sime** разработала для отопления и горячего водоснабжения (ГВС). Основные конструкторские решения, примененные компанией **Sime** в котлах **Edea BF**:

- атмосферная горелка с медным теплообменником для контура отопления и теплообменник с функцией ускоренного производства горячей воды для контура ГВС;
- герметичная камера сгорания, соответствующая типу "С" или "В" в зависимости от помещения, в котором установлен котел, и конфигурации системы отвода газовых дымов и забора воздуха горения, предусмотренной при монтаже;
- микропроцессорная плата управления и контроля, которая не только эффективно управляет отоплением и ГВС, но и обеспечивает возможность подключения к котлу комнатных термостатов, пульта дистанционного управления через протокол Open Therm, вспомогательного датчика для подключения солнечных батарей и датчика наружной температуры. В случае подключения к котлу наружного датчика температура в котле изменяется в зависимости от наружной температуры в соответствии с заданной климатической кривой, обеспечивая значительную экономию энергосистем. Кроме того, в плате управления предусмотрен внутренний разъем для подключения, при необходимости, платы расширения для управления наружными реле.

Другие особенности котлов **Edea BF**:

- функция защиты от замерзания, которая включается автоматически при опускании температуры воды в котле ниже значения, установленного в параметре "PAR 10", а при наличии датчика наружной температуры — при опускании уличной температуры ниже значения, установленного в параметре "PAR 11"
- функция защиты от блокировки насоса и переключательного клапана, которая включается автоматически через каждые 24 часа простоя котла;
- функция "Трубочист", которую можно включить на 15 минут для измерения параметров и КПД сгорания и проверки давления газа на сопла;
- функция предварительного нагрева воды в режиме ГВС, которая позволяет значительно уменьшить время ожидания горячей воды и гарантировать стабильность температуры
- отображение на дисплее рабочих параметров и данных самодиагностики с кодом ошибки в случае неисправности/поломки, что значительно облегчает ремонт и восстановление рабочих условий аппарата.

## 5.2 Устройства контроля и безопасности

Котлы **Edea BF** оборудованы следующими устройствами контроля и безопасности:

- предохранительным датчиком температуры (100°C)
- предохранительным клапаном 3 бар
- преобразователь давления воды системы отопления
- датчиком на нагнетании отопления
- датчиком ГВС.



### ЗАПРЕЩЕНО

Запрещено запускать в работу аппарат при наличии неисправных или самостоятельно отремонтированных устройств безопасности.



### ВНИМАНИЕ

Замена устройств безопасности может быть выполнена исключительно квалифицированным персоналом, который обязан использовать только оригинальные запасные части производства **Sime**.

## 5.3 Символы, имеющиеся на приборе

На приборе имеются следующие символы:

СИМВОЛ	ОПИСАНИЕ
	Указывает на наличие в приборе особо опасных зон.
	Указывает на наличие в приборе электрических частей, находящихся под напряжением.
	Указывает на наличие сведений, относящихся к прибору, например, содержащихся в руководстве по его эксплуатации и техобслуживанию.
	Указывает на то, что персонал, которому поручено осуществлять техобслуживание прибора, должен руководствоваться положениями, содержащимися в руководстве по его эксплуатации и техобслуживанию.
	Указывает на необходимость прочитать руководство по эксплуатации и техобслуживанию прибора.
	Указывает на то, что прибор должен быть подсоединен к контуру заземления.

## 5.4 Идентификация товара

Для идентификации котлов **Edea BF** используются:

- 1 Этикетка на упаковке:** содержит артикул, серийный номер и штрих-код котла
- 2 Паспортная табличка:** содержит технические и эксплуатационные характеристики и другие данные, требуемые действующим законодательством.



Рис. 10



### ПРЕДУПРЕЖДЕНИЕ!

Умышленное повреждение, удаление, утеря этикеток или паспортных табличек и любые другие действия, делающие невозможной надежную идентификацию товара, затрудняют работы по монтажу и техническому обслуживанию.

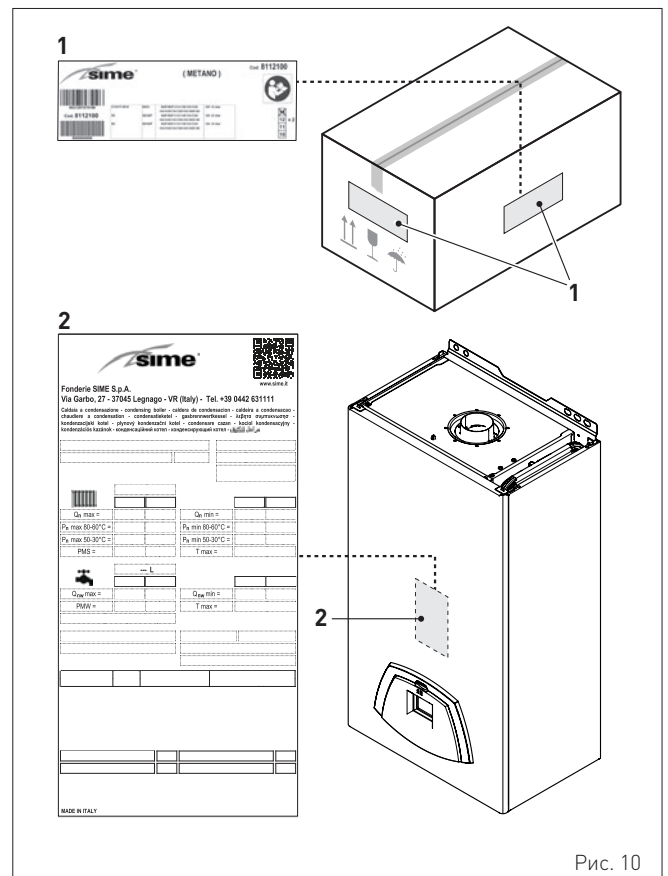
## 5.5 Конструкция



Рис. 11

**5.6 Технические характеристики**

ОПИСАНИЕ	Edea BF		
	25	30	
<b>СЕРТИФИКАТЫ</b>			
Страны назначения	RU - GE		
Топливо	G20; G30/G31		
Номер PIN	961M		
Категория	II2H3+		
Тип	B22P - B32P - B52P - C12 - C12X - C32 - C32X - C42 - C42X - C52 - C52X - C62 - C62X - C82 - C82X - C92 - C92X		
Класс NO <sub>x</sub>	3 (< 150 мг/кВтч)		
Номинальная полезная санитарный мощность	23,7	28,1	
<b>ЭКСПЛУАТАЦИОННЫЕ ПОКАЗАТЕЛИ В РЕЖИМЕ ОТОПЛЕНИЯ</b>			
<b>ТЕПЛОВАЯ НАГРУЗКА</b>			
Номинальная тепловая нагрузка	kW	25,5	30,0
Минимальная тепловая нагрузка	kW	9,2	10,8
<b>ТЕПЛОВАЯ МОЩНОСТЬ</b>			
Номинальная полезная тепловая мощность (80-60°C)	kW	23,7	28,1
Минимальная полезная тепловая мощность (80-60°C)	kW	7,8	9,2
<b>КПД</b>			
Макс. КПД (80-60°C)	%	93,0	93,7
Мин. КПД (80-60°C)	%	84,8	85,2
КПД при 30 % нагрузки (50/80 °C)	%	90,5	91,1
Энергетическая эффективность (CEE 92/42)		★★★	
Потери при остановке при 50 °C	W	71	75
<b>ЭКСПЛУАТАЦИОННЫЕ ПОКАЗАТЕЛИ В РЕЖИМЕ ГВС</b>			
Номинальная тепловая нагрузка	kW	25,5	30,0
Минимальная тепловая нагрузка	kW	9,2	10,8
Удельный расход ГВС ΔT 30°C	l/min	11,3	13,4
Постоянный расход ГВС (ΔT 25°C / ΔT 35°C)	l/min	13,6 / 9,7	16,1 / 11,5
Минимальный расход ГВС	l/min	2,2	2,2
Макс. / мин. давление	бар	7 / 0,4	7 / 0,4
	кПа	700 / 40	700 / 40
<b>ЭЛЕКТРИЧЕСКИЕ ХАРАКТЕРИСТИКИ</b>			
Напряжение электропитания	V	230	
Частота	Hz	50	
Потребляемая мощность	W	112	113
Класс электрической защиты	IP	X5D	
<b>ХАРАКТЕРИСТИКИ СГОРАНИЯ</b>			
Температура дымовых газов при макс. / мин. тепловой нагрузке (80-60°C)	°C	142,5 / 96,4	151,9 / 100,8
Макс. / мин. массовый расход дымовых газов	g/s	17 / 16	19 / 19
	kg/h	61,2 / 57,6	68,4 / 68,4
CO <sub>2</sub> при макс. / мин. нагрузке (G20) с отдельными трубопроводами для отвода дыма и забора воздуха	%	6,7 / 2,1	7,1 / 2,3
CO <sub>2</sub> на макс. / мин. расход (G30/G31) с отдельными дымоходами	%	7,7 / 2,6	7,8 / 2,7
<b>СОПЛА - ГАЗ</b>			
Кол-во сопел	шт.	11	13
Диаметр сопел (G20)	мм	1,30	1,30
Диаметр сопел (G30/G31)	мм	0,80	0,78
Расход газа при макс. / мин. нагрузке (G20)	m <sup>3</sup> /h	2,70 / 0,97	3,17 / 1,14
Расход газа при макс. / мин. нагрузке (G30)	kg/h	2,01 / 0,72	2,36 / 0,85
Расход газа при макс. / мин. нагрузке (G31)	kg/h	1,98 / 0,71	2,33 / 0,84
Давление подачи газа (G20)	мбар	20	
	кПа	2	
Давление подачи газа (G30/G31)	мбар	29 / 37	
	кПа	2,9 / 3,7	
<b>ПОКАЗАТЕЛИ ТЕМПЕРАТУРЫ / ДАВЛЕНИЯ</b>			
Макс. рабочая температура	°C	85	
Диапазон регулирования температуры в режиме отопления	°C	20 ÷ 80	
Диапазон регулирования температуры в режиме ГВС	°C	10 ÷ 60	
Макс. рабочее давление	бар	3	
	кПа	300	
Объем котловой воды	l	3,05	3,65

Низшая теплотворная способность (Н<sub>i</sub>)

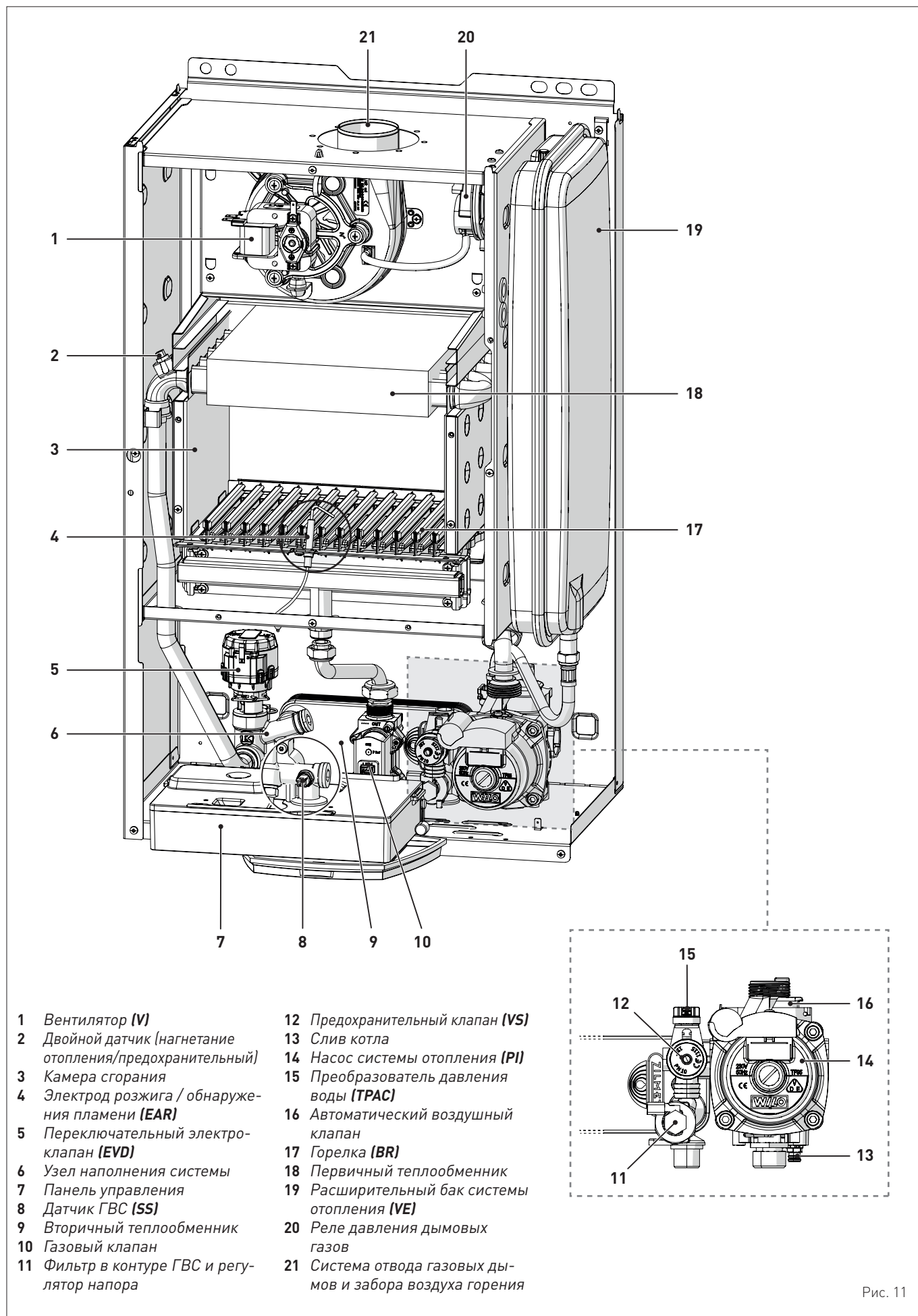
**G20 Ni.** 9,45 кВт/м<sup>3</sup> (15°C, 1013 мбар) - **G30 Ni.** 12,68 кВт/кг (15°C, 1013 мбар) - **G31 Ni.** 12,87 кВт/кг (15°C, 1013 мбар)

### 5.7 Принципиальная гидравлическая схема



Рис. 12

**УСЛОВНЫЕ ОБОЗНАЧЕНИЯ:**

- M Нагнетание отопления
- R Возврат отопления
- U Выход ГВС
- E Вход ГВС
- SVI Предохранительный клапан системы нагнетания
- G Подача газа
- 1 Вентилятор (V)
- 2 Теплообменник (монотермический)
- 3 Двойной датчик (нагнетание отопления/предохранительный)
- 4 Камера сгорания
- 5 Газовый клапан
- 6 Теплообменник ГВС
- 7 Датчик ГВС (SS)
- 8 Переключательный клапан (VD)
- 9 Автоматический воздушный клапан
- 10 Насос системы отопления (PI)
- 11 Расходомер в системе ГВС
- 12 Фильтр в системе ГВС
- 13 Узел наполнения системы отопления
- 14 Предохранительный клапан (VS)
- 15 Преобразователь давления воды (TPAC)
- 16 Слив котла
- 17 Расширительный бак системы отопления (VE)

### 5.8 Датчики

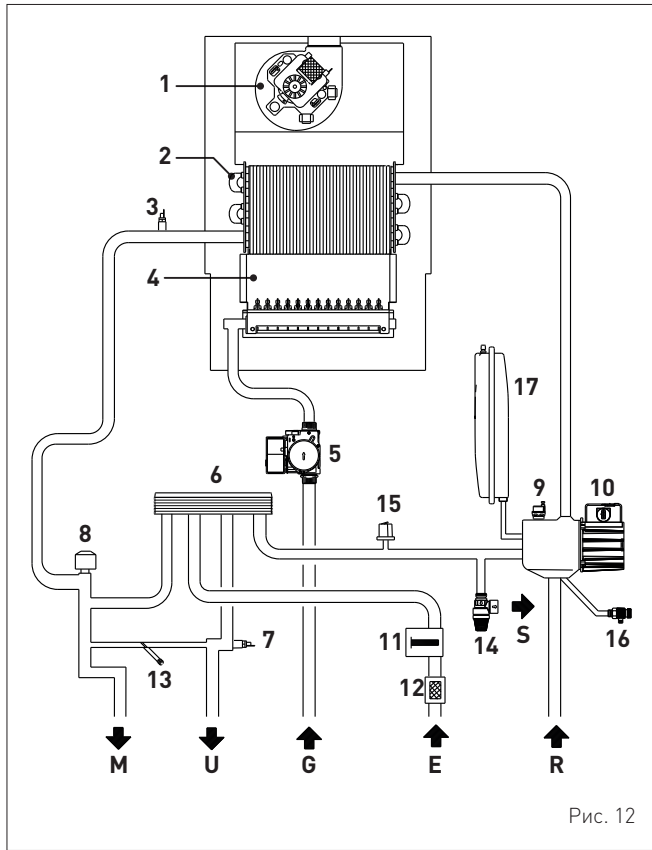
Установленные датчики имеют следующие характеристики:

- двойной датчик температуры (нагнетание отопления/предохранительный) NTC R25°C; номинальное сопротивление 10 кОм при 825/85°C: 3435
- датчик температуры ГВС NTC R25°C; номинальное сопротивление 10 кОм при 825/85°C: 3435
- Датчик внешней температуры NTC R25°C; номинальное сопротивление 10 кОм при 825/85°C: 3435

**Соотношение измеренной температуры/сопротивления**

Примеры показаний:  
 TR=75°C → R=1925Ω  
 TR=80°C → R=1669Ω.

TR	0°C	1°C	2°C	3°C	4°C	5°C	6°C	7°C	8°C	9°C
0°C	27279	26135	25044	24004	23014	22069	21168	20309	19489	18706
10°C	17959	17245	16563	15912	15289	14694	14126	13582	13062	12565
20°C	12090	11634	11199	10781	10382	9999	9633	9281	8945	8622
30°C	8313	8016	7731	7458	7196	6944	6702	6470	6247	6033
40°C	5828	5630	5440	5258	5082	4913	4751	4595	4444	4300
50°C	4161	4026	3897	3773	3653	3538	3426	3319	3216	3116
60°C	3021	2928	2839	2753	2669	2589	2512	2437	2365	2296
70°C	2229	2164	2101	2040	1982	1925	1870	1817	1766	1717
80°C	1669	1622	1577	1534	1491	1451	1411	1373	1336	1300
90°C	1266	1232	1199	1168	1137	1108	1079	1051	1024	998
100°C	973									

сопротивления R (Ω)

### 5.9 Расширительный бак

Установленный в котлах расширительный бак имеет следующие характеристики:

Описание	Ед. Изм.	Edea BF	
		25	30
Общая емкость	л	8,0	9,0
Предварительное давление	кПа	100	100
	бар	1,0	1,0
Полезная емкость	л	4,0	5,0
Максимальная емкость котла (*)	л	109	124

(\*) Условия:  
 Средняя рабочая температура 70°C (с высокотемпературной системой 80/60°C)  
 Температура перед наполнением системы отопления 10°C.



**ПРЕДУПРЕЖДЕНИЕ!**

- Для систем отопления, содержание воды в которых превышает максимальную емкость котла (указанную в таблице) необходимо предусмотреть дополнительный расширительный бак.
- Разность уровней предохранительного клапана и самой высокой точки системы отопления не должна превышать 6 метров. При большей разности необходимо увеличить предварительное давление расширительного бака и системы отопления в охлажденном состоянии на 0,1 бар на каждый дополнительный метр разности.

### 5.10 Циркуляционный насос

Ниже помещен график отношения подачи-напора (характеристики насоса) в системе отопления.



Рис. 13

## 5.11 Панель управления

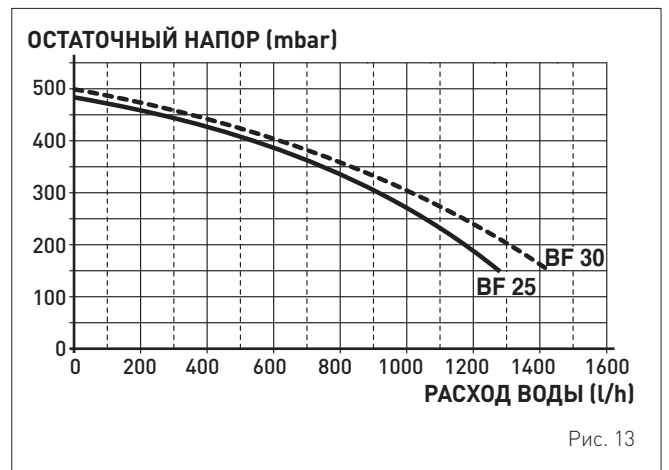

Рис. 14

### 1 КНОПКИ УПРАВЛЕНИЯ

Нажатие этой кнопки один или несколько раз в течение не менее 1 секунды во время нормальной работы позволяет менять в циклической последовательности режим работы прибора («Режим ожидания» — «Лето» — «Зима»). Если прибор находится в режиме сбрасываемой неисправности, эта кнопка позволяет осуществить разблокировку.

С помощью данной кнопки можно перелистывать параметры в режиме навигации и уменьшать установленные значения.

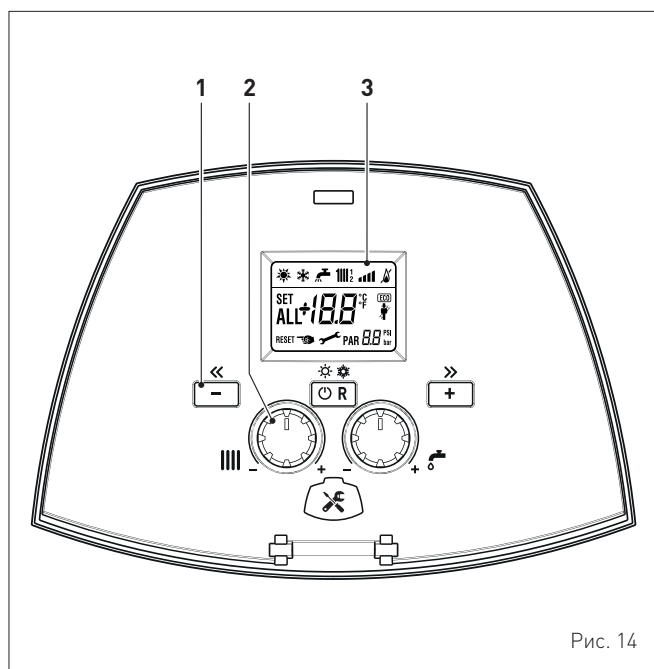
С помощью данной кнопки можно перелистывать параметры в режиме навигации и увеличивать установленные значения.

Заглушка разъема для программирования.

### 2 РУЧКИ-РЕГУЛЯТОРЫ

Ручка-регулятор отопления во время нормальной работы котла позволяет регулировать температуру отопления в диапазоне от 20 до 80°C.

Ручка-регулятор ГВС во время нормальной работы котла позволяет регулировать температуру воды ГВС в диапазоне от 10 до 60°C.

**ПРИМЕЧАНИЕ:** При нажатии и удержании любой кнопки в течение 30 секунд на дисплее появляется сообщение о неисправности (ALL 42), которое не препятствует работе прибора. Аварийный сигнал исчезает после восстановления нормальных рабочих условий.

### 3 ДИСПЛЕЙ



«ЛЕТО». Символ присутствует в рабочем режиме «Лето» или при дистанционном управлении, если включен только режим ГВС.



«ЗИМА». Символ присутствует в рабочем режиме «Зима» или при дистанционном управлении, если включен как режим ГВС, так и режим отопления. Мигающие символы и указывают на то, что функция «Трубочист» активна.



**RESET «ЗАПРОС СБРОСА».** Надпись указывает на то, что после устранения неисправности нормальное функционирование прибора может быть восстановлено нажатием кнопки .



«ГВС» Символ присутствует при запросе ГВС или в ходе функции «Трубочист». Мигает в ходе выбора установленного значения температуры воды для ГВС.



«ОТОПЛЕНИЕ» Символ присутствует при работе функции системы отопления или в ходе функции «Трубочист». Мигает в ходе выбора установленного значения температуры воды системы отопления.



**БЛОКИРОВКА ИЗ-ЗА ОТСУТСТВИЯ ПЛАМЕНИ.**

«НАЛИЧИЕ ПЛАМЕНИ».



«УРОВЕНЬ МОЩНОСТИ». Указывает уровень мощности, с которой работает прибор.



«ПАРАМЕТР». Указывает, что может отображать/устанавливать параметры, или отображать «инфо», или «счетчики», или «сработанные аварийные сигналы» (архив).



«АВАРИЙНЫЙ СИГНАЛ». Указывает на выявление неисправности. Номер указывает на соответствующую причину.



«ТРУБОЧИСТ». Указывает на активацию функции «трубочист».



«ДАВЛЕНИЕ ОТОПЛЕНИЯ». Отображает уровень давления в контуре отопления.



«ЕСО», ПРИСУТСТВИЕ ДОПОЛНИТЕЛЬНЫХ ИСТОЧНИКОВ. Активация обозначает присутствие солнечной установки.



«ЗАПРОС ТЕХОБСЛУЖИВАНИЯ». В случае активации указывает, когда наступает время осуществления техобслуживания прибора.





# ИНСТРУКЦИИ ПО УСТАНОВКЕ И ТЕХОБСЛУЖИВАНИЮ

## ОГЛАВЛЕНИЕ

<b>6</b>	<b>МОНТАЖ</b>	<b>20</b>	<b>7</b>	<b>ЗАПУСК КОТЛА</b>	<b>30</b>
6.1	Приемка товара	20	7.1	Предварительные работы	30
6.2	Габаритные размеры и вес	20	7.2	Первый запуск котла	30
6.3	Перемещение	20	7.3	Отображение и настройка параметров	30
6.4	Помещение для установки	20	7.4	Список параметров	31
6.5	Установка в новой системе или замена в уже существующий гидравлической системе	21	7.5	Отображение рабочих данных и показаний счетчиков	33
6.6	Очистка системы	21	7.6	Проверки и регулировки	34
6.7	Обработка воды в системе	21	7.6.1	Функция "Трубочист"	34
6.8	Монтаж котла	22	7.6.2	Регулирование давления газа на сопла	35
6.9	Гидравлические подключения	22	7.7	Смена типа питающего газа	36
6.9.1	Гидравлические аксессуары (опция)	22	7.7.1	Предварительные работы	36
6.10	Питающий газ	22	7.8	Процедура автоматической настройки	37
6.11	Системы отвода дымовых газов и забора воздуха для горения	23	7.9	Функция предварительного нагрева воды в системе ГВС	39
6.11.1	Коаксиальные трубопроводы (Ø 60/100мм и 80/125мм)	24	<b>8</b>	<b>ТЕХНИЧЕСКОЕ ОБСЛУЖИВАНИЕ</b>	<b>40</b>
6.11.2	Раздельные трубопроводы (Ø 80 мм)	24	8.1	Уход	40
6.12	Электрические подключения	26	8.2	Наружная чистка	40
6.12.1	Датчик внешней температуры	27	8.2.1	Чистка панелей корпуса	40
6.12.2	Программируемый или комнатный термостат	27	8.3	Внутренняя чистка	40
6.12.3	ПРИМЕРЫ использования устройств управления/контроля в некоторых вариантах системы отопления	27	8.3.1	Чистка теплообменника	40
6.13	Наполнение и опорожнение	28	8.3.2	Чистка горелки	41
6.13.1	Процедура НАПОЛНЕНИЯ	28	8.3.3	Проверка электрода розжига / обнаружения пламени	41
6.13.2	Процедура ОПОРОЖНЕНИЯ	29	8.3.4	Заключительные работы	41
			8.4	Проверки	41
			8.4.1	Проверка трубопроводов системы отвода газовых дымов и забора воздуха горения	41
			8.4.2	Проверка нагнетания давления расширительного бака	41
			8.5	Внеочередное техобслуживание	42
			8.6	Коды аномалий и возможные меры устранения	42
			8.6.1	Запрос техобслуживания	43

## 6 МОНТАЖ



### ПРЕДУПРЕЖДЕНИЕ!

Работы по установке прибора должны выполняться исключительно технической службой **Sime** или квалифицированным персоналом с **ОБЯЗАТЕЛЬНЫМ использованием** надлежащих средств защиты.

### 6.1 Приемка товара

Котлы **Edea BF** поставляются в единой упаковке, помещенной в картонную коробку.



Рис. 16

В целлофановом пакете, который вы найдете внутри упаковки, содержатся следующие документы и материалы:

- инструкция по монтажу, эксплуатации и техническому обслуживанию
- бумажный шаблон для монтажа котла
- гарантийный сертификат
- акт гидравлического испытания
- Диафрагма регулировки воздуха
- упаковка с расширяющимися дюбелями
- Пакет с гидравлическими уплотнениями

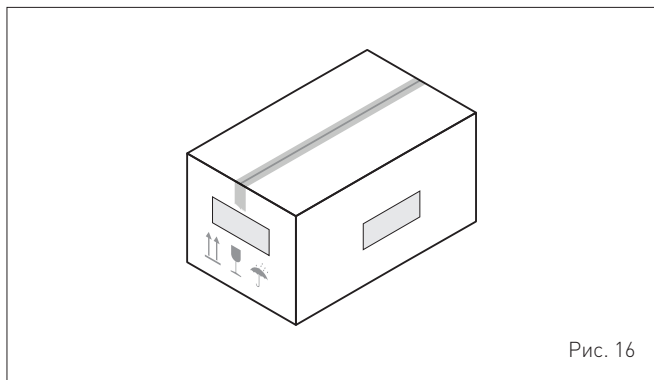

### ЗАПРЕЩЕНО

Запрещено выбрасывать в окружающую среду и оставлять в досягаемости детей упаковочные материалы в виду их потенциальной опасности. Их необходимо утилизировать в соответствии с требованиями действующего законодательства.

### 6.2 Габаритные размеры и вес



Рис. 17

Описание	Edea BF	
	25	30
L (мм)	400	450
P (мм)	250 (*)	
H (мм)	700	
Вес (кг)	30	32,5

(\*) Без съемной дверцы.

### 6.3 Перемещение

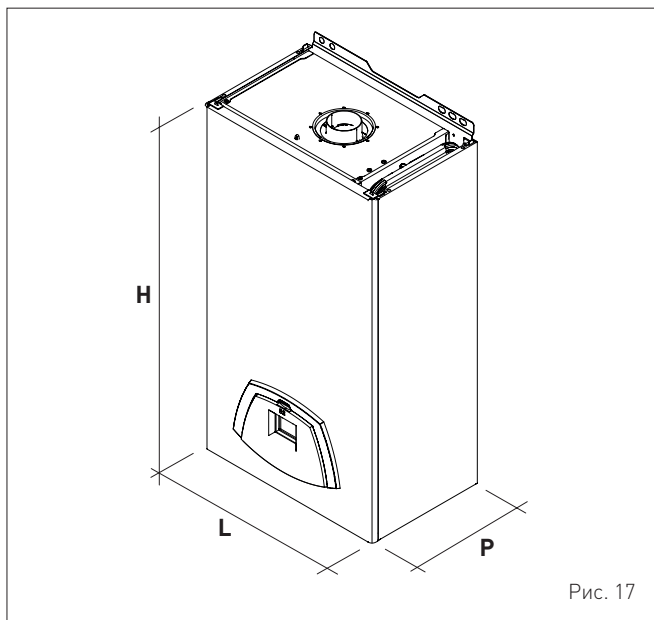
После распаковки упаковки прибор переносится вручную, наклоняясь и поднимаясь за "твердые" части, такие как основание и конструкция, как показано на рисунке.



Рис. 18



### ВНИМАНИЕ

При распаковке и перемещении аппарата используйте необходимые средства индивидуальной защиты. Соблюдать максимальный вес, поднимаемый человеком.

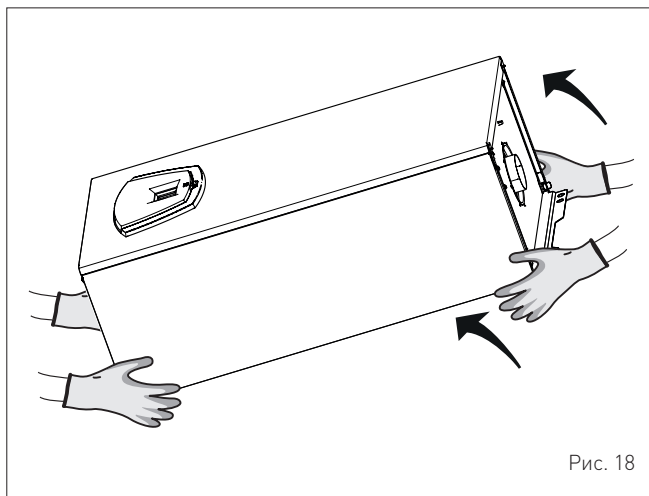
### 6.4 Помещение для установки

Помещение, предназначенное для установки котла, должно соответствовать требованиям технических стандартов и действующего законодательства. Оно должно быть оснащено вентиляционными отверстиями соответствующих размеров в случае, когда установка относится к «ТИПУ В». Кроме того, оно должно быть выполнено таким образом, при котором во время работы котла обеспечивался бы как можно более низкий уровень шума.

Минимальная температура в помещении НЕ должна опускаться ниже **-5 °C**.



### ПРЕДУПРЕЖДЕНИЕ!

- Обязательно размещайте устройство в местах, защищенных от длительного воздействия солнечного света, плохой погоды, влажной и сырой среды.
- Перед установкой прибора монтажник **ДОЛЖЕН** убедиться в способности стены выдержать вес прибора.
- При монтаже необходимо учесть расстояния, необходимые для доступа к устройствам безопасности/регулировки и выполнения работ по техническому обслуживанию (см. Рис. 19).

### ПРИБЛИЗИТЕЛЬНЫЕ УСТАНОВОЧНЫЕ РАССТОЯНИЯ



Рис. 19



#### ПРЕДУПРЕЖДЕНИЕ!

- Для котлов с коаксиальным дымоходом не требуется соблюдать минимальное расстояние от воспламеняющихся стен, так как при нормальной работе котла температура трубопровода никогда не достигает высоких значений (разница температур между стеной и окружающим воздухом никогда не превышает 60 K).
- Для котлов с раздвоенными впускным и выпускным трубопроводами при наличии воспламеняющихся стен и проходов установите изоляционную защиту между стеной и трубопроводом для отвода дымовых газов.

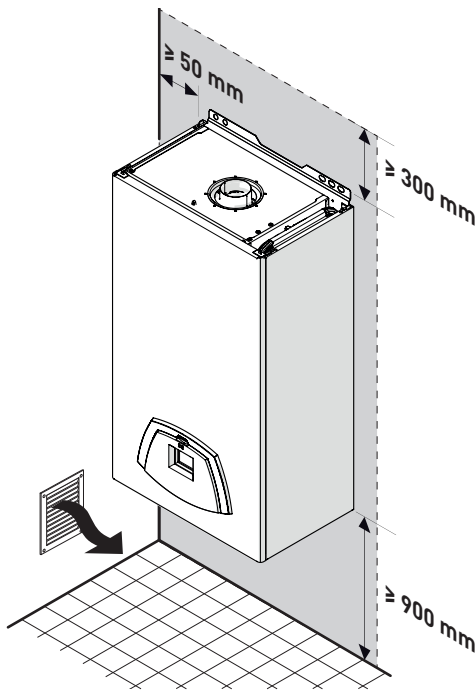
### 6.5 Установка в новой системе или замена в уже существующей гидравлической системе

В случае, когда котлы **Edea BF** устанавливаются в новых системах или при замене существующих систем, рекомендуется производить следующие проверки:

- убедитесь, что дымовая труба рассчитана на температуру дымовых газов, спроектирована и изготовлена в соответствии с требованиями действующего законодательства, является по возможности прямой, герметичной, изолированной, ничем не закупорена и частично не перекрыта и оборудована системой сбора и отвода конденсата
- убедитесь, что электрическая проводка проложена и подключена в соответствии с требованиями соответствующих действующих норм и стандартов квалифицированным персоналом
- убедитесь, что трубопровод подачи топлива и бак для сжиженного газа (при его наличии) изготовлены в соответствии с требованиями соответствующих действующих норм и стандартов
- убедитесь, что расширительный бак способен принять весь объем расширения жидкости, содержащейся в системе отопления
- убедитесь, что подача и напор насоса соответствуют характеристикам системы
- убедитесь, что система промыта и очищена от грязи и накипи, что в ней нет воздуха и она полностью герметична. Очистке системы посвящен отдельный пункт инструкции.



#### ПРЕДУПРЕЖДЕНИЕ!

Производитель не несет ответственности за ущерб, полученный вследствие неправильной конструкции системы отвода газовых дымов.

### 6.6 Очистка системы

Прежде чем установить котел в новую или уже существующую гидравлическую систему взамен старого теплового генератора, очень важно тщательно промыть и очистить систему от грязи, мусора, остатков монтажных материалов и т.д. Прежде чем демонтировать старый генератор в уже существующих системах рекомендуется:

- добавить средство против образования накипи в воду системы
- заставить систему с генератором активно работать в течение нескольких дней
- слить грязную воду и промыть систему чистой водой один или несколько раз.

Если старый тепловой генератор уже демонтирован или не может быть использован, установите вместо него насос, который обеспечит циркуляцию воды в системе, и повторите вышеописанную процедуру.

По окончании промывки перед установкой нового котла рекомендуется добавить в воду системы средство защиты от коррозии и накипи.



#### ПРЕДУПРЕЖДЕНИЕ!

- Более подробную информацию о типах и использовании добавок можно узнать у производителя котла.
- Напоминаем, что следует **ОБЯЗАТЕЛЬНО** установить Y-образный фильтр, входит в комплект поставки прибора, на обратной линии (R) системы отопления
- Рекомендуется установить дефлектор, не входящий в комплект поставки, перед Y-образным фильтром для сбора и отделения примесей в системе.

### 6.7 Обработка воды в системе

Для наполнения и добавления воды в систему (при необходимости) рекомендуется использовать воду, имеющую следующие характеристики:

- внешний вид: как можно более прозрачная
- pH: 6 ÷ 8
- жесткость: < 25°f.

Если характеристики воды отличаются от указанных, рекомендуется установить предохранительный фильтр в трубопроводе подачи воды и систему химической обработки для защиты от накипи и коррозии, которые могут поставить под угрозу исправную работу котла.

Если система работает только в низкотемпературном режиме, рекомендуется применять вещества, препятствующие размножению бактерий.

В любом случае необходимо соблюдать требования законодательства и технических стандартов, действующих в стране использования устройства.

## 6.8 Монтаж котла

Котлы **Edea BF** поставляются в комплекте с бумажным шаблоном для их монтажа на прочной стене.

Чтобы установить котел:

- приложите бумажный шаблон (1) к стене (2), предназначенной для монтажа котла
- просверлите отверстия в отмеченных точках и вставьте в них расширяющиеся дюбели (3)
- навесьте котел на дюбели.



Рис. 20



### ПРЕДУПРЕЖДЕНИЕ!

Котел необходимо навесить на высоте, удобной для работ по демонтажу и техническому обслуживанию.

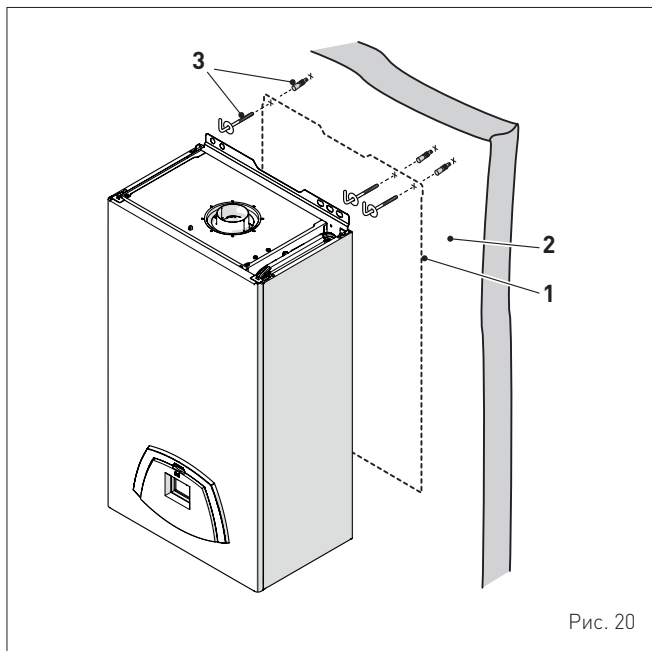
## 6.9 Гидравлические подключения

Ниже указаны характеристики и размеры гидравлических соединений.



Рис. 21

Описание	Edea BF	
	25	30
M - Нагнетание отопления	Ø 3/4" G	
R - Возврат отопления	Ø 3/4" G	
U - Выход ГВС	Ø 1/2" G	
E - Вход ГВС	Ø 1/2" G	
G - Подача газа	Ø 3/4" G	
L (мм)	400	450

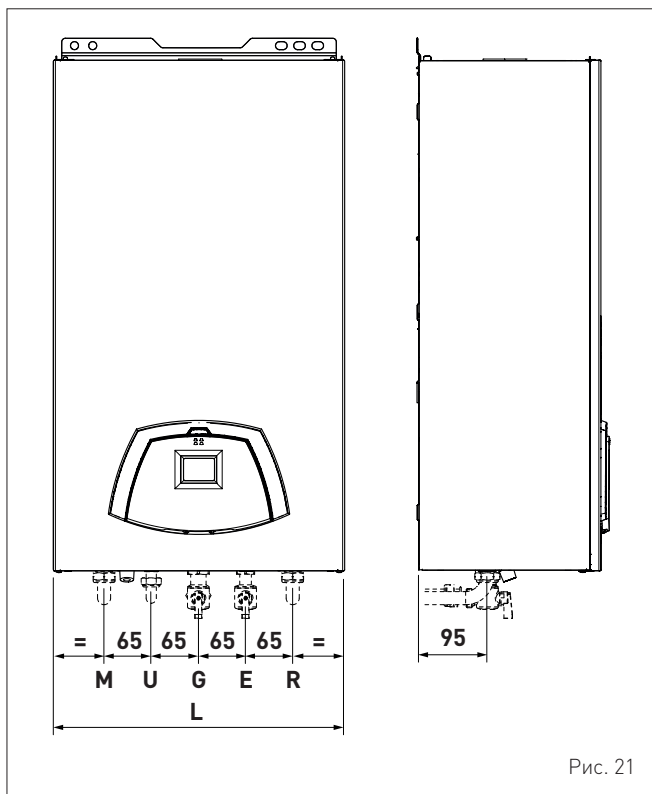

### ВНИМАНИЕ

Отводящую часть всех установленных предохранительных клапанов следует подсоединить к соответствующей системе сбора и отвода дымовых газов с помощью подходящих трубопроводов. Производитель не несет ответственность за затопление или повреждение электрооборудования, вызванное срабатыванием предохранительного клапана.

### 6.9.1 Гидравлические аксессуары (опция)

Чтобы упростить подключение котла к газовой и гидравлической системам, можно использовать перечисленные в таблице аксессуары. Последние поставляются по отдельному заказу.

ОПИСАНИЕ	КОД
Монтажная пластина	8075441
Комплект колен	8075418
Комплект колен и кранов с патрубками стандарта DIN и SIME	8075443
Комплект кранов	8091806
Комплект кранов с патрубками стандарта DIN и SIME	8075442
Комплект запчастей других марок для настенных котлов	8093900
Комплект солнечных панелей для котлов мгновенного нагрева	8105101
Комплект защиты соединений (25 кВт)	8094530
Комплект защиты соединений (30 кВт)	8094531
Комплект дозатора полифосфатов	8101700
Комплект зарядки дозатора	8101710

**ПРИМЕЧАНИЕ:** Инструкции по использованию каждого комплекта поставляются вместе с соответствующим аксессуаром или указаны на упаковке.

## 6.10 Питающий газ

В соответствии с заводскими настройками котлы **Edea BF** приспособлены для питания газом G20 или G30/G31. Модели, предназначенные для питания G20, можно переоборудовать для питания G30/G31 с помощью "специального комплекта сопел" (опция), поставляемого **Sime** по отдельному заказу.

В случае изменения используемого типа газа, следует полностью выполнить процедуру "**СМЕНА ТИПА ПИТАЮЩЕГО ГАЗА**" котла. Подключение котла к питающей газовой системе должно быть выполнено в соответствии с нормами и правилами установки, действующими в стране использования устройства. Прежде чем приступить к подключению, необходимо удостовериться, что:

- тип подаваемого газа соответствует предусмотренному для котла
- все трубопроводы тщательно очищены
- размеры трубопровода для подачи газа равны или превосходят размеры соединения котла (G 3/4"); потери напора ниже или равны значениям, предусмотренным на участке между трубопроводом подачи газа и котлом.



### ВНИМАНИЕ

По завершении монтажа проверьте герметичность всех соединений в соответствии с действующими нормами и правилами установки.



### ПРЕДУПРЕЖДЕНИЕ!

На газопроводе рекомендуется установить соответствующий фильтр.

### 6.11 Системы отвода дымовых газов и забора воздуха для горения

Котлы **Edea BF** должны быть оснащены соответствующими дымоходами для отвода дымовых газов и воздухопроводами для забора воздуха горения. Дымоходы/воздуховоды являются неотъемлемой частью котла и поставляются **Sime** в комплекте аксессуаров. Комплект дымоходов/воздуховодов заказывается отдельно с учетом разрешенных в месте установке типов и требований системы.

#### Разрешенные типы вытяжек и воздухопроводов



Рис. 22

Отвод дымовых газов	Описание	Коаксиальные трубопроводы		Раздельные трубопроводы		
		Ø 60/100	Ø 80/125	Ø 80	Ø 60	Ø 50
B22P-B25P	Забор воздуха для горения в помещении и отвод дымовых газов наружу. <b>ПРИМЕЧАНИЕ:</b> отверстие для забора воздуха для горения (6 см <sup>2</sup> х кВт)			X		
B32P	Забор воздуха для горения в помещении и отвод дымовых газов через отдельный дымоход. <b>ПРИМЕЧАНИЕ:</b> отверстие для забора воздуха для горения (15 см <sup>2</sup> х кВт)	X				
C12-C12X	Отвод дымовых газов через стену по коаксиальному (концентрическому) трубопроводу. Трубы для отвода газовых дымов /забора воздуха могут отходить от котла и по отдельности, но их выходы должны быть коаксиальными и находиться на небольшом расстоянии друг от друга (в пределах 50 см), так чтобы на них действовали одинаковые погодные условия.	X		X		
C32-C32X	Отвод дымовых газов через крышу по коаксиальному (концентрическому) трубопроводу. Выходы аналогичны типу C12X	X		X		
C42-C42X	Отвод дымовых газов и забор воздуха через общие или раздельные трубопроводы, на которые действуют одинаковые погодные условия	X		X		
C52-C52X	Отвод дымовых газов и забор воздуха по раздельным трубам через стену или крышу в зонах с разным давлением. <b>ПРИМЕЧАНИЕ:</b> отвод дымовых газов и забор воздуха для горения ни в коем случае не должны располагаться на противоположных стенах.			X		
C82-C82X	Отвод дымовых газов через отдельный или общий дымоход, забор воздуха через стену			X		
C92-C92X	Отвод дымовых газов и забор воздуха по раздельным трубам через общий дымоход			X		
C62-C62X	Трубопроводы для отвода газовых дымов и забора воздуха изготовлены и сертифицированы отдельно.					

**P:** система отвода дымовых газов спроектирована для работы при положительном давлении.  
**X:** установлены приборы и соответствующие дымоотводы.

Все размеры выражены в мм.

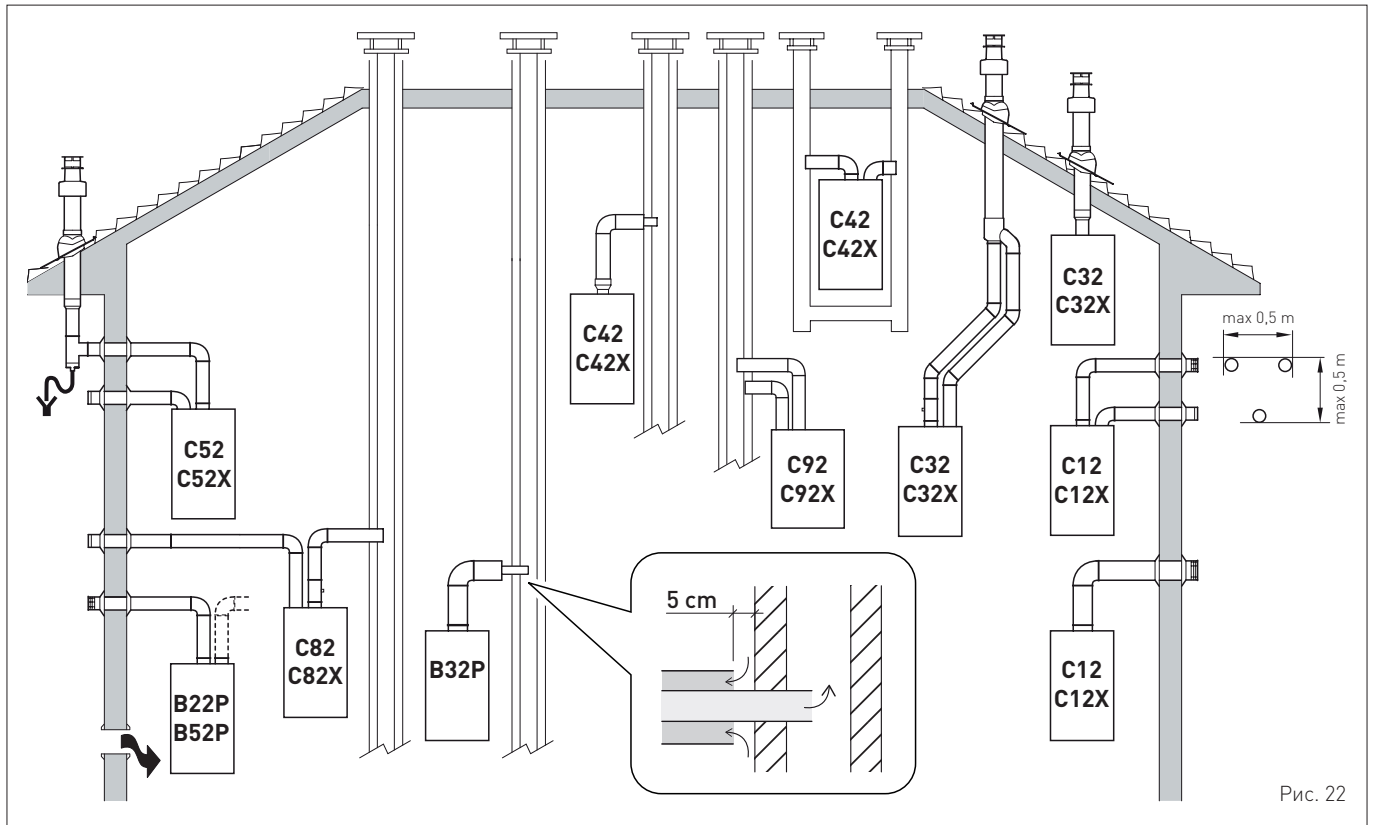

#### ВНИМАНИЕ!

- Трубопровод для отвода продуктов горения и соединение с дымоходом должны соответствовать требованиям действующего национального законодательства и местных норм страны использования устройства.
- Обязательным является использование герметичных жестких термостойких трубопроводов, устойчивых к воздействию конденсата и механическим нагрузкам.
- Неизолированные трубопроводы для отвода дымовых газов являются источником потенциальной опасности.
- Трубопроводы для отвода дымовых газов могут быть изготовлены из алюминия или нержавеющей стали.

### 6.11.1 Коаксиальные трубопроводы (Ø 60/100мм и 80/125мм)

#### Аксессуары для коаксиальных трубопроводов

Описание	Код	
	Ø 60/100 мм	Ø 80/125 мм
Комплект для коаксиального трубопровода	8084813	8084830
Удлинитель L = 1000 мм	8096103	8096130
Удлинитель, L = 500 мм	8096102	-
Вертикальный удлинитель, L = 200 мм с отверстием анализатора дыма	8086908	-
Переходник для Ø 80/125 мм	-	8093120
Дополнительное колено (90°)	8095801	8095820
Дополнительное колено (45°)	8095900	8095920
Черепица с шарниром	8091300	8091300
Наконечник трубопровода для отвода дымовых газов через крышу, L = 1284 мм	8091200	8091200
Вертикальный конденсатоотводчик, L = 200 мм	8092803	8092803

#### Потери напора - Эквивалентные длины

Модель	L экв. (линейные метры)	
	Ø 60/100 мм	Ø 80/125 мм
Колено 90°	1	1
Колено 45°	0,5	0,8

#### Мин./Макс. длина

Модель	Длина трубопровода Ø 60/100				Длина трубопровода Ø 80/125			
	L = длина горизонтального участка (м)		H = высота вертикального участка (м)		L = длина горизонтального участка (м)		H = высота вертикального участка (м)	
	Мин.	Макс.	Мин.	Макс.	Мин.	Макс.	Мин.	Макс.
Edea BF 25	-	3,5	1,3 (*)	5	3,5	6	4	7
Edea BF 30	-	3	1,3 (*)	5	3	6	4	7



#### ПРЕДУПРЕЖДЕНИЕ!

(\*) В вертикальных системах отвода газовых дымов (типа С32) или на вертикальном участке систем отвода газовых дымов (типа С42) длиной больше 1,3 м необходимо ОБЯЗАТЕЛЬНО установить вертикальный конденсатоотводчик.

#### Диафрагмы для коаксиальных трубопроводов

Котлы поставляются с диафрагмами (1), имеющими следующие характеристики:

- Edea BF 25: диафрагма Ø 79 мм
- Edea BF 30: диафрагма Ø 81 мм



Рис. 23

В случае систем типа С12 или С42 диафрагму необходимо снять или оставить в зависимости от условий, изложенных ниже:

Модель	Трубопровод	Диафрагма ДА (м)	Диафрагма НЕТ (м)
Edea BF 25	60/100	0.0 ~ 1.0	1.1 ~ 3.5
	80/125	0.0 ~ 3.5	3.6 ~ 6.0
Edea BF 30	60/100	0.0 ~ 1.0	1.1 ~ 3.0
	80/125	0.0 ~ 3.0	3.1 ~ 6.0

В системе отвода дымовых газов типа С32 (прямой вертикальной без изгибов) диафрагма влияет на максимальную длину трубопровода следующим образом:

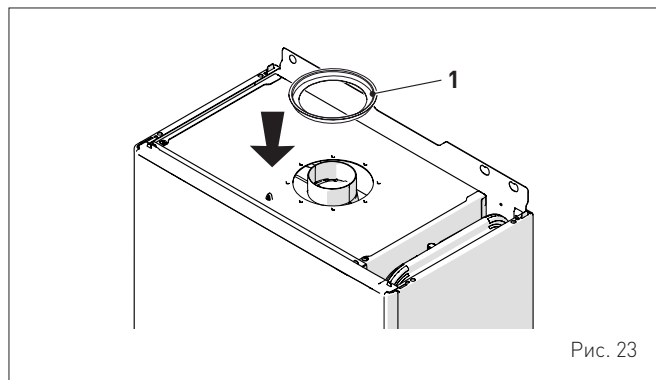
Модель	Трубопровод	Диафрагма ДА (м)	Диафрагма НЕТ (м)
Edea BF 25 - Edea BF 30	60/100	0.0 ~ 2.5	2.6 ~ 5.0
	80/125	0.0 ~ 4.0	4.1 ~ 7.0

### 6.11.2 Раздельные трубопроводы (Ø 80 мм)

В системах отвода дымовых газов и забора воздуха горения с раздельными трубопроводами необходимо установить "раздвоитель воздух-дымовые газы", поставляемый по отдельному заказу. К последнему необходимо подключить некоторые другие аксессуары, перечисленные в таблице. Общая максимальная длина, полученная путем сложения величин длины трубопроводов забора воздуха и отвода дымовых газов, определяется с учетом потерь напора из-за каждого установленного дополнительного устройства и не должна превышать 9,0 м Н<sub>2</sub>O для Edea BF.

#### Отдельные аксессуары

Описание	Код
	Диаметр Ø 80 (мм)
Раздвоитель воздух-дымовые газы (с отверстием для забора проб) + диафрагма	8093020
Колено 90° М-Ф (6 шт.)	8077410
Колено 90° М-Ф (с отверстием для забора проб)	8077407
Колено 90° М-Ф (изолированное)	8077408
Удлинитель, L = 1000 мм (6 шт.)	8077309
Удлинитель, L = 1000 мм (изолированный)	8077306
Удлинитель, L = 500 мм (6 шт.)	8077308
Удлинитель, L = 135 мм (с отверстием для забора проб)	8077304
Наконечник трубопровода для отвода дымовых газов через стену	8089501
Комплект внутренних и наружных зажимов	8091500
Наконечник трубопровода для забора воздуха	8089500
Колено 45° М-Ф (6 шт.)	8077411
Конденсатоотводчик, L = 135 мм	8092800
Коллектор	8091400
Черепица с шарниром	8091300
Наконечник трубопровода для отвода дымовых газов через крышу, L = 1390 мм	8091201
Конденсатоотводчик	8093300
Соединение забора воздуха/отвода газовых дымов Ø 80/125 мм	8091401

**Раздвоитель**

Раздвоитель поставляется в комплекте с диафрагмой забора воздуха для горения, которую необходимо установить, удалив предварительно некоторые сегменты. Удаление последних зависит от общих потерь напора, которые рассчитываются путем сложения потерь трубопроводов забора воздуха и отвода газовых дымов.



Рис. 24

**УСЛОВНЫЕ ОБОЗНАЧЕНИЯ:**

- 1 Раздвоитель с отверстием для забора проб
- 2 Диафрагма забора воздуха
- 3 Трубопровод забора воздуха горения
- 4 Система отвода газовых дымов и забора воздуха горения
- 5 Отверстие для забора проб для анализа дымовых газов

**Потери напора от аксессуаров Ø 80 мм**

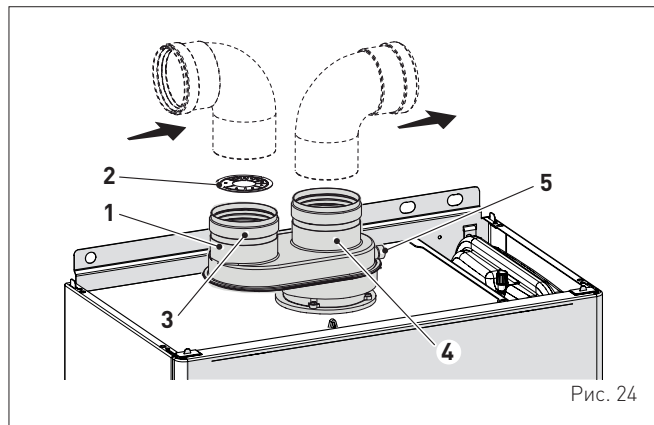
Описание	Код	Потеря напора (мм вод. ст.)			
		Edea BF 25		Edea BF 30	
		Забор воздуха	Отвод дымовых газов	Забор воздуха	Отвод дымовых газов
Колено 90° MF	8077410	0,35	0,40	0,45	0,50
Колено 45° MF	8077411	0,30	0,35	0,40	0,45
Горизонтальный удлинитель, L = 1000 мм	8077309	0,20	0,30	0,25	0,35
Вертикальный удлинитель, L = 1000 мм	8077309	0,20	0,10	0,25	0,15
Наконечник для выхода через стену	8089501	0,15	0,50	0,20	0,80
Конденсатоотводчик	8093300	-	0,80	-	1,00
Наконечник трубопроводов для отвода дымовых газов и забора воздуха через крышу (*)	8091200	1,60	0,10	2,00	0,20

(\*) В потерях напора от наконечника трубопровода для забора воздуха через крышу учтены и потери коллектора код 8091400.

**ПРИМЕЧАНИЕ:** в случае установки колена 90° в трубопроводе забора воздуха для обеспечения правильной работы котла необходимо оставить между трубопроводами расстояние не меньше 0,50 м.

**Примеры расчета потерь напора котла Edea BF 25.**

Аксессуары Ø 80 мм	Код	Кол-во	Потеря напора (мм вод. ст.)		
			Забор воздуха	Отвод дымовых газов	Всего
Удлинитель, L = 1000 мм (горизонтальный)	8077309	7	7 x 0,2	-	1,40
Удлинитель, L = 1000 мм (горизонтальный)	8077309	7	-	7 x 0,3	2,10
Колена 90°	8077410	2	2 x 0,35	-	0,70
Колена 90°	8077410	2	-	2 x 0,4	0,80
Наконечник для выхода через стену	8089501	2	0,15	0,5	0,65
<b>ВСЕГО</b>					<b>5,65</b>

(установка разрешена, поскольку суммарная потеря напора от всех используемых аксессуаров меньше 9,0 мм вод. ст.).

При таком значении общих потерь необходимо снять с диафрагмы забора воздуха (2) сегменты от 1 до 6 включительно.



Рис. 25

Сегменты, которые необходимо снять	Общая потеря напора (мм вод. ст.)	
	Edea BF 25	Edea BF 30
Ни одного	0 ÷ 2,0	0 ÷ 0,8
1	2,0 ÷ 3,0	0,8 ÷ 1,5
1 ÷ 2	3,0 ÷ 4,0	1,5 ÷ 2,4
1 ÷ 3	-	2,4 ÷ 3,2
1 ÷ 4	4,0 ÷ 5,0	3,2 ÷ 4,0
1 ÷ 5	-	4,0 ÷ 4,8
1 ÷ 6	5,0 ÷ 6,0	4,8 ÷ 5,6
1 ÷ 7	6,0 ÷ 7,0	5,6 ÷ 6,5
1 ÷ 8	-	6,5 ÷ 7,3
1 ÷ 9	7,0 ÷ 8,0	7,3 ÷ 7,8
1 ÷ 10	-	7,8 ÷ 8,4
Всю диафрагму	8,0 ÷ 9,0 (*)	8,4 ÷ 9,5 (*)

(\*) Максимальные допустимые потери напора.

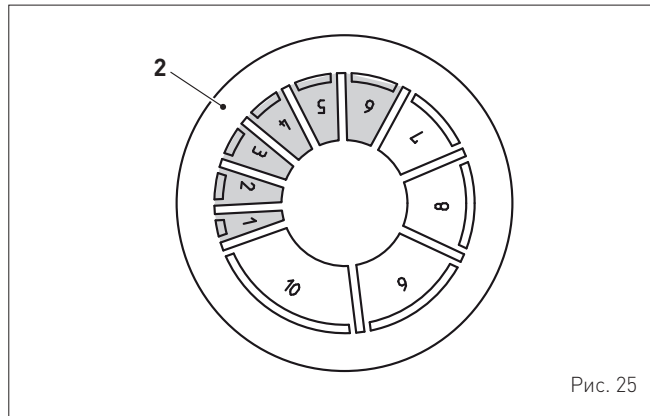

Рис. 26

Описание	Edea BF 25	Edea BF 30
K (мм)	203	221
L (мм)	400	450

## 6.12 Электрические подключения

Кабель питания должен быть подключен к сети 230В (±10%) ~ 50 Гц с соблюдением полярности L-N и заземления. На сети должен быть предусмотрен всеполюсный выключатель с категорией избыточного напряжения III, в соответствии с правилами установки.

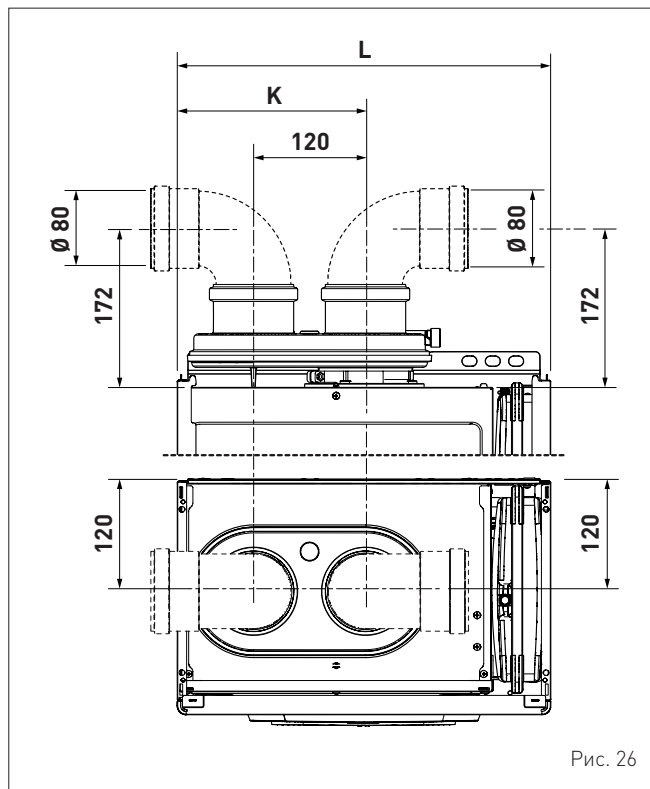
В случае его замены необходимо заказать оригинальную запасную часть у **Sime**.

Таким образом, остается подключить только опционные компоненты, перечисленные в таблице. Последние поставляются по отдельному заказу.

ОПИСАНИЕ	КОД
Комплект датчика наружной температуры (β=3435, NTC 10 кОм при 25°C)	8094101
Кабель питания (специальный)	6323875
Пульт дистанционного управления HOME (open therm)	8092280
Дистанционное управление Wi-Fi SIME SMART (open therm)	8118900



### ПРЕДУПРЕЖДЕНИЕ!

Описанные ниже работы могут быть выполнены ИСКЛЮЧИТЕЛЬНО квалифицированным персоналом.



### ВНИМАНИЕ

Перед началом описанных ниже работ:

- установите главный выключатель системы в положение "OFF" (выкл.)
- закройте газовый кран
- Кроме того, внимательно следите за тем, чтобы не прикасаться к горячим деталям внутри аппарата.



Рис. 27

Для монтажа электропроводки опционных компонентов внутри котла:

- отверните два винта (1), потяните вперед и подтолкните вверх переднюю панель (2)

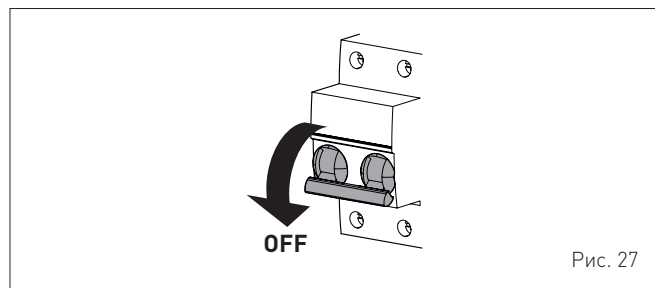

Рис. 28

- снимите крепежные винты (3) блока управления (4)
- переместите блок управления (4) вверх по боковым направляющим (а) до ограничителя хода (5)
- поверните его вперед (b) так, чтобы он оказался в горизонтальном положении

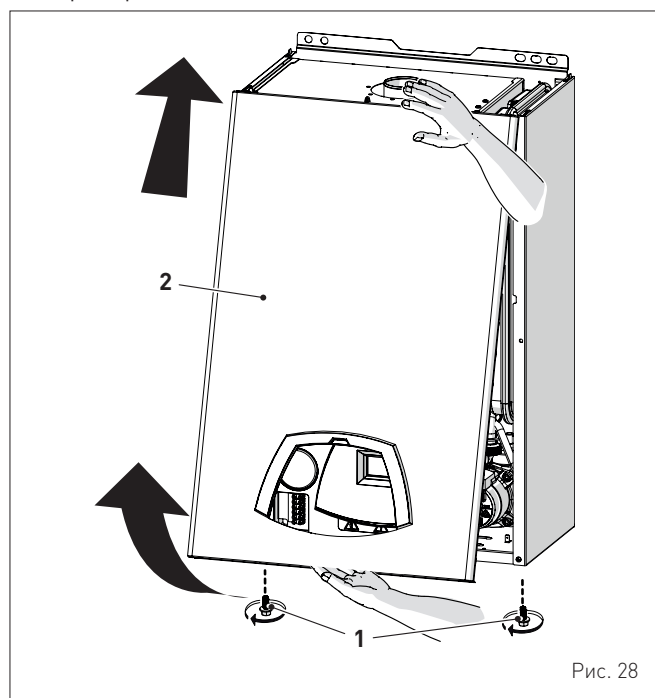

Рис. 29

- вставьте провода в гермоввод (6), а затем в отверстие (7) на блоке управления

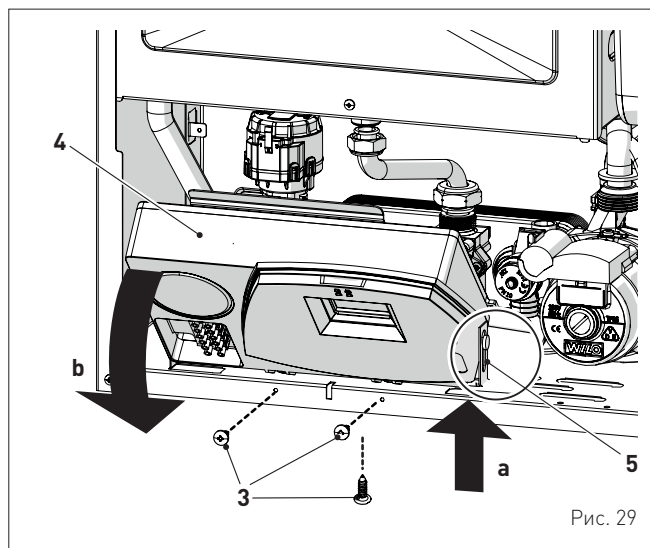

Рис. 30

- установите блок управления (4) в исходное положение и зафиксируйте предварительно снятыми винтами (3)
- подключите провода устройства к клеммной колодке (8) в соответствии с данными, указанными на табличке (9).

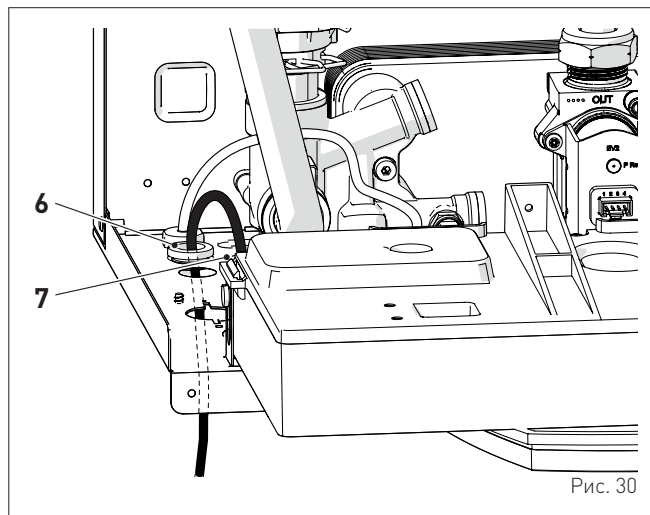

Рис. 31

**ПРЕДУПРЕЖДЕНИЕ!**

Обязательные условия:

- использование всеполюсного терромагнитного выключателя, сетевого разъединителя, соответствующего требованиям стандартов EN (размыкание контактов, по меньшей мере, 3 мм)
- в случае замены кабеля питания необходимо использовать ТОЛЬКО специальный кабель с разъемом, подключенным на заводе. Кабель должен быть заказан в качестве запчасти и подключен квалифицированным персоналом
- с помощью заземляющего кабеля подключите котел к надежной системе заземления
- перед началом любых работ на котле обесточьте аппарат, установив главный выключатель системы в положение "OFF" (выкл.).

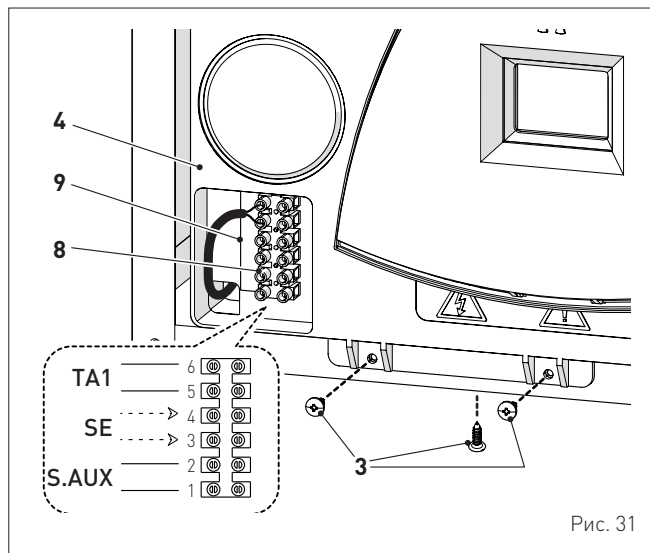
(\* ) Производитель не несет ответственности за ущерб, полученный вследствие неподключения аппарата к системе заземления и нарушения электрических схем.

**ЗАПРЕЩЕНО**

Для заземления котла используйте водопроводные трубы.

**6.12.1 Датчик внешней температуры**

В котле предусмотрена возможность подключения к нему датчика измерения наружной температуры.

Это означает, что температура на нагнетании отопления будет изменяться в зависимости от наружной температуры по заданной климатической кривой (см. климатические кривые на графике) (Рис. 32).

Чтобы установить датчик наружной температуры снаружи здания, выполните инструкции, нанесенные упаковку или вложенные внутрь.

**Климатические кривые****ПРЕДУПРЕЖДЕНИЕ!**

При наличии датчика наружной температуры для того, чтобы выбрать оптимальную климатическую кривую для системы отопления и задать график увеличения температуры воды на нагнетании отопления с учетом наружной температуры:

- нажмите кнопку и удерживайте ее 1 секунду
- нажимайте кнопку или до тех пор, пока не выберете желаемую кривую K (в диапазоне  $K=0,0 \div K=9,0$ ).

**6.12.2 Программируемый или комнатный термостат**

Электрическое подключение программируемого или комнатного термостата было описано выше. Чтобы установить компонент управляемой зоны, выполните инструкции на упаковке.

**6.12.3 ПРИМЕРЫ использования устройств управления/контроля в некоторых вариантах системы отопления****УСЛОВНЫЕ ОБОЗНАЧЕНИЯ**

CR	Дистанционное управление
SE	Датчик внешней температуры
TA	Комнатный термостат активации котла
TZ1÷TZ3	Зонный термостат окружающей среды
EVZ1÷EVZ3	Электромагнитный клапан зоны
KA1÷KA3	Зонное реле
PI1÷PI3	Насос системы отопления
SP	Гидравлический разделитель

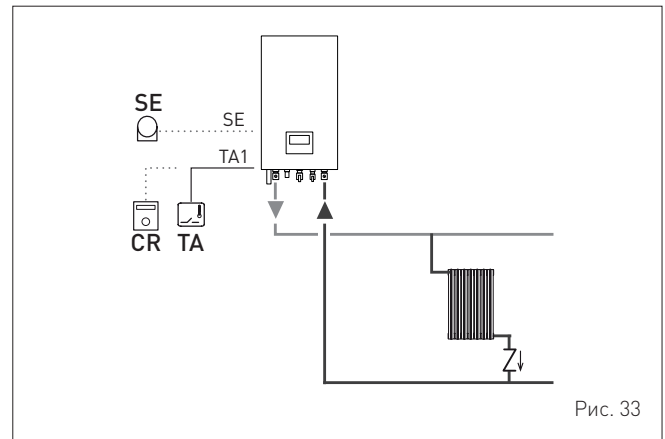
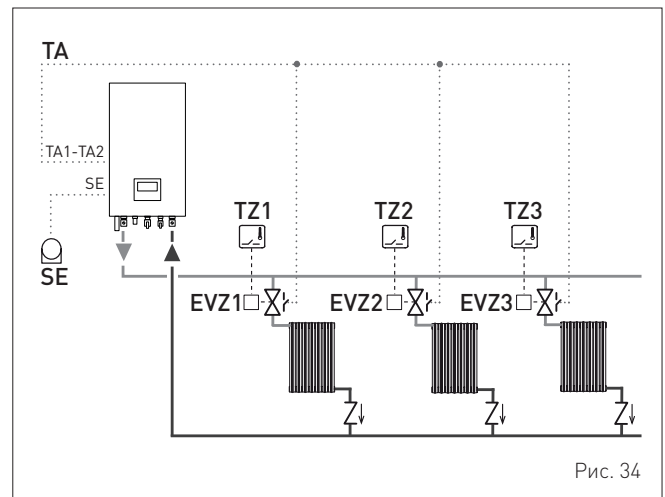
**ОДНОЗОННАЯ система отопления с датчиком наружной температуры и комнатным термостатом.****МНОГОЗОННАЯ система отопления с зонными клапанами, комнатными термостатами и датчиком наружной температуры.****ПРЕДУПРЕЖДЕНИЕ!**

Установите параметр "PAR 17 = ЗАДЕРЖКА ВКЛЮЧЕНИЯ НАСОСА СИСТЕМЫ", чтобы открыть зонный клапан VZ.

**МНОГОЗОННАЯ система отопления с насосами, комнатными термостатами и датчиком наружной температуры.**

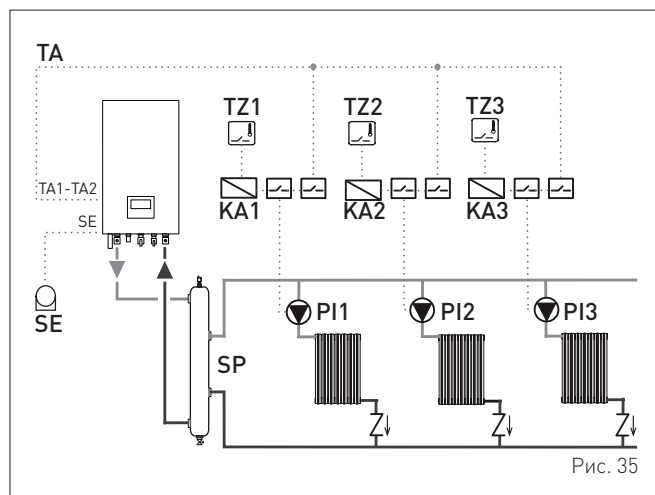

### 6.13 Наполнение и опорожнение

Прежде чем приступить к выполнению описанных ниже действий, убедитесь, что главный выключатель системы отопления установлен в положение "ON" (вкл.). Это необходимо для того, чтобы контролировать на дисплее давление в системе отопления во время наполнения.

Убедитесь, что режим работы установлен в положение "Stand-by"; в противном случае, нажмите кнопку **OR** и удерживайте ее в течение 1 секунды, пока не выберете соответствующий режим.

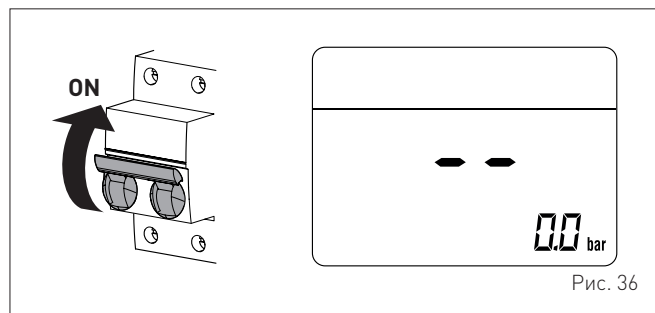

#### 6.13.1 Процедура НАПОЛНЕНИЯ

**Демонтаж передней панели:**

- отверните два винта (1), потяните вперед и подтолкните вверх переднюю панель (2).

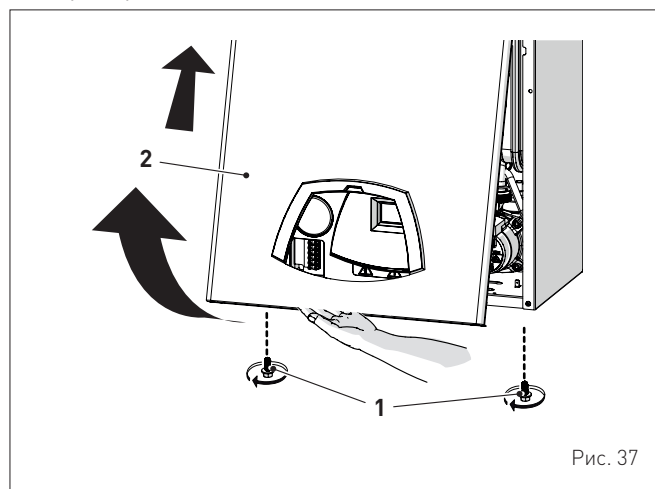

**Контур ГВС:**

- откройте отсечной кран контура ГВС (если он установлен)
- откройте один или несколько кранов горячей воды, чтобы наполнить контур ГВС и выпустить из него воздух
- выпустив весь воздух из системы, закройте краны горячей воды.

**Контур отопления:**

- откройте отсечные и воздушные клапаны, расположенные в самых высоких точках системы
- ослабьте пробку автоматического воздушного клапана (3)
- откройте отсечной кран контура отопления (если он установлен)
- открыть кран для наполнения (4)
- заполнить до выхода воды из воздуховыпускных клапанов и закрыть их
- продолжать заполнение до достижения давления 1-1,2 бар, указанных на дисплее (5)
- закрыть кран для наполнения (4)
- убедитесь, что в системе не осталось воздуха, открыв все батареи и контур в нескольких высоких точках установки
- снимите переднюю заглушку (6) насоса и проверьте отверткой, не заблокирован ли ротор
- установите заглушку (6) на место

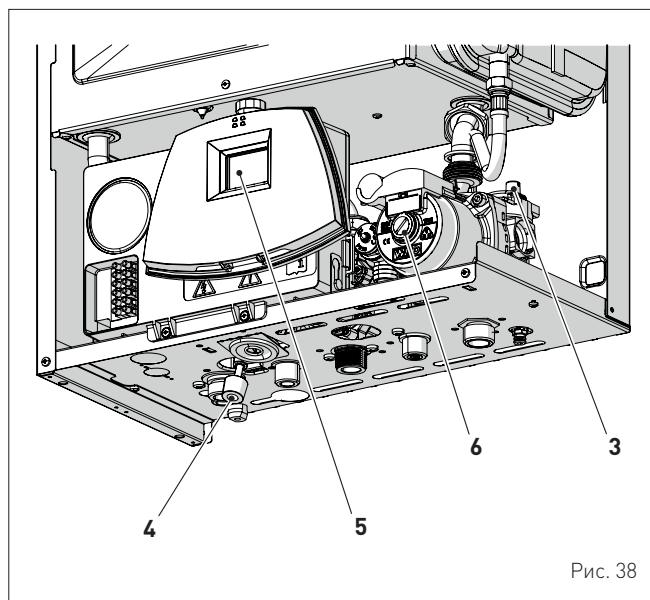

**ПРИМЕЧАНИЕ:** для окончательного выпуска воздуха из системы вышеописанную процедуру рекомендуется повторить несколько раз.

- проверьте давление, отображенное на дисплее, и в случае необходимости доливайте воду до тех пор, пока оно не достигнет требуемого значения
- закройте пробку автоматического воздушного клапана (3).

Установите на место переднюю панель котла: зацепите ее вверху, потяните вниз и зафиксируйте, завернув снятые перед демонтажем винты (1).

### 6.13.2 Процедура ОПОРОЖНЕНИЯ

#### Контур ГВС:

- закройте отсечной кран контура ГВС (установленный при монтаже)
- откройте один или несколько кранов горячей воды, чтобы слить воду из контура ГВС.

#### Котел:

- ослабьте пробку автоматического воздушного клапана (3)
- закройте отсечные краны контура отопления (установленные при монтаже)
- проверьте, чтобы кран наполнения (4) был закрыт
- подсоедините к сливному крану котла (7) резиновый шланг и откройте кран
- по завершении слива закройте сливной кран (7)
- закройте пробку автоматического воздушного клапана (3).

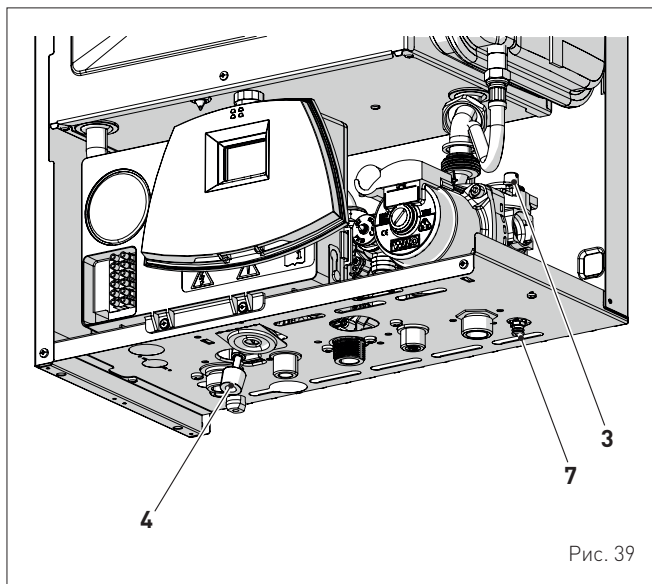

## 7 ЗАПУСК КОТЛА

### 7.1 Предварительные работы



#### ВНИМАНИЕ

- При возникновении необходимости в доступе к зонам, расположенным в нижней части прибора, следует убедиться, что температура компонентов или труб системы не является высокой (опасность ожогов).
- Перед началом работ по доливке системы отопления надеть защитные перчатки.

Перед тем как в первый раз запустить котел, убедитесь, что:

- котел совместим с подаваемым типом газа
- отсечные газовые краны, краны системы отопления и ГВС открыты
- ротор насоса свободно вращается.

### 7.2 Первый запуск котла

По завершении подготовительных работ запустите котел:

- установите главный выключатель системы в положение "ON" (вкл.)



Рис. 40

- на дисплее отобразится тип газа, на который настроен котел: "nG" (метан) или "LG" (сжиженный газ), а затем мощность. После этого система проверит исправность отображения символов, и наконец на дисплее отобразится "- -"



- убедитесь, что отображенное на дисплее давление охлажденной системы находится в диапазоне **1 - 1,2 бар**
- чтобы выбрать режим "Лето" ☀️, нажмите кнопку **OR** и удерживайте ее, по меньшей мере, 1 секунду. На дисплее отобразится текущее значение температуры, измеренное датчиком на нагнетании

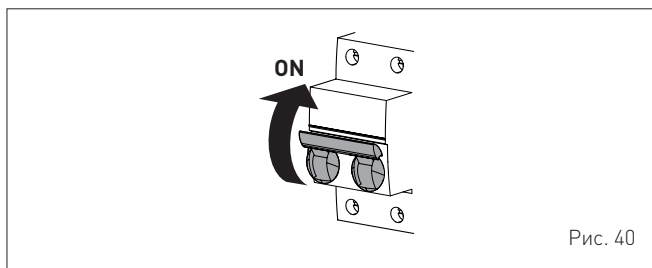
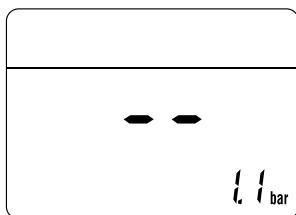
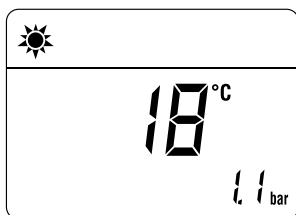

- откройте один или несколько кранов горячей воды. Котел будет работать на максимальной мощности до тех пор, пока краны не будут закрыты.

- при обнаружении неисправностей на дисплее отобразится надпись "ALL", код неисправности (например, "06" - пламя не обнаружено) и надпись **RESET** 🛑.



#### ПРЕДУПРЕЖДЕНИЕ!

Для восстановления начальных условий нажмите и удерживайте более 3 секунд кнопку **OR**. Сброс можно произвести максимум 6 раз.

- закройте открытые краны и убедитесь, что котел прекратил работу
- чтобы выбрать режим "ЗИМА" ❄️, нажмите кнопку **OR** и удерживайте ее в течение 1 секунды. На дисплее отобразится текущее значение температуры воды в системе отопления

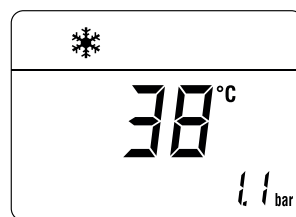

- с помощью комнатного термостата отдайте команду включить отопление и убедитесь, что котел исправно запускается и работает
- чтобы проверить давление в системе и на соплах, выполните процедуру, описанную в пункте "Функция "Трубоочистка"".

### 7.3 Отображение и настройка параметров

Для входа в меню параметров:

- в выбранном режиме работы (например, "ЗИМА")

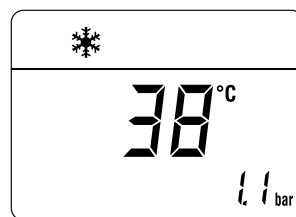

- поверните ручки **III** и **IV** на максимум
- Нажмите одновременно кнопки **+** и **-**, удерживая их около 5 секунд, пока на дисплее не отобразится «PAR 01» (номер параметра) и установленное значение (см. таблицу в параграфе «**Внеочередное техобслуживание**»)

– нажмите кнопку **+**, чтобы листать список параметров в сторону увеличения номера, или кнопку **–**, чтобы листать в сторону уменьшения

**ПРИМЕЧАНИЕ:** нажав и удерживая кнопки **+** или **–**, можно быстро пролистать параметры.

– Как только нужный параметр будет достигнут, нажмите кнопку **OR**, чтобы подтвердить его и, таким образом, получить доступ к установленному значению, которое будет мигать на дисплее, и иметь возможность его изменить

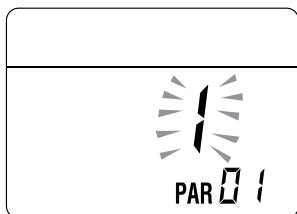

– Нажмите кнопку **+**, чтобы изменить значение в сторону увеличения, или кнопку **–**, чтобы изменить его в сторону уменьшения

– Для подтверждения значения нажмите кнопку **OR**.

Завершив все изменения значений нужных параметров, выйдите из меню параметров, **одновременно** нажмите и удерживайте в течение около 5 секунд кнопки **+** и **–**, пока на дисплее не появится начальная страница.

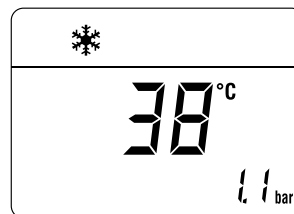

## 7.4 Список параметров

Тип	№	Описание	Диапазон	Единица измерения	Шаг	Заводские настройки
<b>КОНФИГУРАЦИЯ</b>						
PAR	01	Показатель мощности котла в кВт	0 = 25 kW (G20) 1 = 30 kW (G20)	-	1	0 o 1
PAR	02	Конфигурация гидравлической системы	0 = быстро нагрева 1 = водонагреватель с термостатом или только для системы отопления 2 = водонагреватель с датчиком 3 = битермический теплообменник 4 = быстро нагрева с входом солнечной установки	-	1	0
PAR	03	Тип газа	0 = G20 1 = GPL	-	1	0 o 1
PAR	04	Конфигурация камеры сгорания	0 = герметичная (закрытая) камера с контролем сгорания 1 = открытая с дымовым термостатом 2 = Low NOx 3 = конфигурация реле давления воздуха	-	1	3
PAR	08	Коррекция значения датчика наружной температуры	-5 .. +5	°C	1	0
<b>ГВС - ОТОПЛЕНИЕ</b>						
PAR	10	Пороговое значение защиты от замерзания котла	0 .. +10	°C	1	3
PAR	11	Пороговое значение защиты от замерзания датчика наружной температуры -- = выкл	-9 .. +5	°C	1	-2
PAR	12	Угол наклона ramпы розжига в системе отопления	0 .. 80	-	1	20
PAR	13	Регулировка минимальной температуры отопления	20 .. PAR 14	°C	1	20
PAR	14	Регулировка максимальной температуры отопления	PAR 13 .. 80	°C	1	80
PAR	15	Максимальная мощность отопления	0 .. 100	%	1	100
PAR	16	Время пост-циркуляции насоса в системе отопления	0 .. 99	сек x 10	1	3
PAR	17	Задержка включения насоса в системе отопления	0 .. 60	сек x 10	1	0
PAR	18	Задержка повторного розжига	0 .. 60	мин	1	3
PAR	19	Регулировка потребления в системе ГВС с помощью расходомера	0 = выкл. 1 = вкл	-	1	1
PAR	20	Максимальная мощность водоснабжения	0 .. 100	%	1	100
PAR	21	Минимальная мощность отопления/ водоснабжения (предварительное смешивание)	0 .. 100	%	1	0
PAR	22	Включение предварительного нагрева воды в режиме ГВС	0 = ВЫКЛ 1 = ВКЛ	-	1	0
PAR	23	Режимы реле наружных компонентов 1	0 = не используется 1 = сигнал тревоги Н.О. контактов дистанционного управления 2 = сигнал тревоги Н.З. контактов дистанционного управления 3 = зональный клапан 4 = автоматическое наполнение 5 = включение отопления по запросу от наружных компонентов 6 = циркуляционный насос 7 = зональный клапан с ОТ 8 = подающий насос	-	-	0

Тип	№	Описание	Диапазон	Единица измерения	Шаг	Заводские настройки
PAR	24	Режимы реле наружных компонентов 2	0 = не используется 1 = сигнал тревоги Н.О. контактов дистанционного управления 2 = сигнал тревоги Н.З. контактов дистанционного управления 3 = зональный клапан 4 = автоматическое наполнение 5 = включение отопления по запросу от наружных компонентов 6 = циркуляционный насос 7 = зональный клапан с ОТ 8 = подающий насос	-	-	0
PAR	25	Режимы вспомогательного комнатного термостата	0 = второй комнатный термостат 1 = комнатный термостат в режиме защиты от замерзания 2 = система водопроводной воды отключена	-	1	0
PAR	26	Задержка включения зонного клапана / циркуляционного насоса	0 .. 99	мин	1	1
PAR	28	Задержка включения ГВС с солнечными панелями	0 .. 30	мин	1	0
PAR	29	Функция защиты от легионеллы (только водонагреватель) -- = выкл	50 .. 80	-	1	--
PAR	30	Максимальная температура водопроводной воды	35 .. 67	°C	1	60
PAR	35	Цифровое/аналоговое реле давления	0 = реле давления воды 1 = преобразователь давления воды 2 = преобразователь давления воды (только отображение давления) -- = без модуляции	-	1	1
PAR	40	Скорость модуляционного насоса	AU = автоматическая 30 .. 100	%	10	AU
PAR	41	ΔT нагнетание/возврат модуляционного насоса	10 .. 40	°C	1	20
PAR	47	Принудительное включение насоса системы отопления (только в режиме работы "Зима")	0 = выкл 1 = вкл	-	1	0
<b>СБРОС</b>						
PAR	48	Сброс параметров INST к заводским значениям	0 .. 1	-	-	0

В случае поломки/неисправной работы на дисплее будет отображаться надпись "ALL" и код аварийного сигнала, например: "ALL 04" (неисправность датчика ГВС).

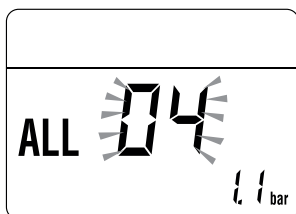

Прежде чем приступить к устранению поломки:

- обесточьте аппарат, установив главный выключатель системы в положение "OFF" (выкл.)

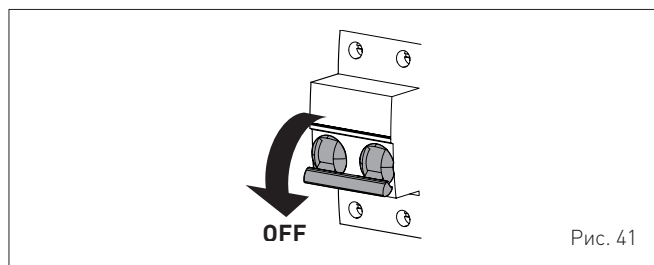

- тщательно закройте отсечной топливный кран.

После этого устраните поломку и снова включите котел.

**ПРИМЕЧАНИЕ:** если на дисплее вместе с кодом аварийного сигнала отображается надпись **RESET** (см. рисунок), то после устранения поломки для запуска аппарата необходимо нажать и удерживать в течение 3 секунд кнопку .



### 7.5 Отображение рабочих данных и показаний счетчиков

После запуска котла авторизованный специалист может вывести на дисплей рабочие показания и показания счетчиков, выполнив следующие действия:

На странице установленного режима работы ("ЗИМА" ❄️ или "ЛЕТО" ☀️):

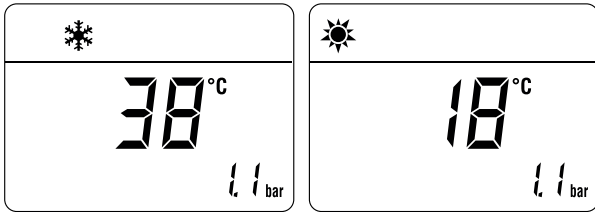

- Поверните ручки отопления IIII и ГВС 🔧 на минимум
- Нажмите **одновременно** кнопки **+** и **-** и удерживайте их в течение более 3 секунд.

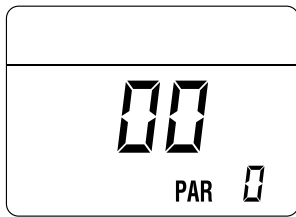

В этом положении можно:

- Нажав кнопку **+**, можно просмотреть список «данные (PAR)» и «счетчики (PARc)». Просмотр будет последовательным

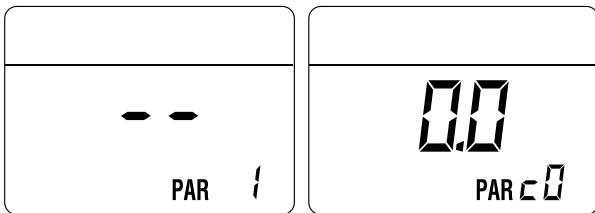

- Нажав кнопку **-**, можно просмотреть журнал «сработавшие аварийные сигналы» (PARa)

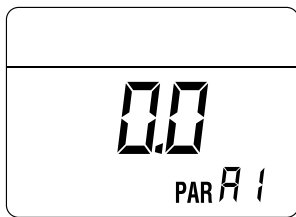

- По отображаемому объектам можно перемещаться с помощью кнопок **-** или **+**
- Просмотрев все интересующие данные, для выхода из меню нажмите и удерживайте кнопку **OR** до тех пор, пока на дисплее не отобразится начальная страница.



ТАБЛИЦА ОТОБРАЖЕНИЯ ДАННЫХ

Тип	№	Описание	Диапазон	Единица измерения	Шаг
PAR	0	Отображение версии ПО			
PAR	1	Отображение показаний датчика наружной температуры	- 9 .. 99	°C	1
PAR	2	Отображение показаний датчика температуры на нагнетании отопления	- 9 .. 99	°C	1
PAR	3	Зонд дыма	- 9 .. 99	°C	1
PAR	4	Отображение показаний датчика температуры ГВС	- 9 .. 99	°C	1
PAR	5	Отображение показаний вспомогательного датчика AUX	- 9 .. 99	°C	1
PAR	6	Отображение УСТАНОВЛЕННОГО ЗНАЧЕНИЯ температуры отопления	Пар. 13 ... Пар. 14	°C	1
PAR	7	Отображение уровня мощности	0 .. 99	%	1
PAR	8	Отображение расхода по расходомеру	0 .. 99	l/min	0.1
PAR	9	Отображение показаний преобразователя давления воды	0 .. 99	бар	0.1

ТАБЛИЦА ОТОБРАЖЕНИЯ ПОКАЗАНИЙ СЧЕТЧИКОВ

Тип	№	Описание	Диапазон	Единица измерения	Шаг
PAR	c0	общее кол-во часов работы котла	0 .. 99	ч x 1000	0,1; от 0,0 до 9,9; 1; от 10 до 99
PAR	c1	общее кол-во часов работы горелки	0 .. 99	ч x 1000	0,1; от 0,0 до 9,9; 1; от 10 до 99
PAR	c2	общее кол-во розжигов горелки	0 .. 99	ч x 1000	0,1; от 0,0 до 9,9; 1; от 10 до 99
PAR	c3	общее кол-во неисправностей	0 .. 99	x 1	1
PAR	c4	общее кол-во доступов к параметрам установщика "ALL"	0 .. 99	x 1	1
PAR	c5	общее кол-во доступов к параметрам OEM	0 .. 99	x 1	1
PAR	c6	время до следующего обслуживания	1 .. 199	месяцы	1

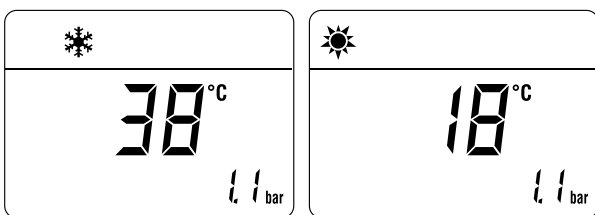
ТАБЛИЦА ПОСТУПИВШИХ АВАРИЙНЫХ СИГНАЛОВ/СИГНАЛОВ О ПОЛОМКЕ

Тип	№	Описание
PAR	A0	Последний поступивший аварийный сигнал / сигнал о поломке
PAR	A1	Предпоследний поступивший аварийный сигнал / сигнал о поломке
PAR	A2	Третий с конца поступивший аварийный сигнал / сигнал о поломке
PAR	A3	Аварийный сигнал / сигнал о поломке, поступивший еще раньше
PAR	A4	Аварийный сигнал / сигнал о поломке, поступивший еще раньше
PAR	A5	Аварийный сигнал / сигнал о поломке, поступивший еще раньше
PAR	A6	Аварийный сигнал / сигнал о поломке, поступивший еще раньше
PAR	A7	Аварийный сигнал / сигнал о поломке, поступивший еще раньше
PAR	A8	Аварийный сигнал / сигнал о поломке, поступивший еще раньше
PAR	A9	Аварийный сигнал / сигнал о поломке, поступивший еще раньше

## 7.6 Проверки и регулировки

### 7.6.1 Функция "Трубочист"

Функция "Трубочист" необходима для квалифицированного специалиста по техническому обслуживанию для проверки давления газа на сопла, определения параметров горения и измерения КПД сгорания в соответствии с требованиями действующего законодательства.

Длительность включения функции - 15 минут. Чтобы активировать функцию, выполните следующие действия:

- если передняя панель (2) еще не снята, отверните два винта (1), потяните ее вперед и подтолкните вверх, чтобы отцепить сверху



Рис. 42

- снимите крепежные винты (3) блока управления (4)
- переместите блок управления (4) вверх по боковым направляющим (а) до ограничителя хода (5)
- поверните его вперед (b) так, чтобы он оказался в горизонтальном положении

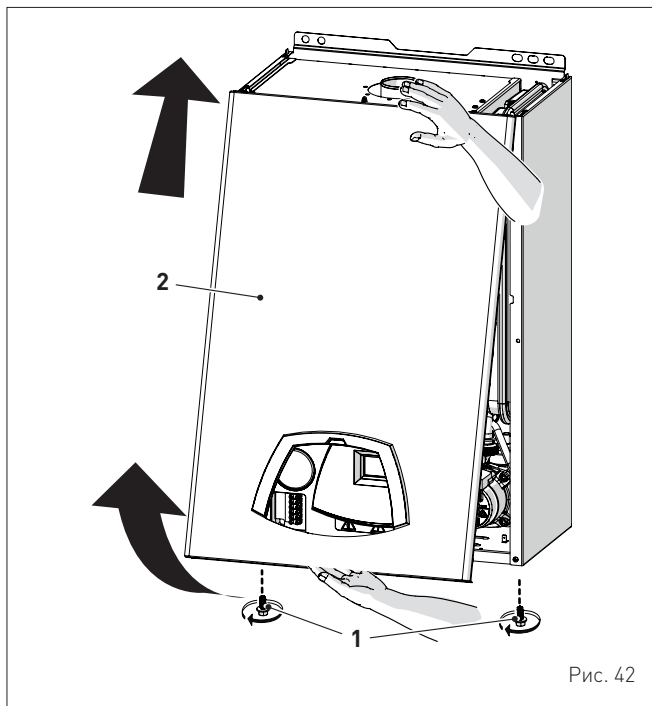

Рис. 43

- закройте газовый кран
- ослабьте винт в отверстии для измерения давления на соплах (6) и винт в отверстии для измерения давления подачи газа (7) и подключите к каждому отверстию манометр

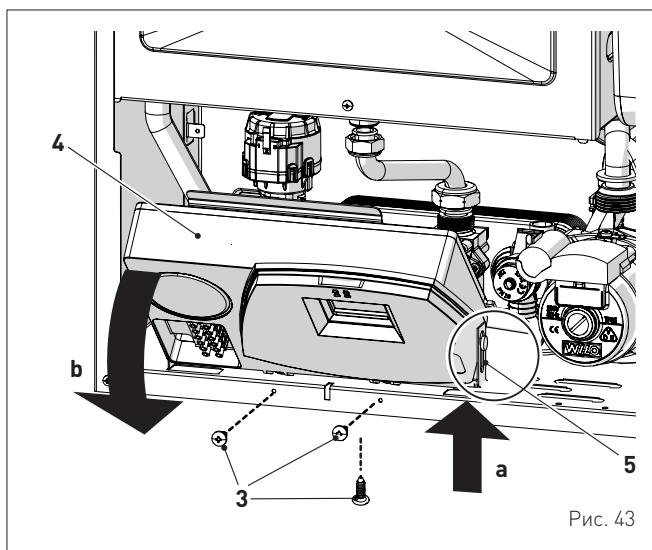

Рис. 44

- откройте газовый кран
- включите электропитание котла, установив главный выключатель в положение "ON" (вкл.)

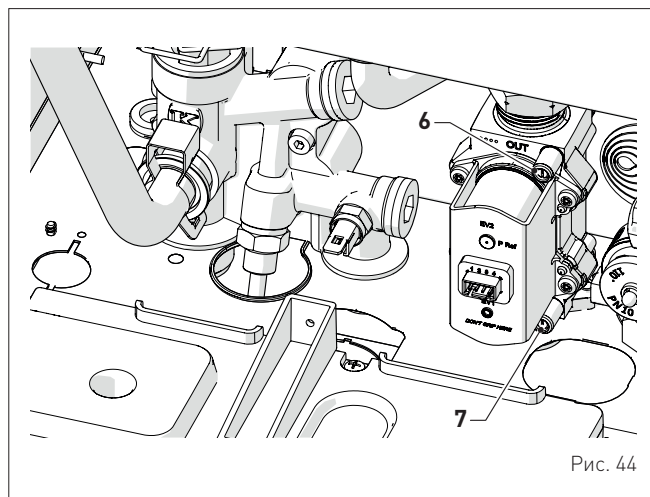

Рис. 45

- нажав и удерживая в течение 1 секунды кнопку R, выберите режим "ЛЕТО"
- Одновременно нажмите и удерживайте около 10 секунд кнопки R и +, пока на дисплее не появится немигающая надпись «Hi» и мигающие символы и



- **откройте один или несколько кранов горячей воды**
- нажмите кнопку +, чтобы запустить котел на полную мощность "Hi", и убедитесь, что давление газа на манометре соответствует значениям, указанным в таблице
- нажмите клавишу +, чтобы запустить котел на минимальной мощности "Lo" и убедитесь, что давление газа на манометре соответствует значениям, указанным в таблице. На дисплее горит ровным светом надпись "Lo", а символы и мигают

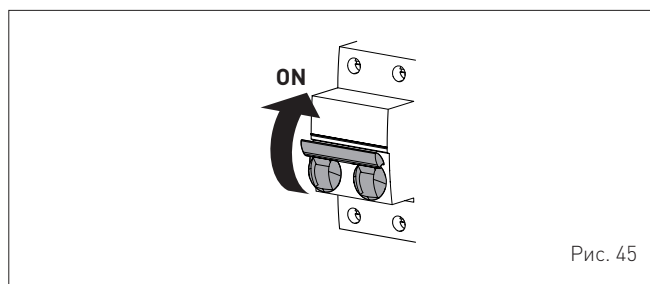
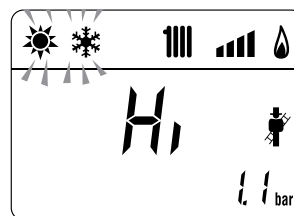
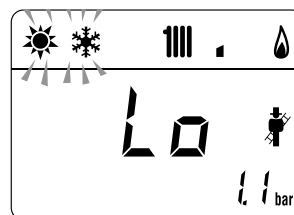

- нажмите еще раз кнопку **+**, чтобы снова запустить котел на максимальной мощности. Если значения давления газа правильны, можно приступить к определению параметров горения и измерению КПД горения, предусмотренному требованиями действующего законодательства
- нажмите кнопку **OR**, чтобы выйти из режима "Трубочист". На дисплее отобразится температура воды на нагнетании котла

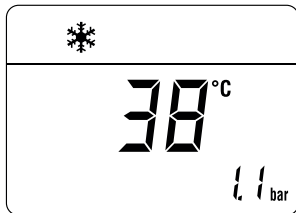

- закройте открытые краны и убедитесь, что котел прекратил работу
- отключите манометры, тщательно закройте отверстия для измерения давления (6) и (7), установите на место блок управления и переднюю панель (2).



**ПРЕДУПРЕЖДЕНИЕ!**

При ежегодном контроле прибора максимальное значение CO должно быть ниже 700 ч/млн (0 % O<sub>2</sub>). Если значение CO выше указанного, проведите техническое обслуживание.

**Давление подачи газа**

Тип газа	G20	G30	G31
Давление (мбар)	20	28-30	37

**Системы с ДВУХТРУБНЫМ дымоходом**

Модель	Тепловая мощность	Давление на сопла (мбар)		
		G20	G30	G31
Edea BF 25	Макс	12,2 - 12,6	27,8 - 28,2	35,8 - 36,2
	мин	0,8 - 1,1	2,2 - 2,5	2,8 - 3,1
Edea BF 30	Макс	12,5 - 12,9	27,8 - 28,2	35,8 - 36,2
	мин	0,6 - 0,9	2,6 - 2,9	3,4 - 3,7

**Системы с КООКСИАЛЬНЫМ дымоходом**

Модель	Тепловая мощность	Давление на сопла (мбар)		
		G20	G30	G31
Edea BF 25	Макс	12,5 - 12,9	27,8 - 28,2	35,8 - 36,2
	мин	1,7 - 2,0	3,1 - 3,4	3,9 - 4,2
Edea BF 30	Макс	12,9 - 13,3	27,8 - 28,2	35,8 - 36,2
	мин	1,4 - 1,7	3,8 - 4,1	4,8 - 5,1

Если же измеренные значения давления газа отличаются от значений, указанных в таблице, необходимо отрегулировать давление газа на сопла, выполнив действия, описанные в следующем пункте.

**7.6.2 Регулирование давления газа на сопла**



**ПРЕДУПРЕЖДЕНИЕ!**

Предварительные условия:

- передняя панель (2) должна быть уже снята, а отверстие (6) подключено к манометру
- главный выключатель системы установлен в положение "ON" (вкл.)
- подача топлива открыта
- котел не должен производить тепло (в режиме "Лето" ☀️ краны горячей воды должны быть закрыты, в режиме "Зима" ❄️ комнатные термостаты должны быть открыты)
- описанные выше регулировки необходимо выполнять последовательно.

**Регулировка макс. давления газа:**

- Поверните ручку и установите НАСТРОЙКУ ГВС на максимум
- Одновременно нажмите и удерживайте в течение около 6 секунд кнопки **-**, **OR** и **+**, пока на дисплее не отобразится надпись «МА», чередующаяся с «пи»

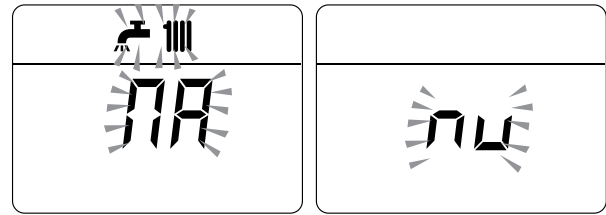

- **откройте один или несколько кранов горячей воды**
- котел запустится, и на дисплее отобразится параметр "P01" (Регулировка макс. давления)

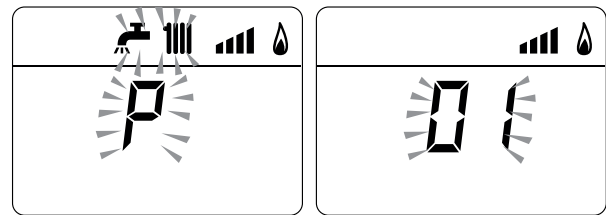

- нажмите и удерживайте кнопку **+** о **-**, пока не увидите на манометре значение давления, указанное в таблице
- по достижении табличного значения нажмите и удерживайте кнопку **OR** около 2 секунд, чтобы подтвердить значение, которое мигнет 1 раз.

**Регулировка мин. давления газа:**

- Теперь на дисплее отображается «P00»

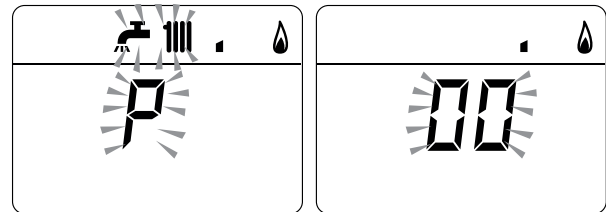

- нажмите и удерживайте кнопку **+** о **-**, пока не увидите на манометре значение давления, указанное в таблице
- по достижении табличного значения нажмите и удерживайте кнопку **OR** около 2 секунд, чтобы подтвердить значение, которое мигнет 1 раз.

- Одновременно нажмите и удерживайте в течение около 6 секунд кнопки **-**, **OR** и **+**, пока на дисплее не отобразится температура воды на нагнетании и котел не остановится/выключится
- закройте предварительно открытые краны.

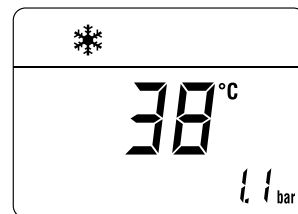

## 7.7 Смена типа питающего газа

В случае модели **Edea BF** можно перейти от питания G20 (метан) к питанию G30/G31 (сжиженный газ), установив комплект форсунок для G30/G31 (сжиженный газ), код 5144716 (для **Edea BF 25**) и код 5144713 (для **Edea BF 30**), которые необходимо заказывать отдельно от котла.



### ПРЕДУПРЕЖДЕНИЕ!

Описанные ниже работы могут быть выполнены ИСКЛЮЧИТЕЛЬНО квалифицированным персоналом.



### ВНИМАНИЕ

Перед началом описанных ниже работ:

- установите главный выключатель системы в положение "OFF" (выкл.)
- закройте газовый кран
- Кроме того, внимательно следите за тем, чтобы не прикасаться к горячим деталям внутри аппарата.



Рис. 46

### 7.7.1 Предварительные работы

Чтобы приспособить котел к другому типу газа:

- отверните два винта (1), потяните вперед и подтолкните вверх переднюю панель (2)

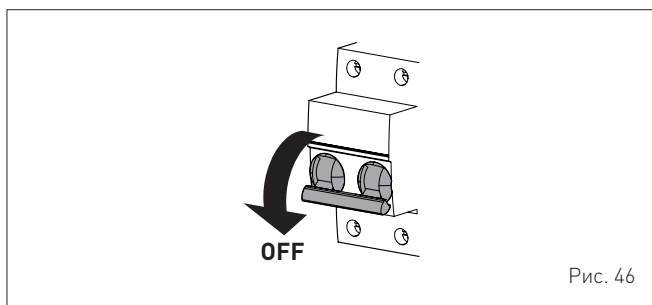

Рис. 47

- отверните четыре винта (3) и снимите переднюю панель герметичной камеры

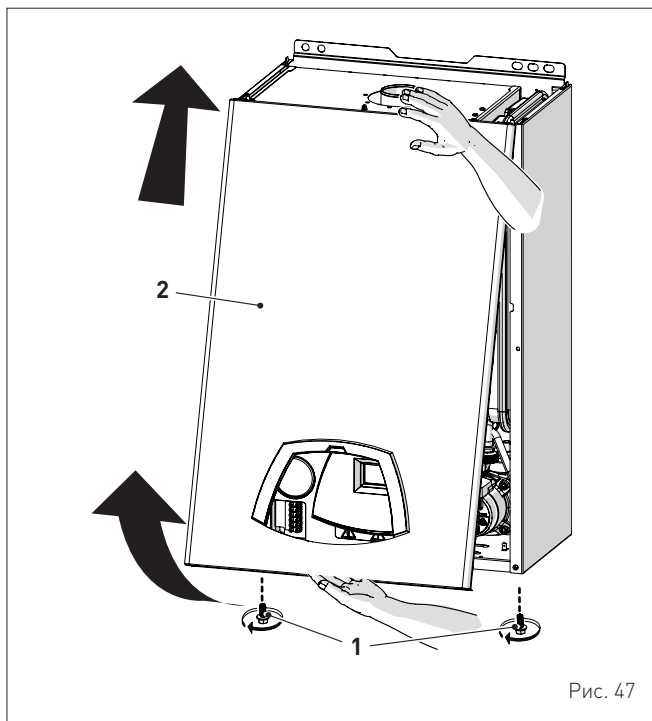

Рис. 48

- отверните четыре винта (5) и снимите переднюю панель (6) камеры сгорания, действуя с предельной осторожностью, чтобы не повредить уплотнительную прокладку и изоляцию панели

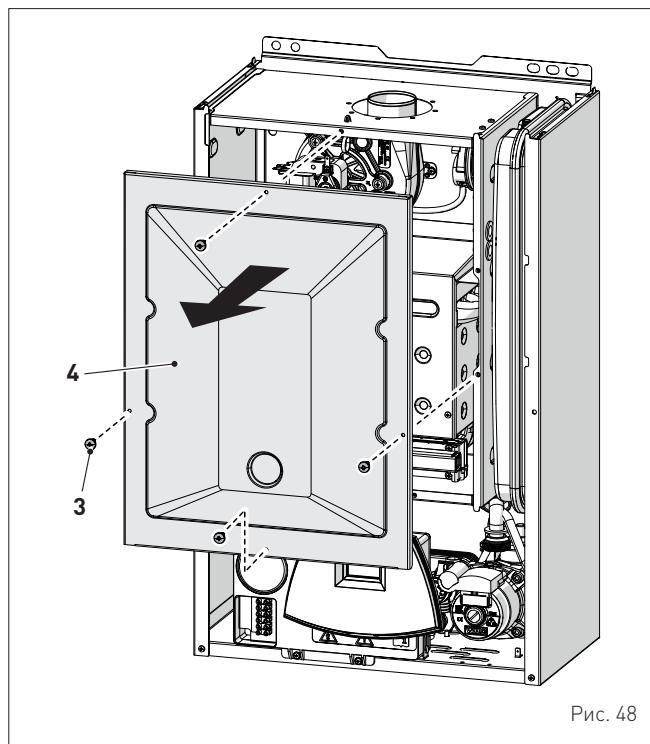

Рис. 49

- отверните винты (7) и вытяните электрод (8)
- открутите гайку (9) и контргайку (10)
- отверните винты (11)
- снимите газовый коллектор (10) и замените сопла, установленные на заводе, на сопла поставленные в дополнительном комплекте, установив между ними уплотнительные прокладки

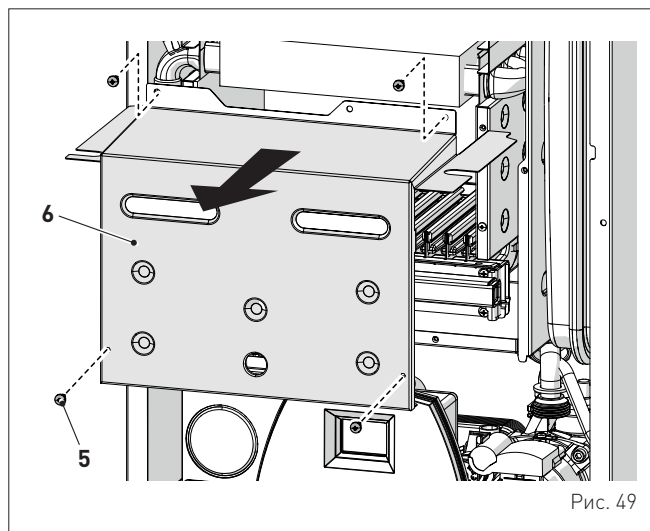

Рис. 50

- установите на место газовый коллектор (12), зафиксировав его винтами (11)

- закрутите контргайку (10) и гайку (9), установив между ними уплотнительную прокладку
- установите на место электрод (8), разместив его концы **ПОСЕРЕДИНЕ** рампы горелки (\*)
- убедитесь, что прокладка и изоляция передней панели (6) камеры сгорания и прокладка (13) передней панели (4) герметичной камеры не повреждены. В противном случае замените их
- установите на место панели (6) и (4), зафиксировав их соответствующими крепежными винтами

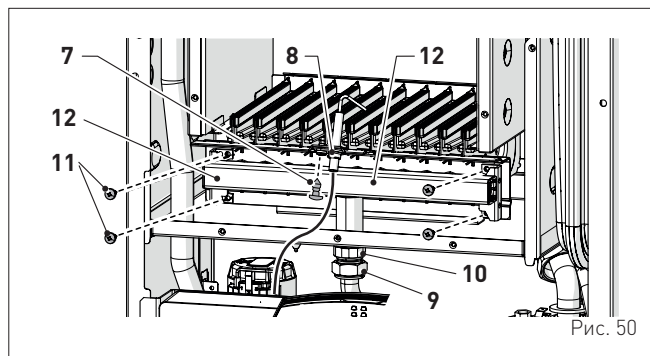

### ПРЕДУПРЕЖДЕНИЕ! (\*)

Положение электрода имеет большое значение для исправного обнаружения тока ионизации.



Рис. 51

- К паспортной табличке (14), расположенной с внутренней стороны передней панели (2), приклейте этикетку с указанием нового типа газа
- выполните **“Процедура автоматической настройки”** а затем установите на место переднюю панель (2), зафиксировав ее двумя винтами (1).

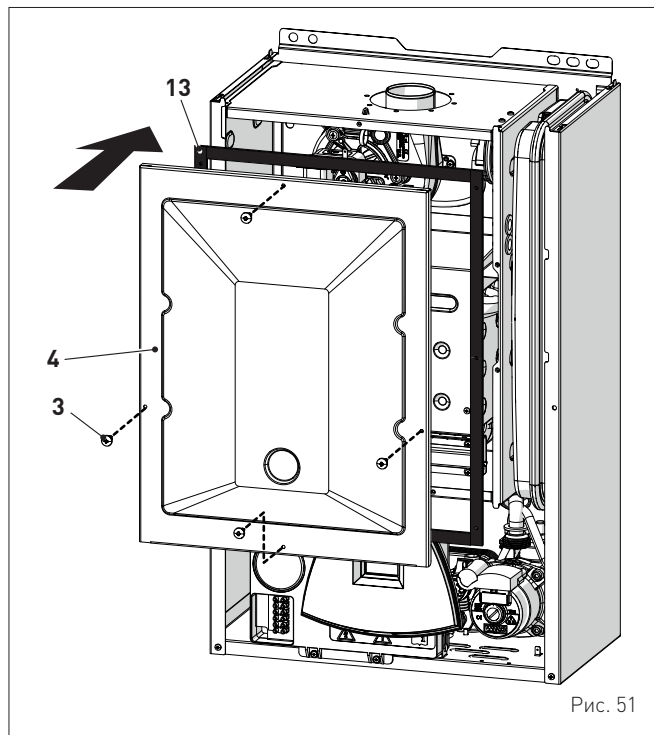

Рис. 52

## 7.8 Процедура автоматической настройки

Данная процедура **ДОЛЖНА ВСЕГДА ОСУЩЕСТВЛЯТЬСЯ** при первом включении, при смене газа и после замены:

- сопел при смене типа питающего газа
- газового клапана при его отказе
- электронной платы управления при ее отказе
- электрод
- вентилятор
- горелка

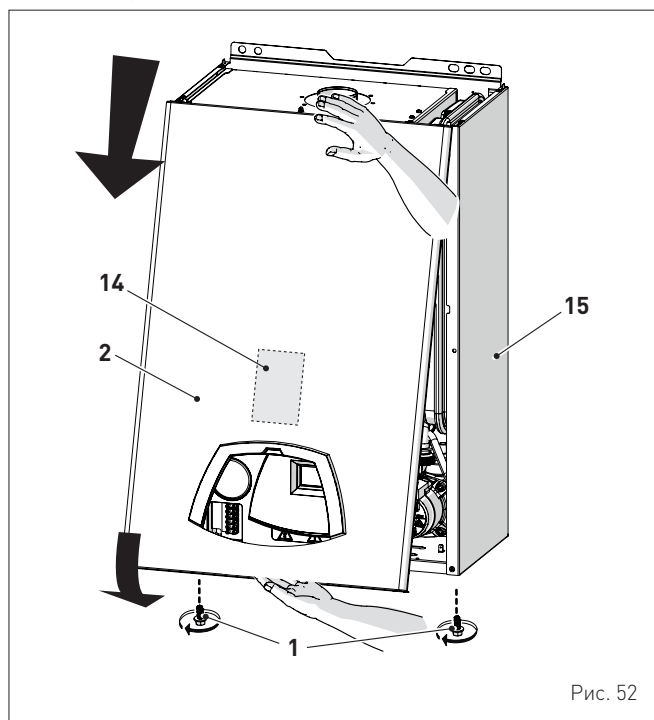
Процедура необходима для идентификации новых компонентов и обеспечения их связи с компонентами, уже установленными в котле.



### ПРЕДУПРЕЖДЕНИЕ!

Предварительные условия:

- передняя панель снята, блок управления повернут вперед, к отверстиям (6) и (7) газового клапана подключены манометры
- главный выключатель системы установлен в положение “ON” (вкл.)
- подача топлива открыта
- котел не должен производить тепло (в режиме “Лето” ☀️ краны горячей воды должны быть закрыты, в режиме “Зима” ❄️ комнатные термостаты должны быть открыты)
- описанные выше регулировки необходимо выполнять последовательно.



Рис. 53

Процедура, которую необходимо выполнить в случае **СМЕНЫ ТИПА ПИТАЮЩЕГО ГАЗА**

**ПРИМЕЧАНИЕ:** нажав и удерживая кнопки **+** или **-**, можно быстро пролистать параметры.

- Нажмите кнопку **+**, чтобы пролистать параметры до достижения параметра «03»

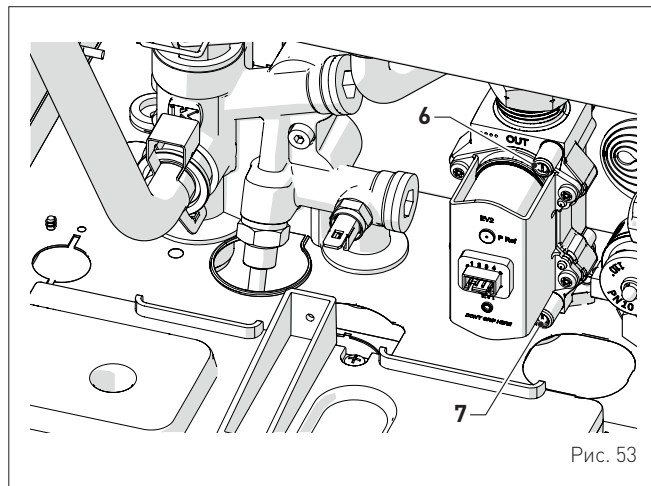
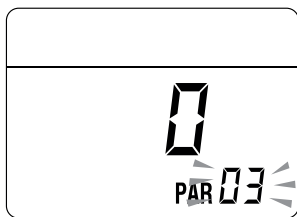

- Как только нужный параметр будет достигнут, нажмите кнопку **ON**, чтобы подтвердить его и, таким образом, получить доступ к установленному значению, которое будет мигать на дисплее, и иметь возможность его изменить
- нажмите кнопку **+** и выберите "1" (сжиженный газ)

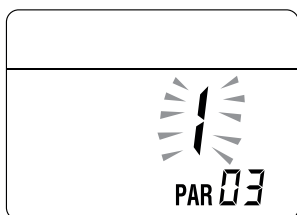

- Нажмите кнопку **ON** для подтверждения значения.

Завершив все изменения значений нужных параметров, выйдите из меню параметров, **одновременно** нажмите и удерживайте в течение около 5 секунд кнопки **+** и **-**, пока на дисплее не появится начальная страница.

#### Процедура, которую НЕОБХОДИМО выполнить потом:

- сопел при смене типа питающего газа
- смена газового клапана при его отказе
- замена электронной платы управления при ее отказе
- электрод
- вентилятор
- горелка
- Войдите в меню параметров (если вы еще в него не вошли), нажав одновременно кнопки **+** и **-**, удерживайте их около 5 секунд, пока на дисплее не отобразится «PAR 01» (номер параметра) и установленное значение
- Удерживайте нажатой кнопку **+** и пролистайте параметры до достижения параметра «PAR 49»

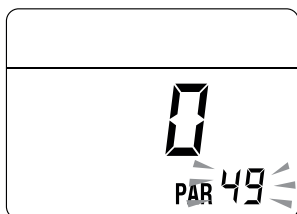

- Нажмите кнопку **ON**, чтобы подтвердить его и, таким образом, получить доступ к установленному значению, которое будет мигать на дисплее, и иметь возможность его изменить
- нажав и удерживая кнопку **+**, измените значение на "49"

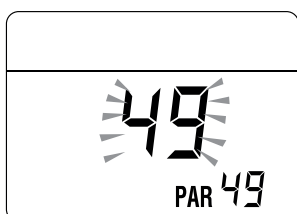

- установив необходимое значение, нажмите кнопку **ON** для его подтверждения

- Удерживайте нажатой кнопку **+** и пролистайте параметры до достижения параметра «PAR 70»

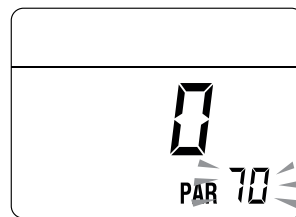

- установив необходимое значение, нажмите кнопку **ON** для его подтверждения
- с помощью кнопки **+** измените значение на "5"

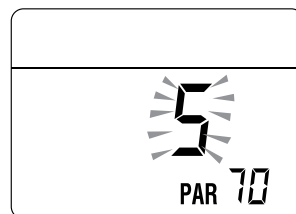

- установив необходимое значение, нажмите кнопку **ON** для его подтверждения
- Выйдите из меню параметров, **одновременно** нажав и удерживая около 5 секунд кнопки **+** и **-**, пока на дисплее не отобразится температура на нагнетании.

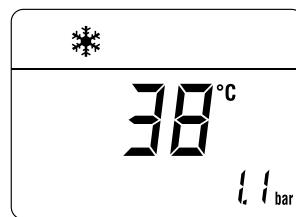

#### ВАЖНОЕ ПРИМЕЧАНИЕ!

Чтобы завершить работу, необходимо **ОБЯЗАТЕЛЬНО** выполнить следующую процедуру.

#### Регулировка макс. давления газа:

- с помощью кнопки **ON** выберите режим "ЛЕТО"
- Поверните ручку и установите НАСТРОЙКУ ГВС на максимум
- Одновременно нажмите и удерживайте в течение около 6 секунд кнопки **-**, **ON** и **+**, пока на дисплее не отобразится надпись «Au», чередующаяся с «to»

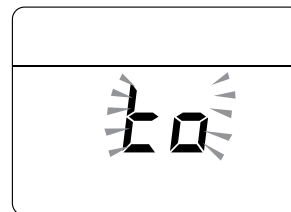
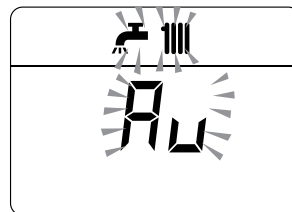

- **откройте один или несколько кранов горячей воды**
- котел запустится, и на дисплее отображается параметр "P01" (Регулировка макс. газового давления)

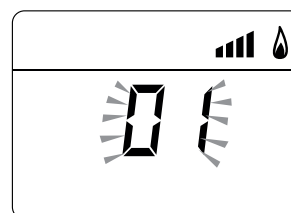
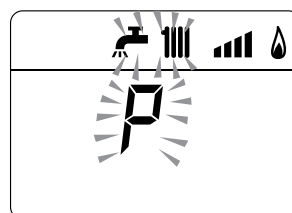

- нажмите и удерживайте кнопку **+** о **-**, пока не увидите на манометре значение давления, указанное в таблице
- по достижении табличного значения нажмите и удерживайте кнопку **⏻** около 2 секунд, чтобы подтвердить значение, которое мигнет 1 раз.

**Регулировка мин. давления газа:**

- Теперь на дисплее отображается «P00»

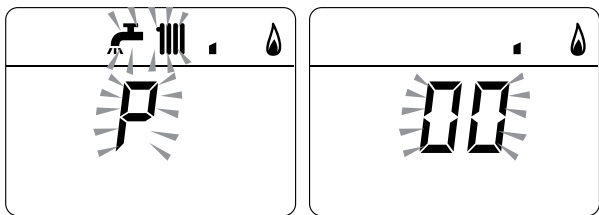

- нажмите и удерживайте кнопку **+** о **-**, пока не увидите на манометре значение давления, указанное в таблице
- по достижении табличного значения нажмите и удерживайте кнопку **⏻** около 2 секунд, чтобы подтвердить значение, которое мигнет 1 раз
- Одновременно нажмите и удерживайте в течение около 6 секунд кнопки **-**, **⏻** и **+**, пока на дисплее не отобразится значение температуры воды на нагнетании и котел не остановится

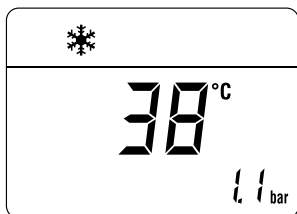

- закройте предварительно открытые краны
- отключите манометры, тщательно закройте отверстия для измерения давления (6) и (7), установите на место блок управления и переднюю панель (2).



Рис. 54

**Давление подачи газа**

Тип газа	G20	G30	G31
Давление [мбар]	20	28-30	37

**Системы с ДВУХТРУБНЫМ дымоходом**

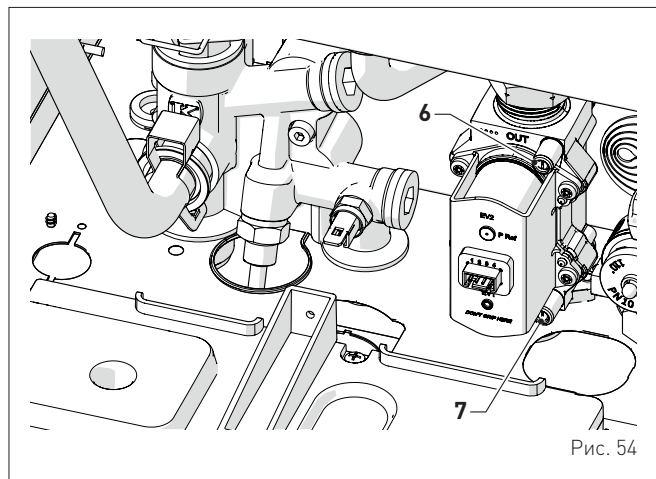
Модель	Тепловая мощность	Давление на сопла (мбар)		
		G20	G30	G31
Edea BF 25	Макс	12,2 - 12,6	27,8 - 28,2	35,8 - 36,2
	мин	0,8 - 1,1	2,2 - 2,5	2,8 - 3,1
Edea BF 30	Макс	12,5 - 12,9	27,8 - 28,2	35,8 - 36,2
	мин	0,6 - 0,9	2,6 - 2,9	3,4 - 3,7

**Системы с КООКСИАЛЬНЫМ дымоходом**

Модель	Тепловая мощность	Давление на сопла (мбар)		
		G20	G30	G31
Edea BF 25	Макс	12,5 - 12,9	27,8 - 28,2	35,8 - 36,2
	мин	1,7 - 2,0	3,1 - 3,4	3,9 - 4,2
Edea BF 30	Макс	12,9 - 13,3	27,8 - 28,2	35,8 - 36,2
	мин	1,4 - 1,7	3,8 - 4,1	4,8 - 5,1

**7.9 Функция предварительного нагрева воды в системе ГВС**

Модели **Edea BF** оснащены функцией предварительного нагрева воды в режиме ГВС, которая обеспечивает оптимальную работу ГВС, уменьшая время ожидания горячей воды и гарантируя стабильность температуры.

Чтобы включить функцию:

- выберите параметр "PAR 22" (см. "Отображение и настройка параметров") и установите его значение на 1
- выйдя из меню настроек параметров, нажмите и удерживайте в течение 5 секунд кнопку **+**, пока на дисплее не начнет мигать символ в подтверждение успешного включения функции.

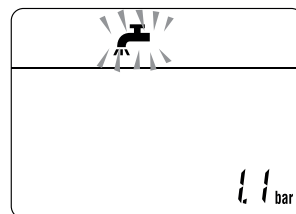

Чтобы отключить функцию:

- снова нажмите и удерживайте в течение 5 секунд кнопку **+**, пока на дисплее не начнут мигать символы и RESET в подтверждение отключения функции.

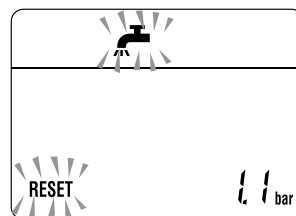

## 8 ТЕХНИЧЕСКОЕ ОБСЛУЖИВАНИЕ

### 8.1 Уход

Для обеспечения эффективной и исправной работы котла рекомендуется заключить договор на **ЕЖЕГОДНОЕ** техническое обслуживание с квалифицированным специалистом.



#### ПРЕДУПРЕЖДЕНИЕ!

- Описанные ниже работы должны выполняться **ИСКЛЮЧИТЕЛЬНО** квалифицированным персоналом с **ОБЯЗАТЕЛЬНЫМ** использованием надлежащих средств защиты.
- Убедитесь, что температура компонентов или труб системы не является высокой (опасность ожогов).



#### ВНИМАНИЕ

Перед началом описанных ниже работ:

- установите главный выключатель системы в положение "OFF" (выкл.)
- закройте газовый кран
- Кроме того, внимательно следите за тем, чтобы не прикасаться к горячим деталям внутри аппарата.



Рис. 55

### 8.2 Наружная чистка

#### 8.2.1 Чистка панелей корпуса

Для чистки панелей корпуса используйте смоченную в мыльном растворе ткань. Для устранения стойких пятен можно использовать раствор воды со спиртом.

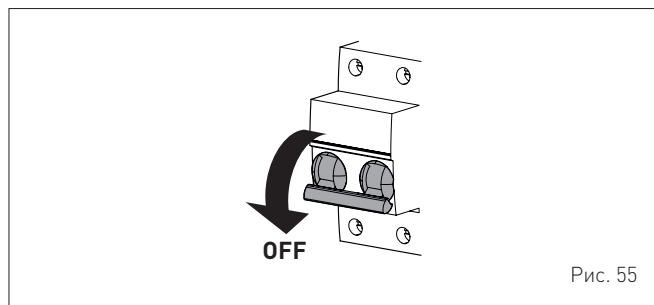

#### ЗАПРЕЩЕНО

использовать абразивные вещества.

### 8.3 Внутренняя чистка

#### 8.3.1 Чистка теплообменника

Чтобы приступить к чистке теплообменника:

- отверните два винта (1), потяните вперед и подтолкните вверх переднюю панель (2)



Рис. 56

- отверните четыре винта (3) и снимите переднюю панель герметичной камеры

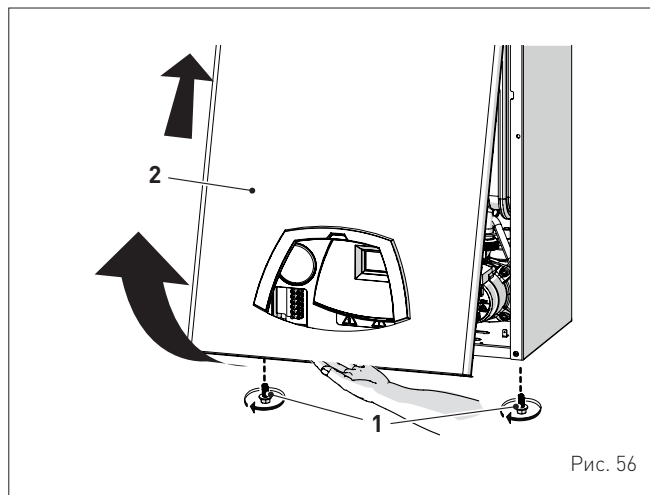

Рис. 57

- отверните четыре винта (5) и снимите переднюю панель (6) камеры сгорания, действуя с предельной осторожностью, чтобы не повредить уплотнительную прокладку и изоляцию панели

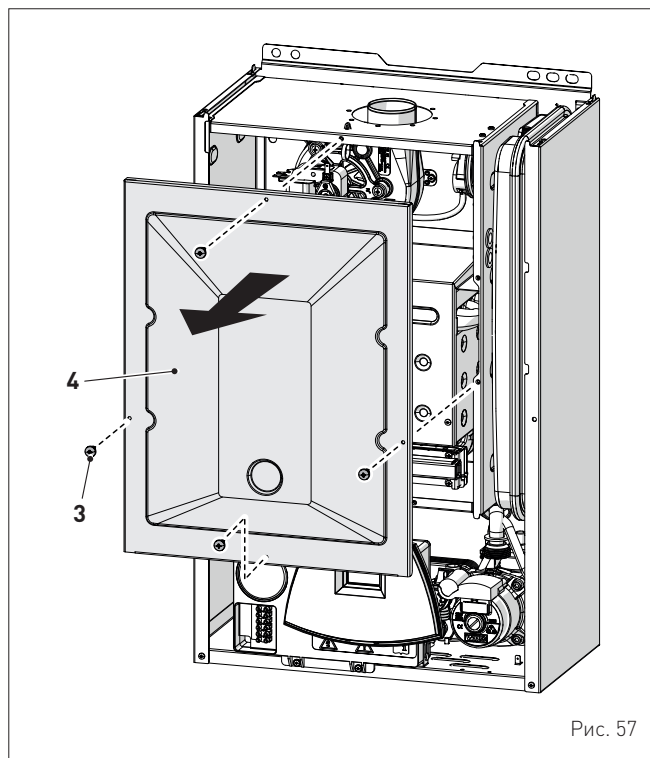

Рис. 58

- при наличии грязевых отложений на пластинах теплообменника (7), накройте все ramпы горелки (8) тканью или газетой и почистите теплообменник (7) кистью из щетины.

### 8.3.2 Чистка горелки

Горелка не нуждается в специальном техническом обслуживании. Достаточно очистить ее от пыли с помощью кисти из щетины.

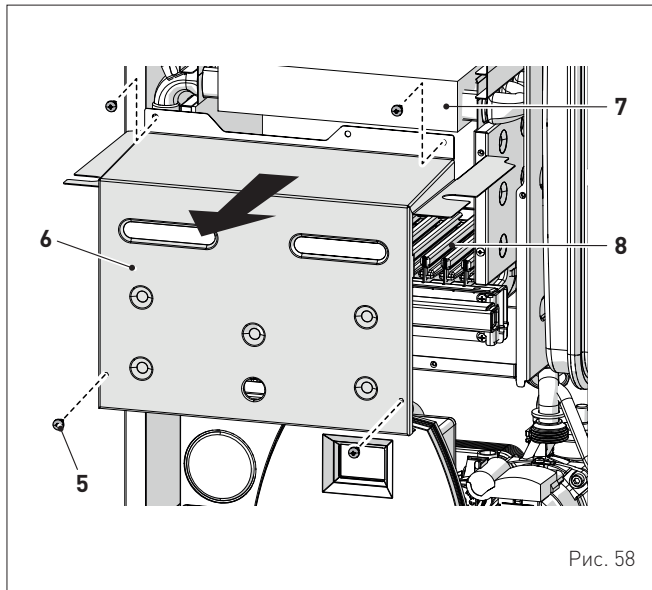
### 8.3.3 Проверка электрода розжига / обнаружения пламени

Проверьте состояние электрода розжига / обнаружения пламени и замените его в случае необходимости. Независимо от того, есть ли необходимость в замене электрода розжига / обнаружения пламени или нет, убедитесь, что указанные на рисунке расстояния соблюдены.



Рис. 59



### ПРЕДУПРЕЖДЕНИЕ!

Положение электрода имеет большое значение для правильного обнаружения тока ионизации.

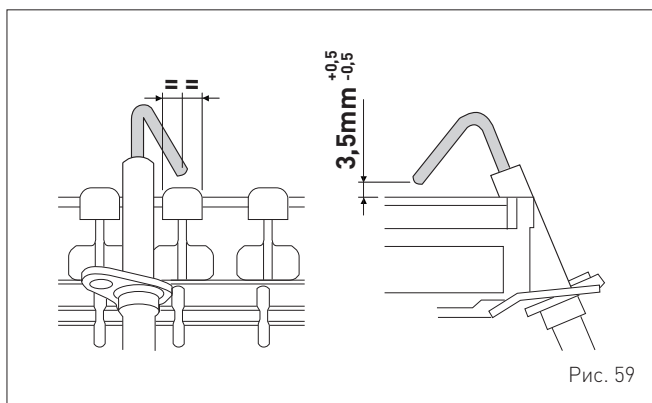
### 8.3.4 Заключительные работы

Закончив чистку теплообменника и горелки:

- удалите пылесосом остатки сажи
- убедитесь, что прокладка и изоляция передней панели (6) камеры сгорания и прокладка (13) передней панели (4) герметичной камеры не повреждены. В противном случае замените их
- установите на место панели (6) и (4), зафиксировав их соответствующими крепежными винтами.



Рис. 60

## 8.4 Проверки

### 8.4.1 Проверка трубопроводов системы отвода газовых дымов и забора воздуха горения

Рекомендуется периодически проверять трубопроводы отвода газовых дымов и забора воздуха горения на герметичность и отсутствие повреждений.

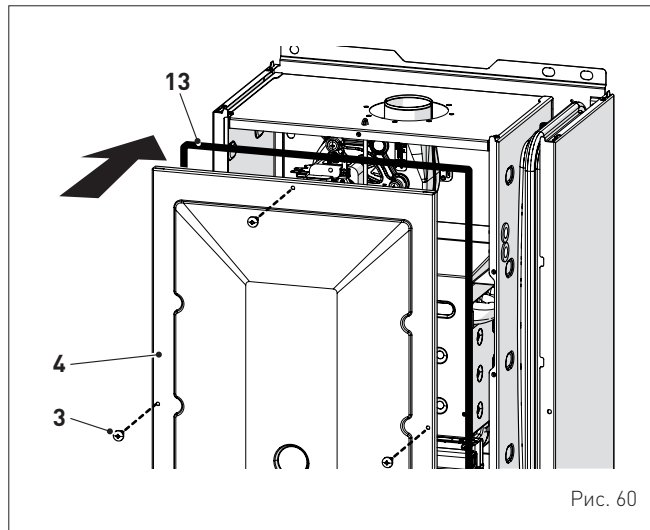
### 8.4.2 Проверка нагнетания давления расширительного бака

Рекомендуется периодически сливать воду из расширительного бака и контролировать предварительное давление, которое не должно опускаться ниже **1 бар**. В противном случае, необходимо увеличить давление до необходимого значения (см. пункт "Расширительный бак").

По завершении описанных выше проверок:

- снова наполните котел, повторив процедуру, описанную в пункте "Процедура НАПОЛНЕНИЯ"
- запустите котел и произведите анализ дымовых газов и/или КПД сгорания
- установите на место переднюю панель, зафиксировав ее двумя снятыми ранее винтами

## 8.5 Внеочередное техобслуживание

В случае замены **электронной платы**, следует **ОБЯЗАТЕЛЬНО** устанавливать параметры в соответствии с указаниями таблицы и в указанной последовательности.

Тип	№	Описание	Установка для Edea BF	
			25	30
PAR	01	Показатель мощности котла в кВт 0 = 25; 1 = 30	0	1
PAR	02	Конфигурация гидравлической системы 0 = быстрого нагрева 1 = водонагреватель с термостатом или только для системы отопления 2 = водонагреватель с датчиком 3 = битермический теплообменник 4 = быстрого нагрева с входом солнечной установки	0	0
PAR	03	Тип газа 0 = G20 (метан); 1 = сжиженный газ	0 о 1	0 о 1
PAR	04	Конфигурация камеры сгорания 0 = герметичная (закрытая) камера с контролем сгорания 1 = открытая с дымовым термостатом 2 = Low NOx 3 = конфигурация реле давления воздуха	3	3

Для доступа в режим "**Отображение и настройка параметров**" смотрите описание в специальном параграфе.

После завершения установки параметров, указанных в таблице, необходимо полностью выполнить фазу "**Процедура автоматической настройки**".

В случае замены **газового клапана** и/или **электрода розжига / обнаружения пламени** и/или **вентилятора** необходимо полностью выполнить "**Процедура автоматической настройки**" описанную в специальном параграфе.

## 8.6 Коды аномалий и возможные меры устранения

### СПИСОК ТРЕВОЖНЫХ СИГНАЛОВ О НЕИСПРАВНОСТЯХ/ПОЛОМКАХ

Тип	№	Неисправность	Способ устранения
ALL	01	Дымовой термостат	- Обратитесь в <b>сервисный центр</b>
ALL	02	Низкое давление воды в системе	- Добавьте воды - Проверьте систему на предмет утечек
ALL	03	Высокое давление воды в системе	- Откройте сливной кран, установленный на гидравлическом узле, и подождите, пока давление не установится в диапазоне 1–1,2 бар
ALL	04	Неисправность датчика ГВС (неисправность датчика на возврате для моделей "T")	- Проверьте подключения - Проверить функционирование датчика
ALL	05	Неисправность датчика на нагнетании отопления	- Проверьте подключения - Проверить функционирование датчика
ALL	06	Сбой в обнаружении пламени	- Проверьте целостность электрода и убедитесь, что он не заземлен - Проверьте наличие и давление газа - Проверьте, не повреждены ли клапан и электронная плата управления
ALL	07	Срабатывает датчик или предохранительный термостат	- Проверьте подключения датчика или термостата - Выпустите воздух из системы - Проверьте исправность воздушного клапана - Замените датчик или термостат - Убедитесь, что ротор насоса не заблокирован

Тип	№	Неисправность	Способ устранения
ALL	08	Сбой в цепи обнаружения пламени	- Проверьте целостность электрода и убедитесь, что он не заземлен - Проверьте, не повреждены ли клапан и электронная плата управления
ALL	09	Отсутствие циркуляции воды в системе	- Проверить вращение ротора насоса - Проверьте электрические подключения - Замените насос
ALL	10	Неисправность вспомогательного датчика	- Убедитесь, что в PAR 02 выбрана настройка "гидравлическая конфигурация" - Проверьте электрическое подключение
ALL	11	Модулятор газового клапана отсоединен	- Проверьте электрическое подключение
ALL	12	Аномалия датчика ГВС в режиме водонагревателя	- Убедитесь, что в PAR 02 выбрана настройка "гидравлическая конфигурация" - Проверьте электрическое подключение
ALL	28	Достигнуто максимальное кол-во последовательных блокировок	- Подождать 1 час и попытаться разблокировать плату - Обратитесь в сервисный центр
ALL	30	Неисправность датчика на возврате (неисправность датчика водонагревателя для моделей "T")	- Заменить датчик на возврате - Проверить параметры - Обратитесь в сервисный центр
ALL	37	Неисправность из-за низкого давления в сети	- Проверить напряжение - Обратитесь к поставщику электроэнергии
ALL	40	Обнаружение неправильной сетевой частоты	- Обратитесь к поставщику электроэнергии
ALL	41	Утеря пламени более 6 раз подряд	- Проверить электрод включения/обнаружения пламени - Проверьте, не перекрыт ли газовый кран - Проверьте давление газа в сети
ALL	42	Неисправность кнопок	- Проверьте исправность кнопок
ALL	43	Неисправность дистанционного управления (Open Therm)	- Проверить электрическое соединение ОТ
ALL	44	Общая аномалия времени открытия клапана без пламени	- Проверьте наличие гидроудара в сантехнической системе, а в случае его обнаружения установите устройство защиты от гидравлического удара - Проверьте наличие аномальных запросов к комнатному термостату - Обратитесь в сервисный центр
ALL	56	Блокировка в связи с $\Delta T$ на подаче/возврате за пределами максимального диапазона (открытое вентиляционное отверстие)	- Обратитесь в сервисный центр
ALL	57	Блокировка в связи с контролем FT "Flow Temp" открытого вентиляционного отверстия	- Обратитесь в сервисный центр
ALL	62	Требуется процедура самокалибровки	- Запустите процедуру самокалибровки (см. соответствующий пункт руководства)
ALL	72	Неправильное положение датчика на нагнетании отопления	- Проверить функционирование и позиционирование датчика на нагнетании
ALL	74	Неисправность второго датчика на нагнетании	- Проверить функционирование и позиционирование второго датчика на нагнетании
ALL	77	Ошибка макс./мин. абсолютных пределов тока EV2 SGV	- Проверить газовый клапан и плату

Тип	№	Неисправность	Способ устранения
ALL	78	Ошибка превышения предела тока EV2 SGV	- Проверить газовый клапан и плату
ALL	79	Ошибка нижнего предела тока EV2 SGV	- Проверить газовый клапан и плату
ALL	80	Неисправность вдоль логической линии управления клапана / кабель клапана поврежден	- Проверить газовый клапан и плату
ALL	84	Уменьшение производительности в связи с (предполагаемым) низким давлением газа сети	- Проверить расход газа
ALL	88	Внутренняя ошибка (защита компонента на схеме)	- Проверить функционирование платы - Заменить плату
ALL	95	Ошибка микровыключений по сигналу пламени	- Проверить электрод - Проверить плату - Проверить электропитание - Проверить калибровку газа
ALL	98	Ошибка ПО, запуска схемы	- Обратитесь в сервисный центр
ALL	99	Общая ошибка схемы	- Обратитесь в сервисный центр
-	-	Частое срабатывание предохранительного клапана	- Проверьте давление в контуре - Проверьте состояние расширительного бака
-	-	Недостаточное производство горячей воды для ГВС	- Проверьте исправность переключающего клапана - Проверьте, не нуждается ли в чистке пластинчатый теплообменник - Проверьте состояние и исправность крана в контуре ГВС

### 8.6.1 Запрос техобслуживания

При достижении периода времени необходимости осуществления техобслуживания котла, на дисплее появляется символ .

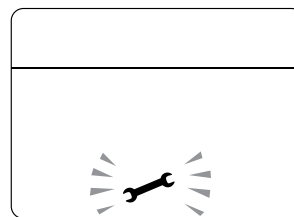

Свяжитесь с Технической Службой для программирования необходимых работ.

**ყურადღება**

- შეფუთვის მოცილების შემდეგ დარწმუნდით, რომ მოწოდებული პროდუქტი სრული და მთლიანია ყველა ნაწილში. წინააღმდეგ შემთხვევაში დაუკავშირდით მომწოდებელს.
- დანადგარის გამოყენების წესი უნდა შეესაბამებოდეს **Sime** -ს მიერ განსაზღვრულს. დამამზადებელი პასუხს არ აგებს ადამიანების, ცხოველების ან საგნებისთვის მიყენებულ ზიანზე, რომელიც გამოწვეულია დანადგარის არასწორი დაყენებით, მომსახურებით და გამოყენებით.
- წყლის გაჟონვის შემთხვევაში გამორთეთ დანადგარი ელექტროქსელიდან, დაკეტეთ წყლის მიწოდების ქსელი და დროულად შეატყობინეთ ამის შესახებ პროფესიულად კვალიფიციურ პერსონალს.
- პერიოდულად შეამოწმეთ, არის თუ არა წყლის გამათბობელ სისტემაში სამუშაო წნევა **1 – 1,2 ბარი**, როდესაც ის ცივია. თუ ეს ასე არაა, გაზარდეთ წნევა ან დაუკავშირდით პროფესიულად კვალიფიციურ პერსონალს.
- თუ დანადგარი ხანგრძლივი დროის განმავლობაში უქმადაა, ჩაატარეთ მინიმუმ ერთი ოპერაცია ქვემოთ ჩამოთვლილთაგან:
  - დააყენეთ სისტემის მთავარი ჩამრთველი პოზიციაში "OFF";
  - დაკეტეთ წყლის გამათბობელი სისტემის ბუნებრივი აირის და წყლის სარქველები.
- დანადგარის ოპტიმალური მუშაობის უზრუნველსაყოფად **Sime** გირჩევთ დანადგარის გამოცდას და შემოწმებას **წელიწადში ერთხელ**.
- თუ კაბელი დაზიანებულია, შეცვალეთ ის დამატებით შეკვეთილი სათადარიგო კაბელით, რომელსაც იგივე მახასიათებლები აქვს (ტიპი x). შეცვლა კვალიფიციურმა პერსონალმა უნდა ჩაატაროს.
- ცე-ო-ს კონცენტრაცია წვით გამოყოფილ ნივთიერებებში ყოველთვის უნდა შეესაბამებოდეს იმ ქვეყნის ინსტალაციის რეგულაციებს, სადაც მოწყობილობა მონტაჟდება.

**ყურადღება**

- **რეკომენდებულია, რომ ყველა ოპერატორმა** ყურადღებით წაიკითხოს ეს ინსტრუქცია, რათა უსაფრთხოდ და გონივრულად გამოიყენოს აღნიშნული დანადგარი.
- **ეს ინსტრუქცია** დანადგარის განუყოფელი ნაწილია. შესაბამისად, აუცილებელია მისი შენახვა მომავალი გამოყენებისათვის და დანადგარის ახალი მფლობელისთვის გადაცემის ან მიყიდვის, ან ახალ სისტემაში მისი დაყენების შემთხვევაში თან უნდა ახლდეს მას.
- **ამ დანადგარის დაყენება და მომსახურება** უნდა განხორციელდეს კვალიფიციური კომპანიის ან პროფესიული კვალიფიკაციის მქონე ტექნიკოსის მიერ, ამ ინსტრუქციის მიხედვით. დაყენების დასრულებისას კომპანია ან ტექნიკოსი ადგენს შესაბამისობის ცნობას ეროვნული და ადგილობრივი ტექნიკური სტანდარტებისა და მოქმედი კანონმდებლობის შესაბამისად.
- **დანადგარის ნებისმიერი შეკეთება** მხოლოდ პროფესიულად კვალიფიციურმა პერსონალმა უნდა ჩაატაროს მხოლოდ ორიგინალური სათადარიგო ნაწილების გამოყენებით. ამ ინსტრუქციის უგულებელყოფა შეიძლება გახდეს დანადგარის უსაფრთხოების შელახვის მიზეზი და დაუყოვნებლივ აუქმებს საგარანტიო პირობებს
- **Fonderie SIME S.p.A.** იტოვებს უფლებას ნებისმიერ დროს წინასწარი გაფრთხილების გარეშე გააუქმებოს საკუთარი პროდუქცია მისი ძირითადი მახასიათებლების გაუარესების გარეშე. გრაფიკული ილუსტრაციები და/ან სურათები შეიძლება ასახავდეს დამატებით დეტალებს, რომლებიც ცვალებადობს იმ ქვეყნების მიხედვით, სადაც დანადგარი გამოიყენება.
- **მემონტაჟემ მომხმარებელს უნდა აუხსნას** მოწყობილობის მუშაობისა და უსაფრთხოების ინსტრუქციების შესახებ. გარდა ამისა, მემონტაჟემ მონტაჟის დასრულების შემდეგ მომხმარებელს უნდა გადასცეს მოხმარებისა და შენახვის ინსტრუქცია.

## შებენიანობა



## აკრძალულია

- დანადგარის გამოყენება 8 წლამდე ასაკის ბავშვების მიერ. დანადგარის გამოყენება დაშვებულია 8 წლის და მეტი ასაკის ბავშვების, შეზღუდული გონებრივი თუ ფიზიკური შესაძლებლობის მქონე, აგრეთვე შესაბამისი ცოდნისა და გამოცდილების არმქონე პირების მიერ, თუ ისინი ზედამხედველობის ქვეშ არიან ან მათ აუხსნეს გამოყენების წესი და ისინი აცნობიერებენ გამოყენებასთან დაკავშირებულ რისკს.
- დანადგართან ბავშვების თამაში.
- ზედამხედველობის გარეშე მყოფი ბავშვების მიერ განმედიის ან მომსახურების ჩატარება.
- ელექტრული ხელსაწყოების, როგორებიცაა, მაგალითად, ჩამრთველები ან სხვა ელექტრული დანადგარების გამოყენება, თუ საწვავის სუნი იგრძნობა. ასეთ შემთხვევაში:
  - გააღეთ კარები და ფანჯრები სათავსოს გასაწვავად;
  - დაკეტეთ ბუნებრივი აირის მიწოდების მოწყობილობა;
  - დროულად მიმართეთ პროფესიონალურ დახმარებას.
- დანადგართან შიშველი ფეხით ან სხეულის ნებისმიერი სველი ნაწილით შეხება.
- ტექნიკური ჩარევისა თუ განმედიის არანაირი ოპერაციის ჩატარება, ვიდრე არ გამორთავთ დანადგარს ელექტრული ქსელიდან მთავარი ჩამრთველის "OFF" პოზიციაში დაყენებით და არ გადაკეტავთ ბუნებრივი აირის მიწოდებას.
- უსაფრთხოების ან რეგულირების ხელსაწყოების დამამზადებლის ნებართვისა და ინსტრუქციის გარეშე შეცვლა.



## აკრძალულია

- კონდესაციის გამომშვების (თუ წარმოდგენილია) შესაცვლელად ან შესაერთებლად.
- დანადგარიდან გამომავალი ელექტრული კაბელების მოქაჩვა, დაგრეხა ან გათიშვა მაშინაც კი, როცა დანადგარი გათიშულია ელექტრული ქსელიდან.
- ბოილერის დაყენება ატმოსფერულ აგენტებთან შეხებისგან დაუცველ ადგილებში. ამ ბოილერების დაყენება შესაძლებელია ნაწილობრივ გადახურულ გარემოში, EN 15502 მიხედვით, გარემოს ტემპერატურით არა უმეტეს 60 °C და არანაკლებ - 5 °C. რეკომენდებულია ბოილერის დაყენება სახურავის ქვეშ, აივანზე ან დაცულ ნიშში ატმოსფერული აგენტების (წვიმა, თოვლი, სეტყვა) ზემოქმედებისგან დასაცავად. ბოილერი სტანდარტულად აღჭურვილია ანტიფრიზის ფუნქციით.
- იმ სათავსოს სავენტილაციო ლიობების დახურვა ან შემცირება, სადაც დანადგარია დაყენებული, თუ ასეთები არსებობს.
- გათიშეთ დანადგარი ელექტრული და ბუნებრივი აირის ქსელებიდან, თუ გარე ტემპერატურა შესაძლოა ნულის ქვემოთ დაეცეს (გაყინვის საშიშროება).
- ააღებადი ნივთიერებების შემცველი კონტეინერების დატოვება სათავსოში, სადაც დანადგარია დაყენებული.
- შეფუთვის მასალის უპასუხისმგებლოდ გადაყრა, რადგან ეს სახიფათოა. მოიცლიეთ ის მოქმედი კანონმდებლობის შესაბამისად.
- ჰერმეტიკული კომპონენტების შესაცვლელად ან შესაკეთებლად.

ძვირფასო მომხმარებელო, გმადლობთ **Sime Edea BF** ბოილერის შექმნისთვის, რომელიც ახალი თაობის დაბალტემპერატურული მოდულაციური ხელსაწყოა და ტექნიკური თუ საექსპლოატაციო მონაცემებით შეუძლია გათბობისა და ცხელი წყლით დაუყოვნებლივ მომარაგების თქვენეული მოთხოვნების დაკმაყოფილება უმაღლესი უსაფრთხოებით და შეზღუდული ხარჯებით.

**ასორტიმენტი**

მოდელი	კოდი
<b>Edea BF 25</b>	8117960
<b>Edea BF 30</b>	8117962

**შესაბამისობა**

ჩვენი კომპანია აცხადებს, რომ **Edea BF** ბოილერები შესაბამისობაშია შემდეგ დირექტივებთან:

- აირის დანადგარების რეგულაცია EU 2016/426
- ბოილერის მქც დირექტივა 92/42/EEC
- დაბალი ძაბვის დირექტივა 2014/35/EU
- ელექტრომაგნიტური თავსებადობის დირექტივა 2014/30/EU



სერიული ნომერი და დამზადების თარიღი მითითებულია ტექნიკურ მონაცემთა ფირფიტაზე.

**ინსტრუქციის აგებულება**

ინსტრუქცია შედგენილია შემდეგნაირად.

**გამოყენების ინსტრუქცია..... 47**
**დანადგარის აღწერა ..... 53**
**დაყენების და მომსახურების ინსტრუქცია ..... 61**
**სიმბოლოები**

**ყურადღება**

აღნიშნავს ქმედებას, რომელსაც შეუძლია ზოგადი ხასიათის სხეულის დაზიანება, დანადგარის დაზიანება ან გაუმართაობა გამოიწვიოს; ამდენად, ეს ქმედებანი განსაკუთრებულ სიფრთხილეს და შესაბამის მომზადებას მოითხოვს.

**ელექტრული საფრთხე**

აღნიშნავს ქმედებას, რომლის არასწორად ჩატარებას სხეულის ელექტრული ხასიათის დაზიანების გამოწვევა შეუძლია; ამდენად ეს ქმედებანი განსაკუთრებულ სიფრთხილეს და შესაბამის მომზადებას მოითხოვს.

**აკრძალულია**

აღნიშნავს ქმედებებს, რომლებიც დაუშვებელია.

**გაფრთხილება**

აღნიშნავს განსაკუთრებით მნიშვნელოვან და სასარგებლო ინფორმაციას.

## გამოყენების ინსტრუქცია

### სარჩევი

1	EDEA BF 25 - 30 ბოილერის გამოყენება	48	3	მომსახურება	51
1.1	საკონტროლო პანელი	48	3.1	რეგულირება	51
1.2	წინასწარი შემოწმებები	49	3.2	გარე გასუფთავება	51
1.3	აალება	49	3.2.1	გარსაცმის გასუფთავება	51
1.4	გათბობის ტემპერატურის რეგულირება	49	4	უძილიზაცია	51
1.5	ცხელი წყლის ტემპერატურის არჩევა	49	4.1	დანადგარის უტილიზაცია (ევროპული დირექტივა 2012/19/EU)	51
1.6	გაუმართაობის/დაზიანების კოდები	50			
1.6.1	ტექნომსახურების მოთხოვნა	50			
2	გამორთვა	50			
2.1	ხანმოკლე გამორთვა	50			
2.2	გამორთვა ხანგრძლივი დროით	51			

# 1 EDEA BF 25 - 30 ბოილერის გამოყენება

## 1.1 საკონტროლო პანელი

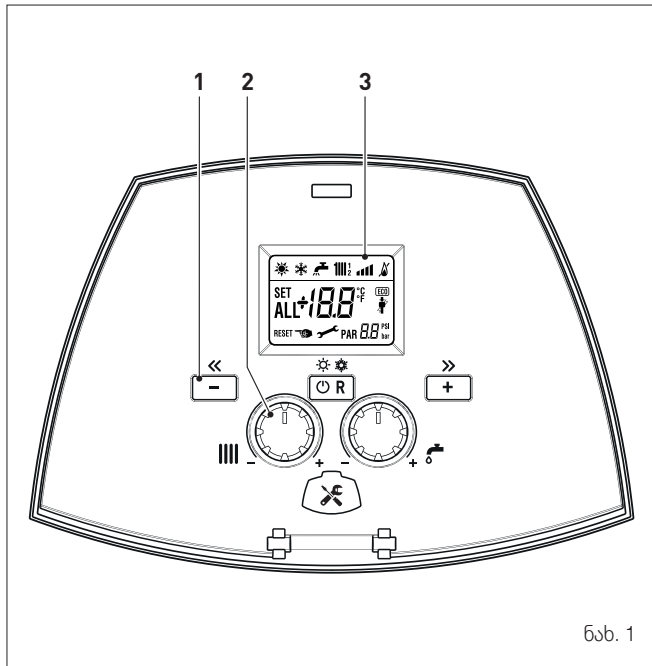

ნახ. 1

### 1 ფუნქციური ლილაკები

**⏻** ჩვეულებრივი მუშაობის დროს ერთხელ ან მეტჯერ მინიმუმ 1 წამის განმავლობაში დაჭერის შემთხვევაში ეს ლილაკი მომხმარებელს საშუალებას აძლევს, შეცვალოს მოწყობილობის მუშაობის რეჟიმი ციკლური მიმდევრობით (მოლოდინი — ზაფხული — ზამთარი). თუ მოწყობილობას ხარვეზი აქვს ხელახლა დაყენების შესაძლებლობით, ეს შეგიძლიათ გამოიყენოთ მის განსაბლოკად.

**-** ეს ლილაკი საშუალებას აძლევს მომხმარებელს ჩაიაროს პარამეტრების სია ან შეამციროს მათი მნიშვნელობები.

**+** ეს ლილაკი საშუალებას აძლევს მომხმარებელს ჩაიაროს პარამეტრების სია ან გაზარდოს მათი მნიშვნელობები.

**🔧** პროგრამირების შემაერთებელის თავსახური.

### 2 რეგულატორები

**🌡️** გათბობის რეგულატორი საშუალებას აძლევს მომხმარებელს დააყენოს გათბობის ტემპერატურა 20- დან 80°C-მდე შუალედში მუშაობის ნორმალურ რეჟიმში.

**🚰** ცხელი წყლის რეგულატორი საშუალებას აძლევს მომხმარებელს დააყენოს ცხელი წყლის ტემპერატურა 10-დან 60°C-მდე შუალედში მუშაობის ნორმალურ რეჟიმში.

**შენიშვნა:** 30 წამზე მეტ ხანს ნებისმიერი ლილაკის დაჭერა გამოიწვევს ხარვეზის გამორჩენას ეკრანზე (ALL 42) მოწყობილობის მუშაობის შეფერხების გარეშე. გაფრთხილება ქრება ნორმალური პირობების აღდგენის შემდეგ.

### 3 დისფლეი

**☀️** „ზაფხული“. ეს სიმბოლო ჩნდება, როცა ბოილერი მუშაობს „ზაფხულის“ რეჟიმში ან თუ სახლის ცხელი წყლის რეჟიმი ჩართულია დისტანციური მართვის მეშვეობით.

**❄️** „ზამთარი“. სიმბოლო მოცემულია „ზამთრის“ სამუშაო რეჟიმში ან დისტანციური მართვისას, თუ ჩართულია როგორც სახლის ცხელი წყლის, ისე გათბობის რეჟიმები. მოციმციმე ☀️ და ❄️ სიმბოლოები მიუთითებს, რომ „საკვამურის მწმენდავის“ ფუნქცია აქტიურია.

**🔄** „ხელახლა დაყენების მოთხოვნა“. ეს სიტყვა მიუთითებს, რომ ხარვეზის გასწორების შემდეგ მოწყობილობის ნორმალური მუშაობა შეიძლება ხელახლა დაყენდეს **OR** ლილაკზე დაჭერით.

**🚰** „ცხელი წყალი“. ეს სიმბოლო ჩანს ცხელი წყლის მოთხოვნისას ან „საკვამურის მწმენდავის“ ფუნქციისას. ის ციმციმებს ცხელი წყლის ტემპერატურის შერჩევის დროს.

**🌡️** „გათბობა“. ეს სიმბოლო ჩანს გათბობის რეჟიმში ან „საკვამურის მწმენდავის“ ფუნქციისას. ის ციმციმებს გათბობის ტემპერატურის შერჩევის დროს.

**💧** „ბლოკირება“ ალის არქონის გამო.

„ალი არის“.

**📶** „სიმძლავრის დონე“. მიუთითებს სიმძლავრის დონეზე, რომელზეც მუშაობს მოწყობილობა.

**PAR** „პარამეტრი“. ეს აჩვენებს, რომ მომხმარებელი პარამეტრების არჩევის/დაყენების, ან „ინფო“, ან „მრიცხველი“, ან „გააქტიურებული განგაშების“ (ისტორია) რეჟიმშია.

**ALL** „განგაში“. ეს სიმბოლო გაუმართაობის მაჩვენებელია. რიცხვი აჩვენებს გაუმართაობის გამომწვევ მიზეზს.

**🔧** „საკვამურის მწმენდავი“. გვიჩვენებს, რომ „საკვამურის მწმენდავის ფუნქცია“ გააქტიურებულია.

**1 bar** „გათბობის სისტემის წნევა“. აჩვენებს გათბობის სისტემის წნევას.

**ECO** „ECO“, ენერჯის ალტერნატიული წყაროები. აჩვენებს სოლარული სისტემის არსებობას.

**🔧** „მომსახურების მოთხოვნა“. თუ აქტიურია, ის მიუთითებს, რომ დროა, შეასრულოთ მოწყობილობის ტექმომსახურება.

### 1.2 წინასწარი შემოწმებები



#### ყურადღება

- თუ საჭირო გახდა დანადგარის ქვედა მხარესთან მიდგომა, დარწმუნდით, რომ სისტემის ნაწილები და მილები ცხელი არაა (დამწვრობის რისკი).
- გათბობის სისტემის შევსებამდე ჩაიცვით დამცავი ხელთათმანები.

**Edea BF** თავდაპირველად უნდა აამუშაოს პროფესიონალურად კვალიფიცირებულმა პერსონალმა, რის შემდეგაც მოწყობილობამ შეიძლება იმუშაოს ავტომატურად. შესაძლოა მომხმარებელს დასჭირდეს მოწყობილობის ავტომატურად გადატვირთვა, ტექნიკოსთან დაკავშირების გარეშე; მაგალითად, არდადეგების შემდეგ. პირველ ყოვლისა დარწმუნდით, რომ აირის და წყალგაყვანილობის ჩამკეტი სარქველები ღიაა.

### 1.3 აალება

წინასწარი შემოწმებების დასრულების შემდეგ აამუშავეთ **Edea BF**:

- დააყენეთ სისტემის მთავარი ჩამრთველი პოზიციაში "ON" იმისათვის, რომ დისფლეიზე გამოჩნდეს სისტემაში წნევის მნიშვნელობა შევსების დროს
- **დარწმუნდით, რომ სამუშაო რეჟიმი "მოლოდინი"**; თუ ეს ასე არაა, დააჭირეთ **OR** ღილაკს ვიდრე "მოლოდინის რეჟიმს" არ აირჩევთ

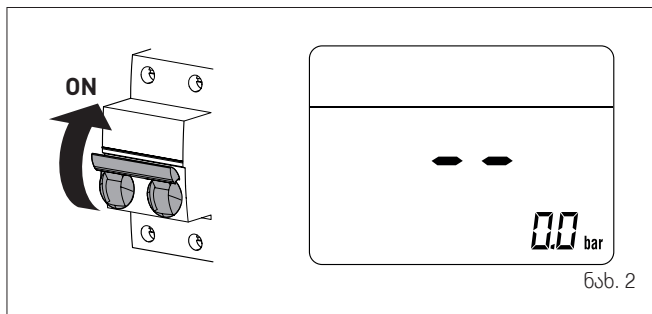

ნახ. 2

- დისფლეიზე (1) შეამოწმეთ, რომ გათბობის სისტემაში წნევა ცივზე **1-1.2 ბარია**. თუ ეს ასე არაა, გააღეთ შემავსებელი სარქველი (2) და აღადგინეთ გათბობის სისტემაში წნევა, ვიდრე დისფლეი არ გიჩვენებთ **1 - 1.2 ბარს**
- დაკეტეთ შემავსებელი სარქველი (2)

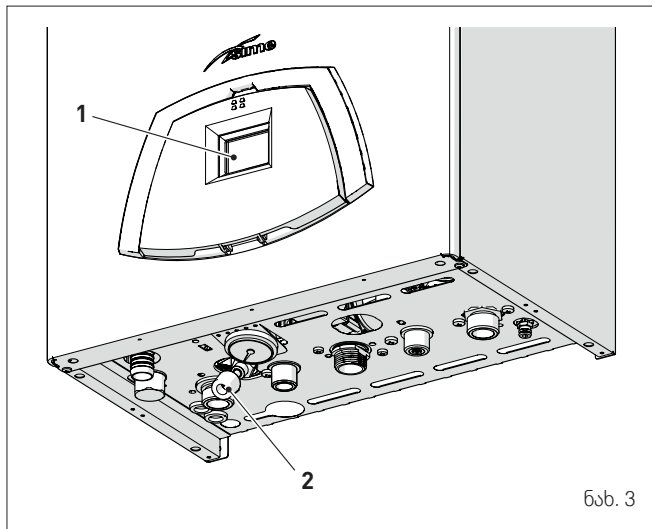

ნახ. 3

- აირჩიეთ "ზაფხულის" (☀️) სამუშაო რეჟიმი **OR** ღილაკის მინიმუმ 1 წამით დაჭერით. დისფლეიზე აისახება მინოდების ხენსორის მიერ იმ მომენტისათვის გაზომილი ტემპერატურა

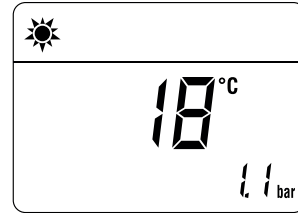

- მოუშვიტ ცხელი წყლის ერთი ან რამდენიმე ონკანი. **Edea BF** იმუშავებს მაქსიმალურ სიმძლავრეზე, სანამ ონკანი ან ონკანები არ დაიკეტება.

მას შემდეგ, რაც **Edea BF** „ზაფხულის რეჟიმში“ გადავა ☀️, **OR** ღილაკზე მინიმუმ 1 წამის განმავლობაში დაჭერით შესაძლებელია „ზამთრის რეჟიმის“ ❄️ არჩევა. ეკრანზე გამოისახება მინოდებული წყლის ტემპერატურა იმ დროს გაზომვის შედეგად. ამ შემთხვევაში საჭიროა ოთახის თერმოსტატ(ებ)ის კორექტირება სასურველ ტემპერატურაზე ან, თუ სისტემა აღჭურვილია ტაიმერით კონტროლირებული თერმოსტატით, შეამოწმეთ, რომ ის არის „აქტიური“ და კორექტირებული.

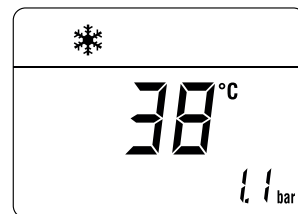

### 1.4 გათბობის ტემპერატურის რეგულირება

**Edea BF**-ის მინოდების ტემპერატურა რომ გაზარდოთ ან შეამციროთ, კონკრეტული პარამეტრის შეცვლის ნაცვლად, შესაძლებელია, ჩართოთ რეგულატორი III მართვის პანელზე. ტემპერატურა შეიძლება დაყენდეს 20-დან 80°C-მდე.

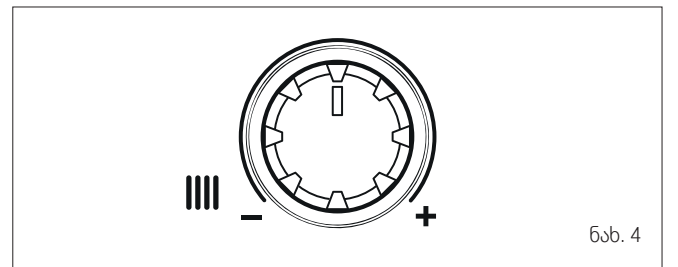

ნახ. 4

### 1.5 ცხელი წყლის ტემპერატურის არჩევა

თუ გსურთ გაზარდოთ ან შეამციროთ საყოფაცხოვრებო ცხელი წყლის ტემპერატურა, გამოიყენეთ **OR** ღილაკი მართვის პანელზე. შესაძლო პარამეტრია 10-დან 60 °C-მდე.

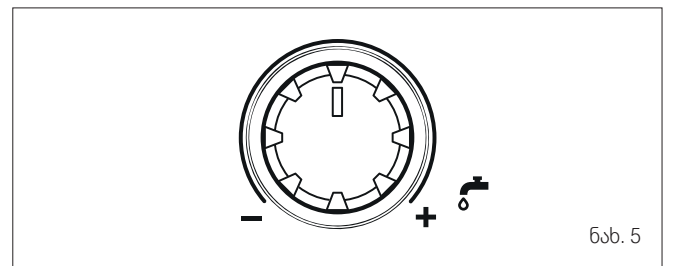

ნახ. 5

## 1.6 გაუმართაობის/დაზიანების კოდები

თუ **Edea BF**-ის მუშაობის განმავლობაში ანომალია/ხარვეზი დაფიქსირდება, ეკრანზე ნაჩვენები იქნება „ALL“, რომელსაც მოჰყვება ანომალიის კოდი.

თუ ხედავთ განგაშს „02“, (წყლის დაბალი წნევა სისტემაში):

- დისფლიზე (1) შეამოწმეთ, რომ გათბობის სისტემაში წნევა ცივზე **1-1.2 ბარია**. თუ ეს ასე არაა, გააღეთ შემავსებელი სარქველი (2) და აღადგინეთ გათბობის სისტემაში წნევა, ვიდრე დისფლი არ გიჩვენებთ **1 – 1.2 ბარს**
- დაკეტეთ შემავსებელი სარქველი (2)
- დააჭირეთ ლილაკს **OR 3** წამზე უფრო ხანგრძლივად და შეამოწმეთ, აღდგენილია თუ არა ნორმალური მუშაობის პირობები.

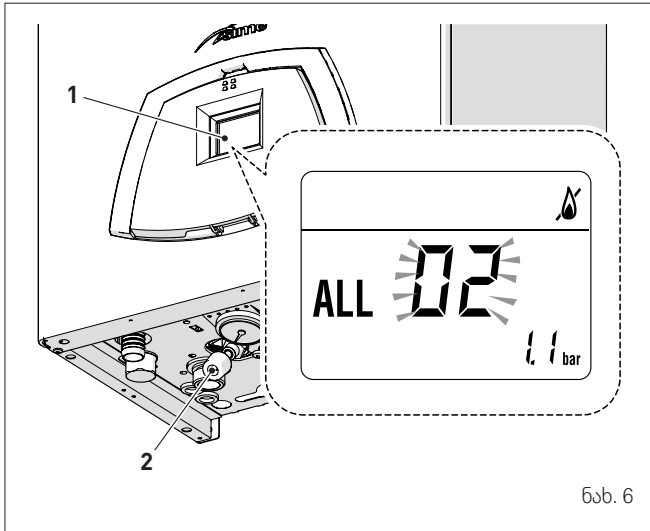

ნახ. 6

თუ ხედავთ განგაშს „06“, (ალი არ არის) და „07“ (დამცავი თერმოსტატის ამოქმედება):

- დააჭირეთ ლილაკს **OR 3** წამზე უფრო ხანგრძლივად და შეამოწმეთ, აღდგენილია თუ არა ნორმალური მუშაობის პირობები.

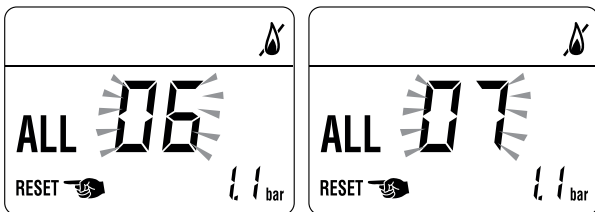

თუ ეს მოქმედება უშედეგოა **მხოლოდ ერთი დამატებითი ცდა** შეიძლება, შესაბამისად:

- დაკეტეთ ბუნებრივი აირის მიწოდების სარქველი
- გადაიყვანეთ სისტემის მთავარი ჩამრთველი პოზიციაში "OFF"
- დაუკავშირდით კვალიფიციურ ტექნიკურ პერსონალს.

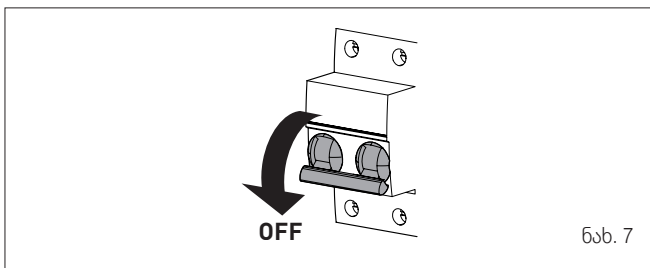

ნახ. 7



**გაფრთხილება**  
თუ გაუმართაობის სიგნალი აქ აღწერილი არაა, დაუკავშირდით კვალიფიციურ ტექნიკურ პერსონალს

## 1.6.1 ტექნომსახურების მოთხოვნა

როდესაც ბოილერის ტექნიკური მომსახურების დრო დადგება, დისფლიზე სიმბოლო გამოჩნდება.

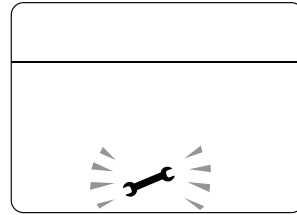

დაუკავშირდით ტექნიკური დახმარების სამსახურს საჭირო სამუშაოთა ჩასატარებლად.

## 2 გამორთვა

### 2.1 ხანმოკლე გამორთვა

**Edea BF**-ის მუშაობის დროებით შესაჩერებლად დააჭირეთ ლილაკს **OR** მინიმუმ 1 წამის განმავლობაში ერთხელ „ზამთრის რეჟიმიდან“ ან ორჯერ „ზაფხულის რეჟიმიდან“ . დისფლიზე აისახება "-.-".

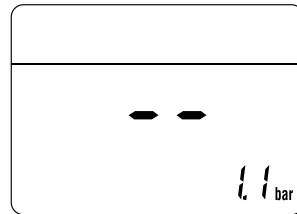

**ელექტრული საფრთხე**  
ბოილერის ელექტროკვება ჩართული დარჩება.

თუ მომხმარებელი დროებით მიდის, მაგალითად კვირის ბოლოს, ან მოკლე მოგზაურობაში, გარე ტემპერატურა კი ნულთან ახლოსაა:

- დააჭირეთ ლილაკს **OR** ერთხელ „ზამთრის რეჟიმიდან“ ან ორჯერ „ზაფხულის რეჟიმიდან“ იმისთვის, რომ გადაიყვანოთ **Edea BF** მოლოდინის რეჟიმში
- გადაიყვანეთ სისტემის მთავარი ჩამრთველი პოზიციაში "OFF"
- დაკეტეთ ბუნებრივი აირის მიწოდების სარქველი.

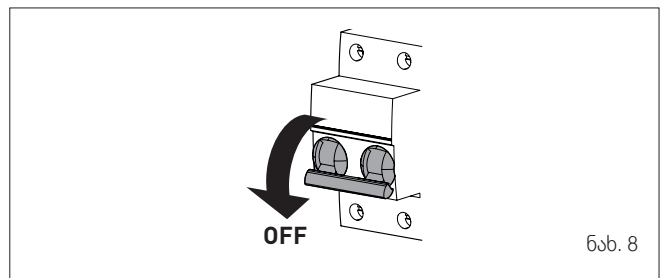

ნახ. 8



**გაფრთხილება**  
თუ გარე ტემპერატურა შესაძლოა ნულს ქვემოთ დაეცეს, ვინაიდან ბოილერი „ანტიფრიზის ფუნქციითაა“ აღჭურვილი:

- მხოლოდ გადაიყვანეთ ბოილერი მოლოდინის რეჟიმში
- დატოვეთ სისტემის მთავარი გადამრთველი „ON“ (ჩართულ) მდგომარეობაში (მოწყობილობას მიეწოდება ელექტროენერჯია)
- ღია დატოვეთ აირის სარქველი.

## 2.2 გამორთვა ხანგრძლივი დროით

თუ ბოილერი ხანგრძლივად უნდა იყოს უმოქმედოდ, შემდეგი ნაბიჯებია გადასადგმელი:

- დააჭირეთ ლილაკს **OR** მინიმუმ 1 წამის განმავლობაში ერთხელ „ზამთრის რეჟიმიდან“ ❄️ ან ორჯერ „ზაფხულის რეჟიმიდან“ ☀️ იმისთვის, რომ გადაიყვანოთ **Edea BF** მოლოდინის რეჟიმში. ეკრანზე გამოჩნდება „-“

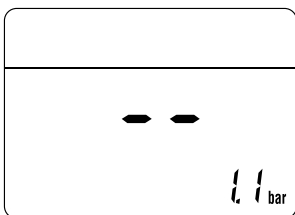

- გადაიყვანეთ სისტემის მთავარი ჩამრთველი პოზიციაში "OFF"

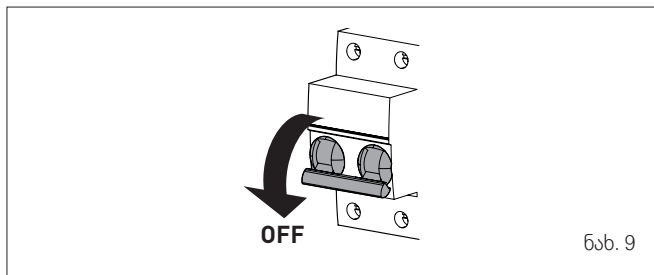

ნახ. 9

- დაკეტეთ ბუნებრივი აირის მიწოდების სარქველი
- დაკეტეთ გათბობისა და ცხელი წყლის სისტემათა საიზოლაციო სარქველები
- გამოუშვით გათბობისა და ცხელი წყლის სისტემებიდან წყალი, თუ გაყინვის საშიშროება არსებობს.



### გაფრთხილება

თუ პროცედურას ვერ ატარებთ, მიმართეთ კვალიფიციურ ტექნიკურ პერსონალს.

## 3 მომსახურება

### 3.1 რეგულირება

დანადგარის გამართული და შედეგიანი მუშაობისთვის რეკომენდებულია, რომ მომხმარებელმა მიმართოს პროფესიულად კვალიფიციურ ტექნიკოსს **ყოველწლიური** მომსახურების ჩატარების მიზნით.



### გაფრთხილება

ტექნიკური მომსახურება უნდა განხორციელდეს მხოლოდ კვალიფიციური პროფესიონალების მიერ დაყენებისა და ტექნიკური მომსახურების ინსტრუქციის მითითებების მიხედვით.

## 3.2 გარე გასუფთავება



### ყურადღება

- თუ საჭირო გახდა დანადგარის ქვედა მხარესთან მიდგომა, დარწმუნდით, რომ სისტემის ნაწილები და მილები ცხელი არაა (დამწვრობის რისკი).
- ვიდრე მომსახურებას შეუდგებით, ჩაიკვით დამცავი ხელთათმანები.

### 3.2.1 გარსაცმის გასუფთავება

გარსაცმის გასუფთავებისას შეგიძლიათ საპნიანი წყლით ან სპირტით დანოტივებული ქსოვილის გამოყენება მდგრადი ლაქების მოსაცილებლად.



### აკრძალულია

სახეხი ნივთიერების გამოყენება.

## 4 უტილიზაცია

### 4.1 დანადგარის უტილიზაცია (ევროპული დირექტივა 2012/19/EU)



გამოყენების ვადის ამოწურვის შემდეგ საოჯახო მეურნეობებიდან შემოსული ან საოჯახო მეურნეობის ნარჩენებად კლასიფიცირებული დანადგარები, ელექტრონიკული და ელექტრონული ხელსაწყოები უნდა მიენოდოს შესაბამისი ნარჩენების შემგროვებელ სამსახურს კანონისა და 2012/19/EU დირექტივის შესაბამისად. ეს ნაკეთობა ისეთნაირადაა დაპროექტებული და დამზადებული, რომ მინიმუმამდე იქნას დაყვანილი მისი ზემოქმედება გარემოსა და ადამიანის ჯანმრთელობაზე, თუმცა ის შეიცავს ნაწილებს, რომლებიც არასწორი მოპყრობისას შესაძლოა ზიანის მომტანი გახდეს. აქ და თქვენს დანადგარზე გამოსახული სიმბოლო (გადახაზული გორგოლაჭებიანი სანაგვე), აღნიშნავს იმას, რომ ვადის ამოწურვის შემდეგ დანადგარს უნდა მოვექცეთ, როგორც ელექტრონულ და ელექტრონულ ნარჩენს. ვიდრე დანადგარს უტილიზაციაში ჩააბარებთ, მიიღეთ კონსულტაცია გამოყენების ქვეყანაში მოქმედი კანონმდებლობის შესახებ, აგრეთვე უტილიზაციის ავტორიზებული ორგანიზაციების შესახებ.



### აკრძალულია

ნაკეთობის უტილიზაცია ყოფით ნარჩენებთან ერთად.



## დანადგარის აღწერა

### სარჩევი

5	დანადგარის აღწერა	54	5.7	წყლის ძირითადი კონტური	57
5.1	მახასიათებლები	54	5.8	სენსორები	57
5.2	კონტროლის და უსაფრთხოების მოწყობილობები	54	5.9	გაფართოების რეზერვუარი	57
5.3	სიმბოლოები მოწყობილობაზე	54	5.10	ციკლაციური ტუმბო	57
5.4	იდენტიფიცირება	54	5.11	საკონტროლო პანელი	58
5.5	კონსტრუქცია	55	5.12	ელექტრული სქემა	59
5.6	ტექნიკური მახასიათებლები	56			

## 5 დანადგარის აღწერა

### 5.1 მახასიათებლები

**Edea BF** უკანასკნელი თაობის ედელზე დასამაგრებელი დაბალი ტემპერატურის ბოილერებია, რომლებსაც **Sime** გათბობისა და ცხელი წყლით მომარაგებისთვის ანარმობებს. **Sime**-ს ძირითადი კონსტრუქციული არჩევანი **Edea BF** ბოილერებისთვის შემდეგია:

- ატმოსფერული სანთურა სპილენძის თბომცველთან ერთობლიობაში გათბობისათვის და სწრაფი თბომცველი ცხელი წყლისთვის
- ჰერმეტიკული წვის კამერა, რომელიც კლასიფიცირდება, როგორც "C ტიპის" ან "B ტიპის", დაყენების სათავსოს და ნამწვის გამოსავალის დაყენების პროცესში არჩეული კონფიგურაციის მიხედვით
- კონტროლისა და მართვის მიკროპროცესორული ელექტრონული პლატა, რომელიც უზრუნველყოფს გათბობისა და ცხელი წყლის მიწოდების ეფექტურ მართვას. გათვალისწინებულია მასთან როგორც დისტანციური მართვის Open Therm პროტოკოლით შეერთების, აგრეთვე ოთახის თერმოსტატის და/ან გარე სენსორის მიერთების შესაძლებლობებიც. გარე სენსორთან დაკავშირებისას ბოილერის ტემპერატურის ცვალებადობა გარე ტემპერატურის ცვლილების შესაბამისად ხდება შერჩეული ოპტიმალური კლიმატური მრუდის საფუძველზე, რაც საგრძნობ ენერგეტიკულ და ეკონომიკურ დანაზოგებს იძლევა.

**Edea BF** ბოილერების სხვა განსაკუთრებული თვისებებია:

- ანტიფროზის ფუნქცია, რომელიც ავტომატურად აქტიურდება, თუ ბოილერის შიგნით წყლის ტემპერატურა ზღურბლზე უფრო ქვევით ეცემა. ეს მნიშვნელობა "PAR 10" სახით არის დაყენებული. გარე სენსორის არსებობისას, გააქტიურება ხდება გარე ტემპერატურის ზღურბლს ქვევით დაშვებისას. ეს მნიშვნელობა "PAR 11" სახით არის დაყენებული
- ტუმბოსა და გადამრთველი სარქველის დაბლოკვის სანინააღმდეგო ფუნქცია. ის ავტომატურად აქტიურდება 24 საათში ერთხელ, თუ თუ გათბობის მოთხოვნა არ გაკეთებულა
- საკვამურის მწმენდავის ფუნქცია 15 წუთის ხანგრძლივობისა და აიოლებს კვალიფიციური ტექნიკოსის საქმეს პარამეტრების და წვის ეფექტურობის გაზომვისას და მფრქვევანაში ბუნებრივი აირის წნევის შემოწმებისას
- ცხელი წყლის კომფორტის ფუნქცია, რომელიც ცხელი წყლის მოლოდინის დროს ამცირებს და უზრუნველყოფს ტემპერატურის სტაბილურობას
- სამუშაო და თვითდიაგნოსტიკის პარამეტრების დისფლექსი გაუმართაობის კოდებით, როდესაც გაუმართაობა დაიბრუნდება. ეს აიოლებს შესაკეთებელ ჩარევას და დანადგარის გამართული მუშაობის აღდგენას.

### 5.2 კონტროლის და უსაფრთხოების მონაცემები

**Edea BF** ბოილერები აღჭურვილია კონტროლისა და უსაფრთხოების შემდეგი მონაცემებით:

- სითბური უსაფრთხოების სენსორი 100°C
- 3 ბარზე გათვლილი წნევის დამცავი სარქველი
- გათბობის წყლის წნევის გარდამქნელი
- მიწოდების სენსორით
- ცხელი წყლის სენსორით.



აკრძალულია დანადგარის ამუშავება უსაფრთხოების უვარგისი ან ნაწვლები მონაცემებით.



**ყურადღება**  
უსაფრთხოების მონაცემების შეცვლა შეუძლია მხოლოდ პროფესიულად კვალიფიციურ პერსონალს მხოლოდ **Sime**-ს ორიგინალური სათადარიგო ნაწილების გამოყენებით.

### 5.3 სიმბოლოები მონაცემების

მონაცემების აღნიშნულია შემდეგი სიმბოლოებით:

სიმბოლო	აღნიშვნა
	მიუთითებს მონაცემების განსაკუთრებულად საშიშროებაზე.
	მიუთითებს მონაცემების მოქმედი ელექტრული ნაწილების არსებობაზე.
	მიუთითებს რომ ხელსაწყოზე ინფორმაცია ხელმისაწვდომია, მაგალითად ინსტრუქცია.
	მიუთითებს რომ მონაცემების მონტაჟზე მომუშავე პერსონალი უნდა მიჰყვეს ინსტრუქციას.
	მიუთითებს რომ ინსტრუქციის წაკითხვა სავალდებულოა.
	მიუთითებს რომ მონაცემების დამინების სისტემას უნდა დაუკავშირდეს.

### 5.4 იდენტიფიცირება

**Edea BF** ბოილერის იდენტიფიცირება შესაძლებელია:

- შეფუთვის მარკირებით:** ის განლაგებულია შეფუთვის გარეთ და მასზე მითითებულია კოდი, ბოილერის სერიული ნომერი და შტრის-კოდი
- მონაცემთა ფირფიტით:** ის მდებარეობს ბოილერის წინა კანელის შიგნითა მხარეს და მასზე მოყვანილია მონაცემების ტექნიკური მახასიათებლები და კანონით გათვალისწინებული სხვა ინფორმაცია.

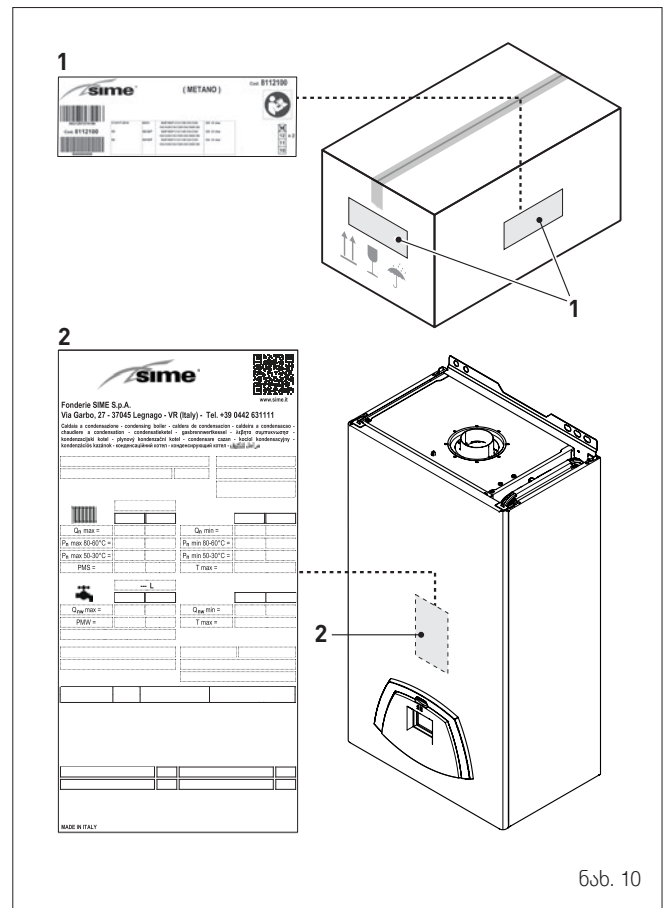

ნახ. 10



**გაფრთხილება**  
საიდენტიფიკაციო ფირფიტის მოხსნა, გაყალბება ან არ წარმოდგენა, ან რაიმე სხვა ქმედება, რომელიც აფერხებს პროდუქტის საიმედო იდენტიფიცირებას ან მის დაყენებას და მომსახურებას.

## 5.5 კონსტრუქცია

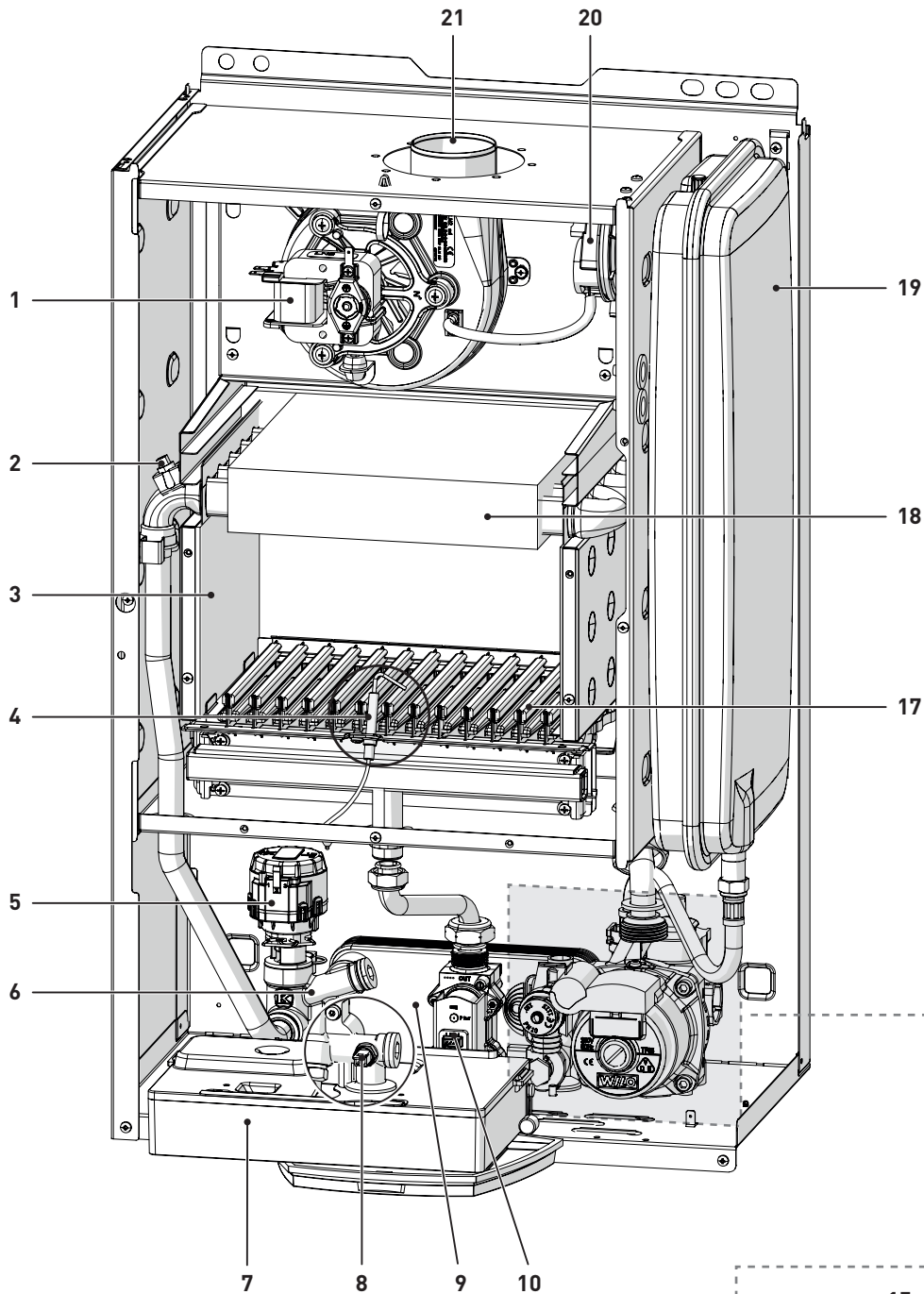

- |   |                                      |
|---|--------------------------------------|
| 1 ვენტილატორი (V)                               | 12 სისტემის დამცავი სარქველი (VS)    |
| 2 ორმაგი სენსორი (მიწოდება/თერმული უსაფრთხოებს) | 13 ბოილერი დრენაუი                   |
| 3 წვის კამერა                                   | 14 სისტემის ტუმბო (PI)               |
| 4 აალების/დეტექტირების ელექტროდი (EAR)          | 15 წყლის წნევის გარდამქმნელი (TPAC)  |
| 5 სოლენოიდის სარინი სარქველი (EVD)              | 16 ჰაერის დაცლის ავტომატური სარქველი |
| 6 სისტემის შევსების ერთეული                     | 17 სანთურა (BR)                      |
| 7 საკონტროლო პანელი                             | 18 პირველადი თბომცვლელი              |
| 8 ცხელი წყლის სენსორი (SS)                      | 19 გაფართოების რეზერვუარი (VE)       |
| 9 მეორადი თბომცვლელი                            | 20 ნამწვის წნევის რელე               |
| 10 ბუნებრივი აირის სარქველი                     | 21 ნამწვის გამოსავალი                |
| 11 ცხელი წყლის ფილტრი და ნაკადის რეგულატორი     |                                      |

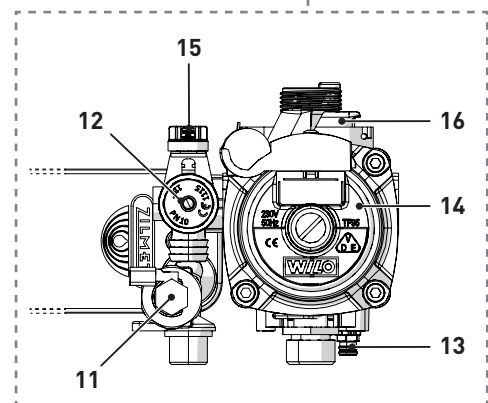

**5.6 ტექნიკური მახასიათებლები**

აღწერა	Edea BF		
	25	30	
სერტიფიკატები			
გამოყენების ქვეყნები	RU - GE		
საწვავი	G20; G30/G31		
PIN რიცხვი	961M		
კატეგორია	II2H3+		
ტიპი	B22P - B32P - B52P - C12 - C12X - C32 - C32X - C42 - C42X - C52 - C52X - C62 - C62X - C82 - C82X - C92 - C92X		
NOx კლასი	3 (< 150 მგ/კვტსთ)		
ცხელი წყლის ნომინალური სითბოს გამოსავალი	23,7	28,1	
გათბობის მახასიათებლები			
სითბოს შესავალი			
ნომინალური	კვტ	25,5	30,0
მინიმალური	კვტ	9,2	10,8
გათბობის გამოსავალი			
ნომინალური (80-60°C)	კვტ	23,7	28,1
მინიმალური (80-60°C)	კვტ	7,8	9,2
მქ			
მაქს. მქ (80-60°C)	%	93,0	93,7
მინ. მქ (80-60°C)	%	84,8	85,2
მქ 30 %-ით დატვირთვისას (50-80°C)	%	90,5	91,1
სითბური მქ (EEC 92/42)	★ ★ ★		
დანაკარგები 50°C-ზე გამორთვისას	W	71	75
ცხელი წყლის მახასიათებლები			
ნომინალური სითბოს შესავალი	კვტ	25,5	30,0
მინიმალური სითბოს შესავალი	კვტ	9,2	10,8
ცხელი წყლის ნაკადი ΔT 30°C	ლ/წთ	11,3	13,4
ცხელი წყლის უწყვეტი ნაკადი (ΔT 25°C / ΔT 35°C)	ლ/წთ	13,6 / 9,7	16,1 / 11,5
ცხელი წყლის მინიმალური ნაკადი	ლ/წთ	2,2	2,2
მაქს/მინ წნევა	ბარი	7 / 0,4	7 / 0,4
	კპა	700 / 40	700 / 40
ელექტრული მახასიათებლები			
ძაბვა ქსელში	V	230	
სიხშირე	ჰც	50	
მოხმარებული სიმზლავრე	W	112	113
ელექტრული დაცვის ხარისხი	IP	X5D	
წვის მახასიათებლები			
ნამწვის ტემპერატურა მაქს/მინ ნაკადისას (80-60°C)	°C	142,5 / 96,4	151,9 / 100,8
ნამწვის მაქს/მინ ნაკადი	g/s	17 / 16	19 / 19
	kg/h	61,2 / 57,6	68,4 / 68,4
CO <sub>2</sub> მაქს/მინ (G20) ნაკადისას გაცალკეებული საკვამურით	%	6,7 / 2,1	7,1 / 2,3
CO <sub>2</sub> მაქს/მინ (G30/G31) ნაკადისას გაცალკეებული საკვამურით	%	7,7 / 2,6	7,8 / 2,7
მფრქვევანა – აირი			
მფრქვევანების რიცხვი	ც	11	13
მფრქვევანას დიამეტრი (G20)	მმ	1,30	1,30
მფრქვევანას დიამეტრი (G30/G31)	მმ	0,80	0,78
აირის ხარჯი მაქ/მინ ნაკადისას (G20)	მ <sup>3</sup> /სთ	2,70 / 0,97	3,17 / 1,14
აირის ხარჯი მაქ/მინ ნაკადისას (G30)	kg/h	2,01 / 0,72	2,36 / 0,85
აირის ხარჯი მაქ/მინ ნაკადისას (G31)	kg/h	1,98 / 0,71	2,33 / 0,84
მინოდებული აირის წნევა (G20)	მბარი	20	
	კპა	2	
მინოდებული აირის წნევა (G30/G31)	მბარი	29/ 37	
	კპა	2,9 / 3,7	
ტემპერატურა-წნევა			
მაქს. სამუშაო ტემპერატურა	°C	85	
გათბობის ტემპერატურის რეგულირების შუალედი	°C	20 ÷ 80	
ცხელი წყლის ტემპერატურის რეგულირების შუალედი	°C	10 ÷ 60	
მაქს. სამუშაო წნევა	ბარი	3	
	კპა	300	
ბოილერში წყლის შემცველობა	l	3,05	3,65

სითბოს ქვედა გამოსავალი (Hi)

**G20 Hi.** 9.45 კვტ/მ<sup>3</sup> (15°C, 1013 მლბარი) - **G30 Hi.** 12.68 კვტ/კგ (15°C, 1013 მლბარი) - **G31 Hi.** 12.87 კვტ/კგ (15°C, 1013 მლბარი)

### 5.7 წყლის ძირითადი კონტური

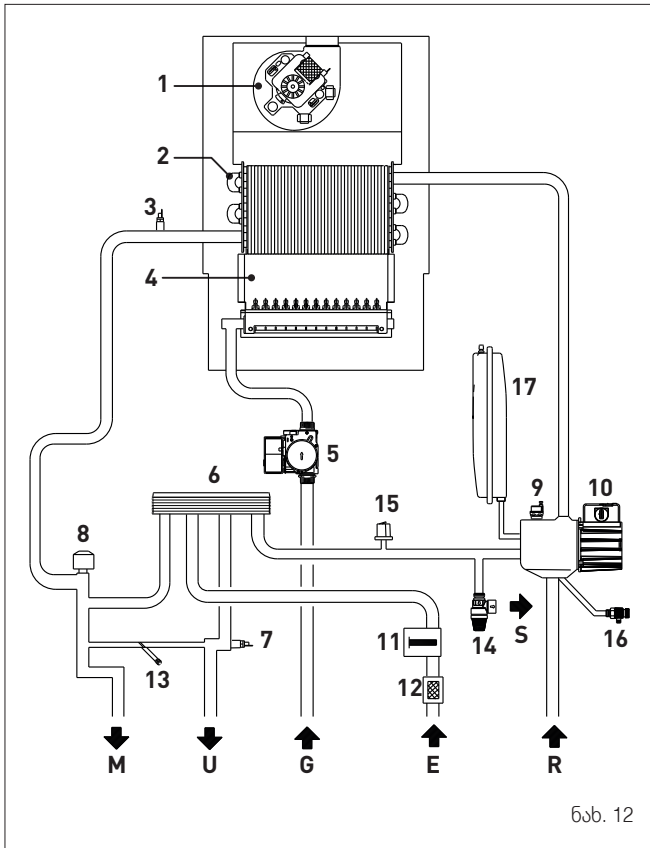

ნახ. 12

აღნიშვნები:

- M სისტემის მიწოდება
- R სისტემაში დაბრუნება
- U ცხელი წყლის გამოსავალი
- E ცხელი წყლის შესავალი
- SVI განმუხტვის სარქველის გამონადენი სისტემისთვის
- G აირის მიწოდება

- 1 ვენტილატორი (V)
- 2 თბომცვლელი (მონოთერმული)
- 3 ორმაგი სენსორი (მიწოდება/ თერმული უსაფრთხოება)
- 4 წვის კამერა
- 5 ბუნებრივი აირის სარქველი
- 6 ცხელი წყლის თბომცვლელი
- 7 ცხელი წყლის სენსორი (SS)
- 8 გადამრთველი სარქველი (VD)
- 9 ჰაერის დაცლის ავტომატური სარქველი
- 10 სისტემის ტუმბო (PI)
- 11 ცხელი წყლის ნაკადის გამზომი
- 12 ცხელი წყლის ფილტრი
- 13 სისტემის შევსება
- 14 სისტემის დამცავი სარქველი (VS)
- 15 წყლის წნევის გარდამქმნელი (TPAC)
- 16 ბოილერი დრენაჟი
- 17 გაფართოების რეზერვუარი (VE)

### 5.8 სენსორები

- დაყენებულ სენსორებს აქვთ შემდეგი მახასიათებლები:
- ორმაგი სენსორი (თერმული უსაფრთხოება/გამოსავალი) NTC R25°C; 10კომი β25°-85°C: 3435
  - ცხელი წყლის სენსორი NTC R25°C; 10კომი β25°-85°C: 3435
  - გარე ტემპერატურის სენსორი NTC R25°C; 10კომი β25°-85°C: 3435

გაზომილი ტემპერატურის/წინააღმდეგობის შესაბამისობა ჩვენების მაგალითები:  
 TR=75°C → R=1925Ω  
 TR=80°C → R=1669Ω.

TR	0°C	1°C	2°C	3°C	4°C	5°C	6°C	7°C	8°C	9°C
0°C	27279	26135	25044	24004	23014	22069	21168	20309	19489	18706
10°C	17959	17245	16563	15912	15289	14694	14126	13582	13062	12565
20°C	12090	11634	11199	10781	10382	9999	9633	9281	8945	8622
30°C	8313	8016	7731	7458	7196	6944	6702	6470	6247	6033
40°C	5828	5630	5440	5258	5082	4913	4751	4595	4444	4300
50°C	4161	4026	3897	3773	3653	3538	3426	3319	3216	3116
60°C	3021	2928	2839	2753	2669	2589	2512	2437	2365	2296
70°C	2229	2164	2101	2040	1982	1925	1870	1817	1766	1717
80°C	1669	1622	1577	1534	1491	1451	1411	1373	1336	1300
90°C	1266	1232	1199	1168	1137	1108	1079	1051	1024	998
100°C	973									

წინააღმდეგობა R (Ω)

### 5.9 გაფართოების რეზერვუარი

ბოილერები აღჭურვილია შემდეგი მახასიათებლების მქონე გაფართოების რეზერვუარებით:

აღწერა	ერთეული	Edea BF	
		25	30
საერთო მოცულობა	l	8,0	9,0
შევსების წნევა	კპა	100	100
	ბარი	1,0	1,0
სასარგებლო მოცულობა	l	4,0	5,0
სისტემის მაქსიმალური შემცველობა	l	109	124

(\*) პირობები:  
 საშუალო სამუშაო ტემპერატურა 70°C  
 (მაღალტემპერატურული სისტემით 80/60°C)  
 სისტემის შევსების საწყისი ტემპერატურა 10°C.



#### გაფრთხილება

- სისტემებისთვის, რომელთა მაქსიმალური შემცველობა აღემატება ცხრილში მოყვანილს, საჭიროა დამატებითი გაფართოების რეზერვუარი.
- სიმაღლეთა სხვაობა დამცავ სარქველსა და სისტემის უმაღლეს წერტილს შორის არ უნდა აღემატებოდეს 6 მეტრს. თუ ეს სხვაობა 6მ-ზე მეტია, გაზარდეთ შევსების წნევა ცივი სისტემისთვის 0,1 ბარით ყოველი დამატებითი მეტრისთვის.

### 5.10 ცირკულაციური ტუმბო

გათბობის სისტემის დაწნევა/ნაკადის მახასიათებელი მრუდი ქვემოთაა მოყვანილი.

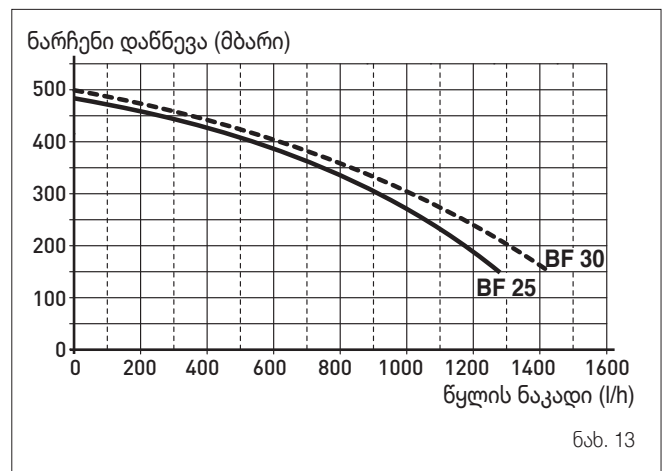

ნახ. 13

5.11 საკონტროლო პანელი

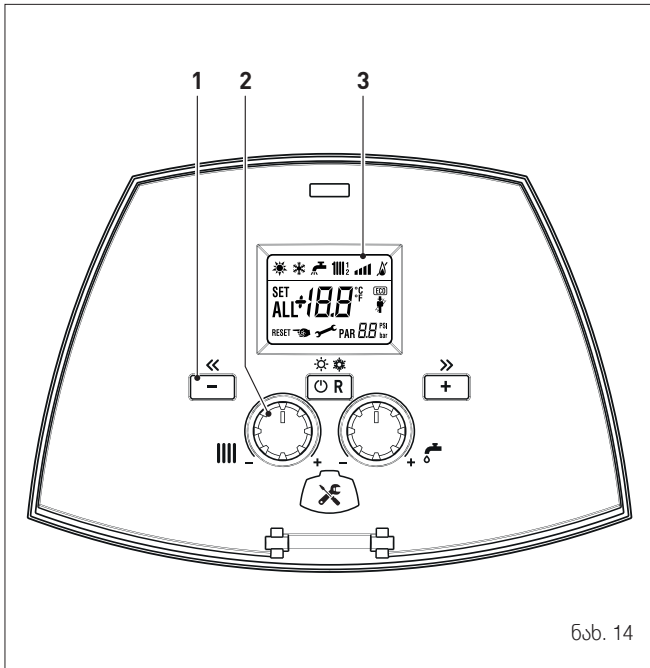

ნახ. 14

1 ფუნქციური ღილაკები

- PR** ჩვეულებრივი მუშაობის დროს ერთხელ ან მეტჯერ მინიმუმ 1 წამის განმავლობაში დაჭერის შემთხვევაში ეს ღილაკი მომხმარებელს საშუალებას აძლევს, შეცვალოს მოწყობილობის მუშაობის რეჟიმი ციკლური მიმდევრობით (მოლოდინი — ზაფხული — ზამთარი). თუ მოწყობილობას ხარვეზი აქვს ხელახლა დაყენების შესაძლებლობით, ეს შეგიძლიათ გამოიყენოთ მის განსაბლოკად.
- ეს ღილაკი საშუალებას აძლევს მომხმარებელს ჩაიაროს პარამეტრების სია ან შეამციროს მათი მნიშვნელობები.
- +** ეს ღილაკი საშუალებას აძლევს მომხმარებელს ჩაიაროს პარამეტრების სია ან გაზარდოს მათი მნიშვნელობები.
- 🔧** პროგრამირების შემაერთებელის თავსახური.

2 რეგულატორები

- III** გათბობის რეგულატორი საშუალებას აძლევს მომხმარებელს დააყენოს გათბობის ტემპერატურა 20-დან 80°C-მდე შუალედში მუშაობის ნორმალურ რეჟიმში.
- 🔧** ცხელი წყლის რეგულატორი საშუალებას აძლევს მომხმარებელს დააყენოს ცხელი წყლის ტემპერატურა 10-დან 60°C-მდე შუალედში მუშაობის ნორმალურ რეჟიმში.

**შენიშვნა:** 30 წამზე მეტ ხანს ნებისმიერი ღილაკის დაჭერა გამოიწვევს ხარვეზის გამოჩენას ეკრანზე (ALL 42) მოწყობილობის მუშაობის შეფერხების გარეშე. გაფრთხილება ქრება ნორმალური პირობების აღდგენის შემდეგ.

3 დისფლავი

- ☀️** „ზაფხული“. ეს სიმბოლო ჩნდება, როცა ბოილერი მუშაობს „ზაფხულის“ რეჟიმში ან თუ სახლის ცხელი წყლის რეჟიმი ჩართულია დისტანციური მართვის მეშვეობით.
- ❄️** „ზამთარი“. სიმბოლო მოცემულია „ზამთრის“ სამუშაო რეჟიმში ან დისტანციური მართვისას, თუ ჩართულია როგორც სახლის ცხელი წყლის, ისე გათბობის რეჟიმები. მოციმციმე ☀️ და ❄️ სიმბოლოები მიუთითებს, რომ „საკვამურის მწმენდავის“ ფუნქცია აქტიურია.
- RESET** „ხელახლა დაყენების მოთხოვნა“. ეს სიტყვა მიუთითებს, რომ ხარვეზის გასწორების შემდეგ მოწყობილობის ნორმალური მუშაობა შეიძლება ხელახლა დაყენდეს **PR** ღილაკზე დაჭერით.
- 🔧** „ცხელი წყალი“. ეს სიმბოლო ჩანს ცხელი წყლის მოთხოვნისას ან „საკვამურის მწმენდავის“ ფუნქციისას. ის ციმციმებს ცხელი წყლის ტემპერატურის შერჩევის დროს.
- III** „გათბობა“. ეს სიმბოლო ჩანს გათბობის რეჟიმში ან „საკვამურის მწმენდავის“ ფუნქციისას. ის ციმციმებს გათბობის ტემპერატურის შერჩევის დროს.
- 🔥** „ბლოკირება“ ალის არქონის გამო.
- 🚰** „ალი არის“.
- 📶** „სიმძლავრის დონე“. მიუთითებს სიმძლავრის დონეზე, რომელზეც მუშაობს მოწყობილობა.
- PAR** „პარამეტრი“. ეს აჩვენებს, რომ მომხმარებელი პარამეტრების არჩევის/დაყენების, ან „ინფო“, ან „მრიცხველი“, ან „გააქტიურებული განგაშების“ (ისტორია) რეჟიმშია.
- ALL** „განგაში“. ეს სიმბოლო გაუმართაობის მაჩვენებელია. რიცხვი აჩვენებს გაუმართაობის გამომწვევ მიზეზს.
- 🔧** „საკვამურის მწმენდავი“. გვიჩვენებს, რომ „საკვამურის მწმენდავის ფუნქციაა“ გააქტიურებული.
- 1.1 bar** „გათბობის სისტემის წნევა“. აჩვენებს გათბობის სისტემის წნევას.
- ECO** „ECO“, ენერჯის ალტერნატიული წყაროები. აჩვენებს სოლარული სისტემის არსებობას.
- 🔧** „მომსახურების მოთხოვნა“. თუ აქტიურია, ის მიუთითებს, რომ დროა, შეასრულოთ მოწყობილობის ტექნომსახურება.

5.12 ელექტრული სქემა

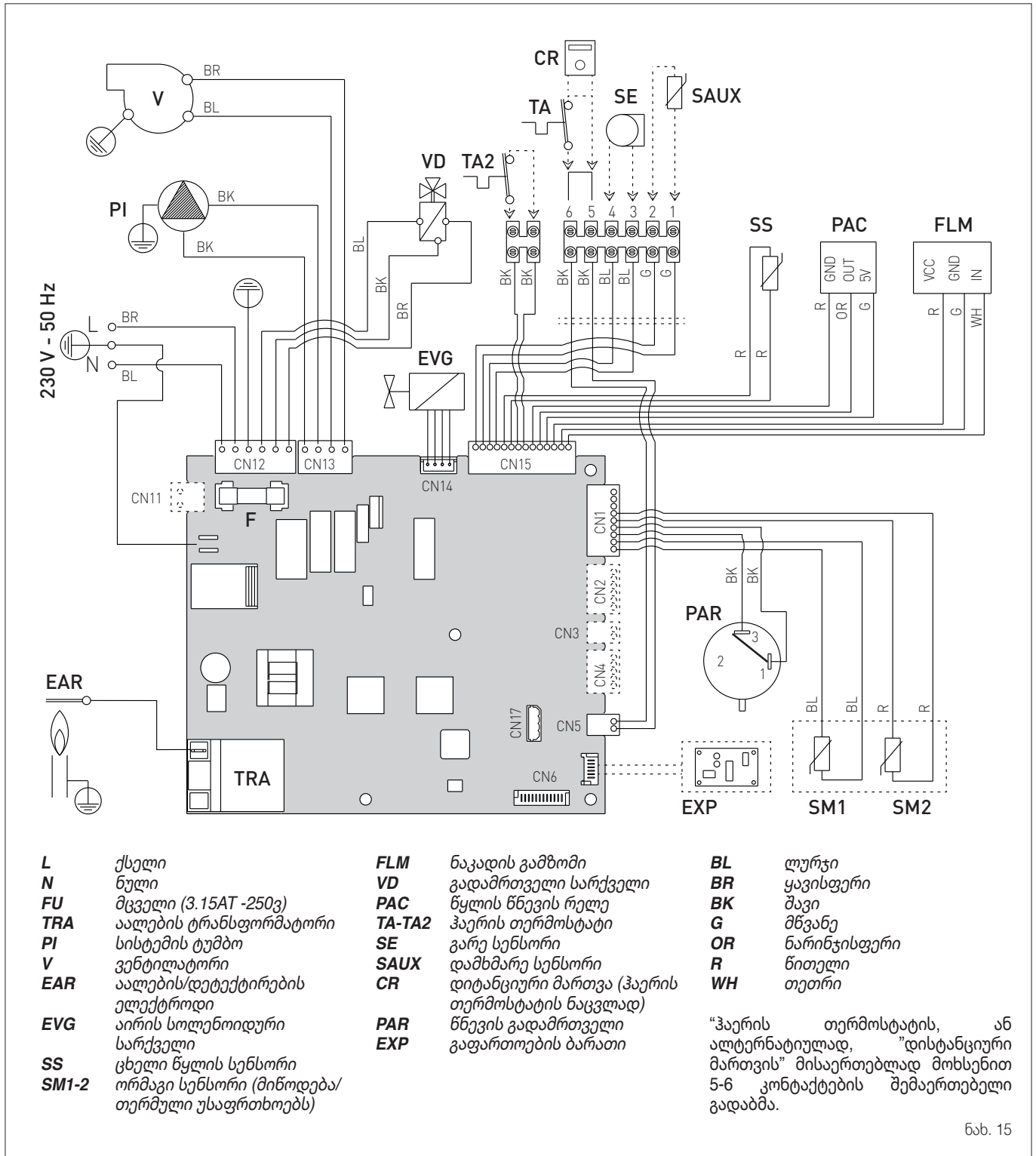

ნახ. 15



**გაფრთხილება მომხმარებელი ვალდებულია:**

- გამოიყენოს ავტომატური გამოთიშველი, გამორთოს ის EU სტანდარტების შესაბამისად რაც უზრუნველყოფს სრულ გათიშვას გადაძაბვის III კატეგორიის პირობებს (ანუ სულ, მცირე 3 მმ დაშორებას ღია კონტაქტებს შორის).
- დაიცვას F(ფაზა) - N(ნულის) შეერთება.
- უზრუნველყოს, რომ ძაღოვანი კაბელის შეცვლა მხოლოდ შეკვეთილი სათადარიგო კაბელით მოხდეს და კვალიფიციურმა პერსონალმა განახორციელოს.



**გაფრთხილება მომხმარებელი ვალდებულია:**

- დამინების მავთული შეუერთდეს დამინების ხარისხიან სისტემას. **დამამზადებელი პასუხს არ აკებს არანაირ ზარალზე, რომელიც დანადგარის დამინების ან ელექტრული სქემით მოწოდებული ინფორმაციის უგულვებლყოფითაა გამოწვეული.**



- აკრძალულია წყალგაყვანილობის მილების დამინებისთვის გამოყენება.



## დაყენების და მომსახურების ინსტრუქცია

### სარჩევი

<b>6</b>	<b>დაყენება</b>	<b>62</b>	<b>7</b>	<b>ამოქმედება</b>	<b>72</b>
6.1	წინასწარი მიღება	62	7.1	წინასწარი მოქმედებები	72
6.2	ზომები და წონა	62	7.2	ამოქმედებამდე	72
6.3	მოპყრობა	62	7.3	პარამეტრის დაყენება და ნახვა	72
6.4	დაყენების სათავსო	62	7.4	პარამეტრების ჩამონათვალი	73
6.5	ახალი დანადგარის დაყენება ან ძველი დანადგარის ჩანაცვლება	63	7.5	სამუშაო მონაცემების და მრიცხველების ჩვენება	75
6.6	სისტემის გასუფთავება	63	7.6	შემოწმება და შეცვლა	76
6.7	წყლის სისტემის დამუშავება	63	7.6.1	საკვამურის მწმენდავის ფუნქცია	76
6.8	ბოილერის დაყენება	64	7.6.2	აირის წნევის რეგულირება მფრქვევანებთან	77
6.9	მილგაყვანილობის შეერთებები	64	7.7	აირის შეცვლა	78
6.9.1	მილგაყვანილობის დეტალები (არჩევითი)	64	7.7.1	წინასწარი მოქმედებები	78
6.10	ბუნებრივი აირის მიწოდება	64	7.8	კალიბრების ავტომატური პროცედურა	79
6.11	ნამწვის გამოსავალი და წვის ჰაერის შესავალი	65	7.9	ცხელი წყლის კომფორტის ფუნქცია (წინასწარი გათბობა)	81
6.11.1	კოაქსიალური მილი (Ø 60/100 მმ and Ø 80/125მმ)	66	<b>8</b>	<b>მომსახურება</b>	<b>82</b>
6.11.2	განცალკევებული მილები (Ø 80მმ)	66	8.1	რეგულირება	82
6.12	ელექტრული შეერთებები	68	8.2	გარე გასუფთავება	82
6.12.1	გარე სენსორი	69	8.2.1	გარსაცმის გასუფთავება	82
6.12.2	ქრონოთერმოსტატი და ჰაერის თერმოსტატი	69	8.3	შიგა გასუფთავება	82
6.12.3	ბრძანების/კონტროლის მოწყობილობის გამოყენების მაგალითი გათბობის ზოგიერთი სისტემისათვის	69	8.3.1	თბომცვლელის გასუფთავება	82
6.13	შეხება და დაცლა	70	8.3.2	სანთურის გასუფთავება	83
6.13.1	შეხება	70	8.3.3	აალების(დეტექტირების ელექტროდის შემოწმება	83
6.13.2	დაცლა	71	8.3.4	საბოლოო ოპერაციები	83
			8.4	შემოწმება	83
			8.4.1	საკვამურის შემოწმება	83
			8.4.2	გაფართოების რეზერვუარის წნევის შემოწმება	83
			8.5	არაგემიური მომსახურება	84
			8.6	გაუმართაობის კოდები და შესაძლო გამოსავალი	84
			8.6.1	ტექნომსახურების მოთხოვნა	85

## 6 დაყენება



**გაფრთხილება**  
დანადგარი უნდა დააყენოს **Sime**-ს ტექნიკურმა მომსახურებამ ან კვალიფიციურმა პროფესიონალმა, რომელმაც უნდა ატაროს შესაბამისი დამცავი საშუალებები.

### 6.1 ნაწარმის მიღება

**Edea BF** დანადგარის მიწოდება ხორციელდება ერთიანი, მუყაოთი დაცული შეფუთვით.

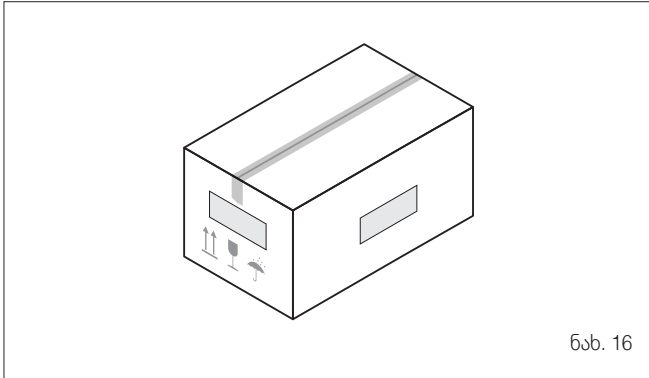

ნახ. 16

შეფუთვის შიგნით მოთავსებული პლასტიკის პარკი შეიცავს:

- დაყენების გამოყენების და მომსახურების ინსტრუქციას
- დანადგარის დასაყენებელ ქაღალდის თარგს
- საგარანტიო სერტიფიკატი
- ჰიდრაულიკური გამოცდის სერტიფიკატს
- ჰაერის რეგულაციის დიაფრაგმა
- პარკს დუბელბიანი ხრახნებით
- ჩანთა ჰიდრაულიკური მამჭიდროებლებით



**აკრძალულია**  
შესაფუთი მასალის ადგილზე ან ბავშვებთან ახლოს დატოვება. ეს სახიფათოა. მოცილებთ ის კანონმდებლობის შესაბამისად.

### 6.2 ზომები და წონა

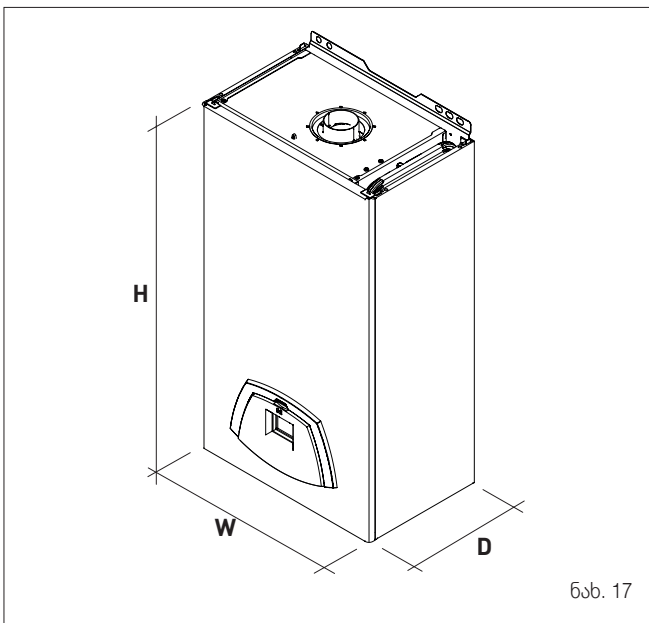

ნახ. 17

აღწერა	Edea BF	
	25	30
L (მმ)	400	450
D (მმ)	250 (*)	
H (მმ)	700	
წონა (კგ)	30	32,5

(\*) მოხსნადი პანელის გარეშე.

### 6.3 მოპყრობა

პაკეტის მოხსნის შემდეგ, აპარატის გადაადგილება ხდება ხელით, მისი გადახრით და აწევით, მყარ ნაწილებზე, როგორცაა საძირკველი და სტრუქტურა, როგორც ნაჩვენებია ფიგურაში.

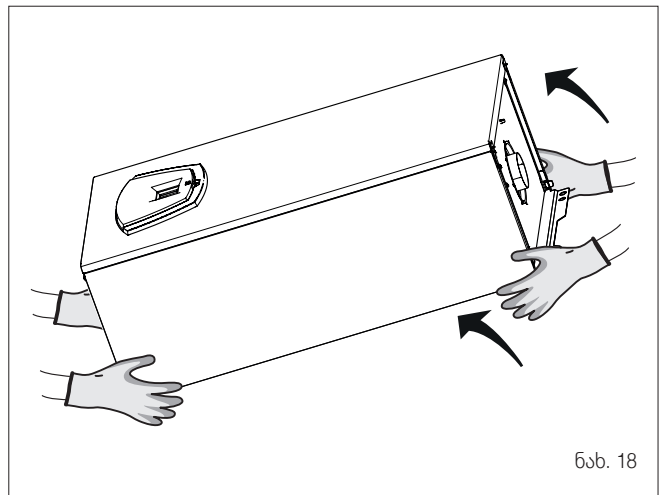

ნახ. 18



#### ყურადღება

შეფუთვის მოცილებისას და დანადგარის გადატანისას გამოიყენეთ შესაფერისი ხელსაწყოები და დამცავი საშუალებები. დაიცავით ერთ ადამიანზე მოსული მაქს. წონის შეზღუდვა.

### 6.4 დაყენების სათავსო

ოთახი, რომელშიც მოწყობილობა უნდა დამონტაჟდეს, უნდა აკმაყოფილებდეს ყველა შესაბამის ტექნიკურ და იურიდიულ რეგულაციებს. აღჭურვილი უნდა იყოს "TYPE B"-ს ინსტალაციისთვის შესაფერისად, ზომაზე მორგებული სავენტილაციო ხვრელებით. გარდა ამისა, ისე უნდა გაკეთდეს, რომ მოწყობილობის მუშობისას ხმაური თავიდან შეძლებისდაგვარად იქნას არიდებული. სათავსოს მინიმალური ტემპერატურა არ უნდა იყოს **-5 °C** ზე ნაკლები.



#### გაფრთხილება

- დარწმუნდით, რომ მოათავსეთ მოწყობილობა მუდმივი მზისგან, ცუდი ამინდისა და ტენიანი და სველი გარემოსგან დაცულ ადგილებში.
- დანადგარის დაყენებამდე დამყენებელი ვალდებულია დარწმუნდეს, რომ კედელი გაუძლებს დატვირთვას.
- არ დაივიწყოთ, რომ საჭიროა სივრცე უსაფრთხოების/რეგულირების მოწყობილობებთან მიდგომის, აგრეთვე მომსახურების პროცედურების ჩასატარებლად (იხილეთ ნახ. 19).

მიახლოებითი მინიმალური მანძილები

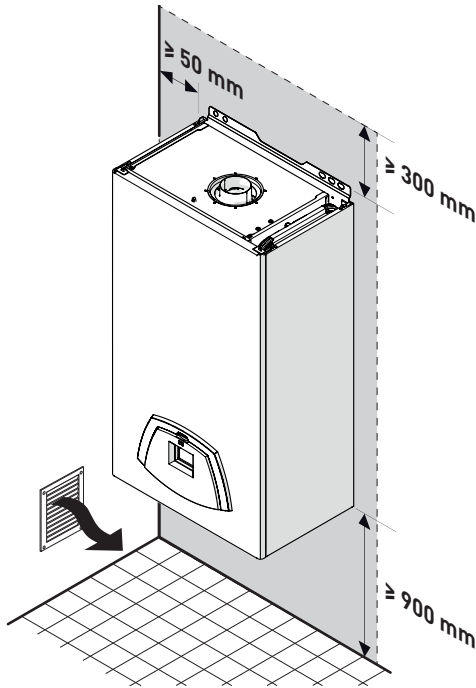

ნახ. 19



#### გაფრთხილება

- კოქსიალური კვამლსადენი მილების მქონე ქვებისთვის არ არის საჭირო ადვილაალეადი კედლებიდან მინიმალური დისტანციის შენარჩუნება, რადგან ქვების ნორმალური მუშაობის დროს მილის ტემპერატურა არასოდეს აღწევს მაღალ მნიშვნელობებს (ტემპერატურული სხვაობა კედელსა და გარემოს შორის არასოდეს აღემატება 60 კ-ს).
- ცალკე შეშვების და გამონაბოლქვი არხების მქონე ქვებისთვის, ადვილაალეადი კედლებისა და საუღენტის შემთხვევაში, კედელსა და კვამლსადენ მილებს შორის უნდა დამონტაჟდეს საიზოლაციო დაცვა.

### 6.5 ახალი დანადგარის დაყენება ან ძველი დანადგარის ჩანაცვლება

**Edea BF** ორთქლის ქვების ახალ სისტემებში დამონტაჟების ან არსებული სისტემების ჩანაცვლების შემთხვევაში, რეკომენდებულია შემდეგის შემოწმება:

- არსებული საკვამლე მილის თავსებადობა ახალი დანადგარის წვის ტემპერატურასთან, მისი გათვლისა და დამზადების შესაბამისობა სტანდარტებთან, რომ ის მაქსიმალურად გამართული, ჰერმეტიკული და იზოლირებულია, არ გააჩნია წინაღობები ან შეზღუდვები და რომ ის აღჭურვილია კონდენსატის შეგროვებისა და მოცილების სისტემით
- რომ ელექტული სისტემა დამზადებულია შესაბამისი სტანდარტების მიხედვით კვალიფიციური პერსონალის მიერ
- სანვავის მიწოდების მილის და ბალონის (გათხევადებული აირის) შესაბამისობა სტანდარტებთან
- რომ გაფართოების რეზერვუარი სრულად იტევს გაფართოებულ სითხეს
- რომ ტუმბოს დანწევს სრულიად საკმარისია სისტემის მახასიათებლებისთვის
- რომ სისტემა სუფთაა, თავისუფალია შლამის და დანალექისაგან, დეაერირებული და ჰერმეტიკული. სისტემის განმენდა შესაბამის პარაგრაფშია განხილული.



#### გაფრთხილება

დამამზადებელი ყოველგვარ პასუხისმგებლობას იხსნის არასწორად შესრულებული საკვამური მილის, ან დანამატების წარბი გამოყენების გამო.

### 6.6 სისტემის გასუფთავება

ვიდრე დანადგარს ახლადანყობლ სისტემაში ჩაყენებთ ან არსებული სისტემის სითბოს გენერატორს ახლით ჩავენაცვლებთ, მნიშვნელოვანია სისტემის შლამისგან, შლაკისგან, ქუჭყისგან, ნალექისგან და ა.შ. გულდასმით გასუფთავება.

ვიდრე არსებული სისტემიდან სითბოს ძველ გენერატორს მოვაცილებთ, რეკომენდებულია:

- წყლის სისტემაში მინადლის მოსაცილებელი დანამატის შეყვანა
- სისტემის ძველი გენერატორით რამდენიმე დღის განმავლობაში მუშაობა
- სისტემიდან ქუჭყიანი წყლის ჩამოცლა და სუფთა წყლით მისი ერთხელ ან მეტად გამორეცხვა.

თუ ძველი გენერატორი უკვე მოხსნილია, ან არაა ხელმისაწვდომი, ჩანაცვლეთ ის ტუმბოთი და შემდეგ გააგრძელეთ ისე, როგორც ზემოთაა რეკომენდებული.

გამწმენდი სამუშაოების ჩატარების შემდეგ, ახალი დანადგარის დაყენებამდე, რეკომენდებულია წყლის სისტემაში კოროზიისაგან და ნადებისგან დამცავი სითხის დამატება.



#### გაფრთხილება

- დანამატების ტიპის და გამოყენების შესახებ დამატებითი ინფორმაციის მისაღებად მიმართეთ დანადგარის დამამზადებელს.
- არ დაგავიწყდეთ, რომ **აუცილებელია** Y ფილტრის დაყენება, რომელიც მოგწოდებთ დანადგართან ერთად, გათბობის სისტემაში დაბრუნებაზე (R).
- სასურველია დამონტაჟდეს ჩამოსახსნელი, რომელიც არ არის მოწყობილობასთან ერთად, Y-ფილტრის წინ, სისტემაში არსებული მინარევების შესაგროვებლად და გასაყოფად.

### 6.7 წყლის სისტემის დამუშავება

სისტემის ავსებისას და აღდგენისას კარგი იქნება, თუ გამოვიყენებთ წყალს, რომელიც:

- შეძლებისდაგვარად სუფთაა
- pH: 6÷8

– აქვს სიხისტე < 25°f.

თუ წყლის თვისებები განსხვავდება ჩამოთვლილთაგან, რეკომენდებულია წყლის მიწოდებელ მილზე უსაფრთხოების ფილტრის გამოყენება მინარევების მოსაცილებლად და ქიმიური ზემოქმედებისთვის, რათა დავიცვათ სისტემა შესაძლო დანალექისა და კოროზიისგან, რამაც შესაძლოა იმოქმედოს ბოილერის მუშაობაზე.

თუ სისტემა მხოლოდ დაბალტემპერატურულია, რეკომენდებულია ბაქტერიის გამრავლების საწინააღმდეგო პროდუქტის გამოყენება.

ყველა შემთხვევაში მიმართეთ და დაიცავით მოქმედი ტექნიკური ნორმები და კანონმდებლობა.

### 6.8 ბოილერის დაყენება

**Edea BF** ბოილერს ქარხნიდან მოყვება ქალაქის თარგი მყარ კედელზე მის დასაყენებლად.

ბოილერის დაყენებისას:

- მოათავსეთ ქალაქის თარგი (1) კედელზე (2), რომელზეც უნდა დაიკიდოს ბოილერი
- გააკეთეთ ხვრელები და ჩაამაგრეთ დუბელები (3)
- ჩამოკიდეთ ბოილერი ხრახნებზე.

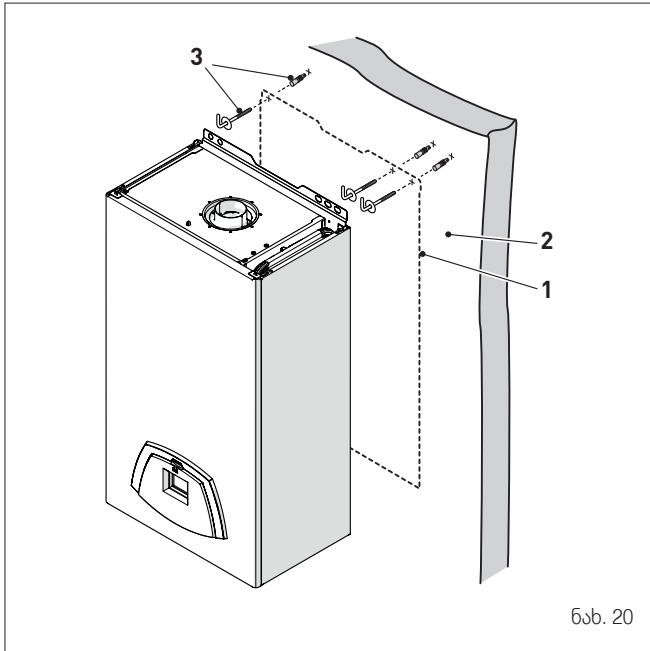

ნახ. 20



#### გაფრთხილება

ბოილერი ისეთ სიმაღლეზე უნდა დაიკიდოს, რომ დაშლის და მომსახურების პროცედურები იოლად ჩატარდეს.

### 6.9 მილგაყვანილობის შეერთებები

მილგაყვანილობის შეერთებების მახასიათებლები და ზომები შემდეგია.

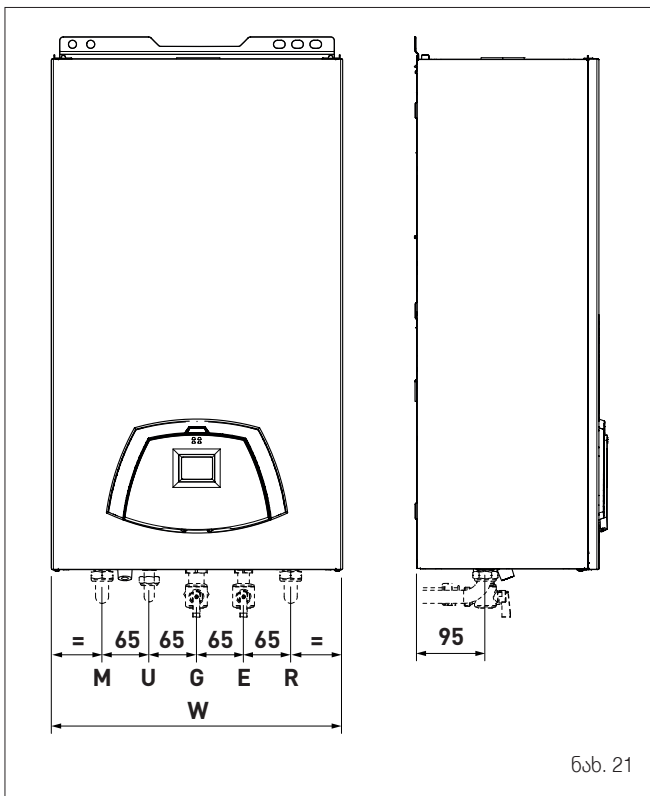

ნახ. 21

აღწერა	Edea BF	
	25	30
M – სისტემაში მიწოდება	Ø 3/4" G	
R – სისტემაში დაბრუნება	Ø 3/4" G	
U – ცხ. წყლის გამოსავალი	Ø 1/2" G	
E – ცხ. წყლის შესავალი	Ø 1/2" G	
G – აირის მიწოდება	Ø 3/4" G	
L (მმ)	400	450



#### ყურადღება

დაყენებული თითოეული მცველი სარქვლის გამოსასვლელი უნდა იყოს დაკავშირებული ჰაერის შეგროვებისა და ვაკუუმირების სისტემასთან შესაბამისი მილების საშუალებით, რომლებიც არ არის მიწოდებული **Sime**. მწარმოებელი არ იღებს პასუხისმგებლობას მცველი სარქვლის ჩარევით გამოწვეული ელექტრო მოწყობილობების დატბორვაზე ან დაზიანებაზე.

### 6.9.1 მილგაყვანილობის დეტალები (არჩევითი)

სისტემასთან წყლისა და აირის მილგაყვანილობის მიერთების გასაიოლებლად ხელმისაწვდომია ქვემოთ ცხრილში მოყვანილი დეტალები, რომელთა შეკვეთა ბოილერისგან დამოუკიდებლად ხდება.

აღწერილობა	კოდი
საინსტალაციო ფირფიტა	8075441
მუხლების კომპლექტი	8075418
მუხლების და სარქვლების კომპლექტი DIN-ის SIME-სთან შესაერთებლად	8075443
ონკანების კომპლექტი	8091806
სარქვლების კომპლექტი DIN-ის SIME-სთან შესაერთებლად	8075442
კედლის საკიდებს შემცვლელების კომპლექტი სხვა მიმწოდებლებისთვის	8093900
სოლარული კომპლექტი მყისიერი კომბინაციის ბოილერებისთვის	8105101
შეერთებათა დამცავების ნაკრები (25 კვტ)	8094530
შეერთებათა დამცავების ნაკრები (30 კვტ)	8094531
პოლიფოსფატის დოზატორების კომპლექტი	8101700
დოზატორის დასატენი კომპლექტი	8101710

**შენიშვნა:** კომპლექტის ინსტრუქცია თან ახლავს თავად დეტალებს ან შეფუთვაზეა დატანილი.

### 6.10 ბუნებრივი აირის მიწოდება

**Edea BF** ბოილერებში ქარხნულად გათვალისწინებულია G20 აირის ან G30/G31 გამოყენება. G20 მოდელები შეიძლება გარდაიქმნას G30/G31-ს გამოყენებაზე "მრქვევანების კომპლექტის" გამოყენებით, რომელსაც მოთხოვნის შემთხვევაში **Sime** ბოილერისგან ცალკე მოგაწვდით. აირის ტიპის შეცვლისას სრულად ჩაატარეთ დანადგარის "აირის შეცვლით" გათვალისწინებული პროცედურა. აირის ქსელთან ბოილერის მიერთება სრულად უნდა შეესაბამებოდეს მოქმედ ტექნიკურ ნორმებს. ვიდრე მიერთებას შეუდგებოდეთ, დარწმუნდით, რომ:

- ბოილერი თავსებადია მიწოდებული აირის სახეობასთან
- მილები სუფთაა
- აირის მიწოდების მილის ზომა ტოლია ან აღემატება ბოილერის შესავალის ზომას (G3/4") და დაწვევის დანაკარგი ნაკლებია ან ტოლია აირის ქსელსა და ბოილერს შორის გათვალისწინებულზე.



#### ყურადღება

დაყენების დასრულებისთანავე შეამოწმეთ შეერთებების ჰერმეტიკობა სტანდარტის მიხედვით.



#### გაფრთხილება

რეკომენდებულია აირის მილის აღჭურვა შესაბამისი ფილტრით.

### 6.11 ნამწვის გამოსავალი და წვის ჰაერის შესავალი

**Edea BF** ბოილერი უნდა აღიჭურვოს შესაბამისი საკვამლე და საჰაერო მილებით. ეს მილები ბოილერის განუყოფელ ნაწილებად ითვლება და **Sime** -ს მიერ დამზადრე ნაწილების კომპლექტების სახით მიეწოდება მომხმარებელს დამატებითი შეკვეთის შემთხვევაში, სიტყური მოთხოვნებისა და ნებადართული კონფიგურაციების გათვალისწინებით.

დასაშვებია სანიღვრების და არხების ტიპები

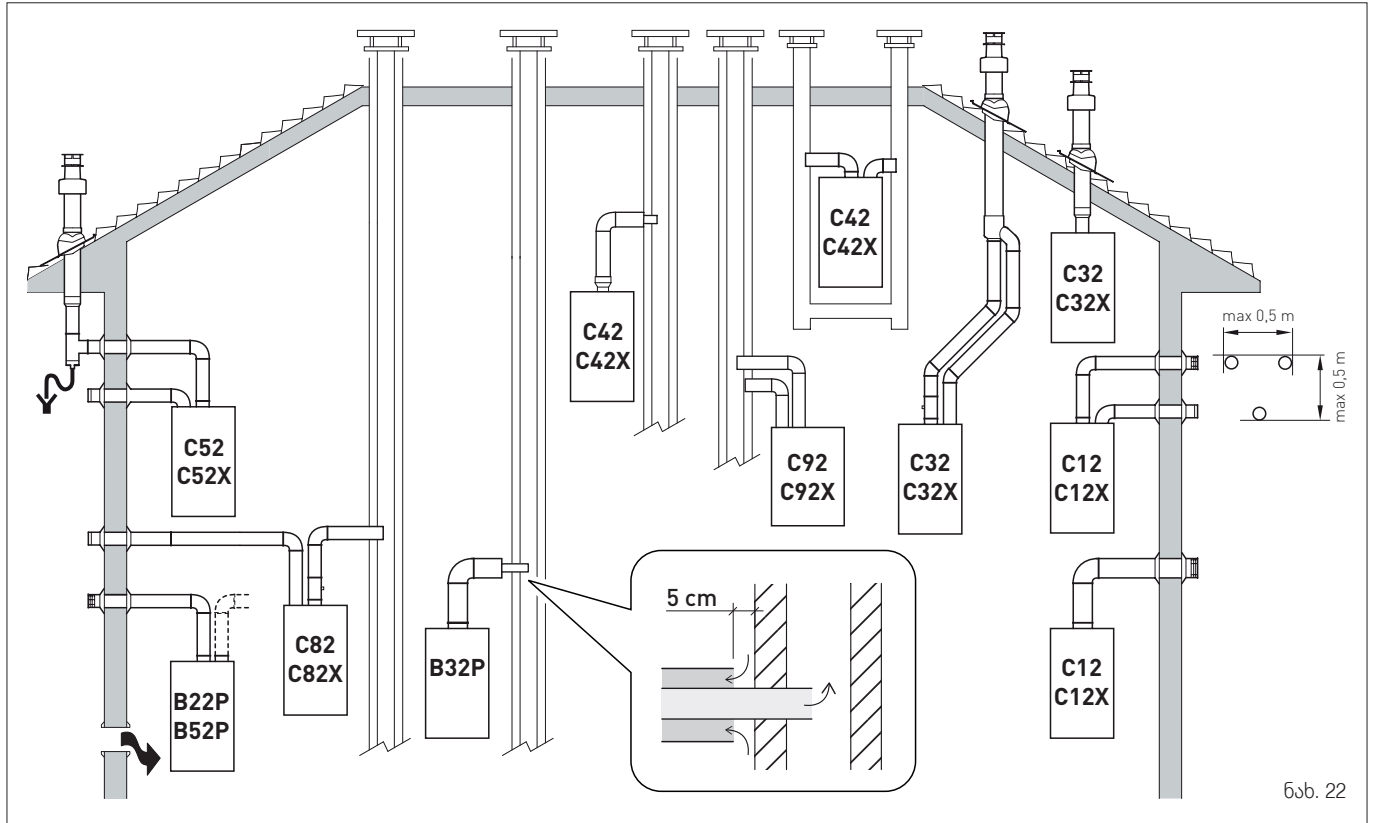

ნახ. 22

გამოსავალი	აღწერა	კოაქსიალური არხები		ცალკე არხები		
		Ø 60/100	Ø 80/125	Ø 80	Ø 60	Ø 50
B22P-B25P	ჰაერის შესავალი ატმოსფეროდან და ნამწვის გამოსავალი გარეთ. <b>შენიშვნა:</b> წვის ჰაერის შესავალი ლიობი (6 სმ <sup>2</sup> x კვტ)			X		
B32P	ატმოსფეროდან წვის ჰაერის შესავალი და ნამწვის გამოსავალი ერთიან საკვამურში <b>შენიშვნა:</b> წვის ჰაერის ლიობი ((15 სმ <sup>2</sup> x კვტ)	X				
C12-C12X	კედლის კონცენტრული ნამწვის გამოსავალი. მილები შეიძლება ბოილიერთან დაიწყოს, მაგრამ გამოსავალი ან კონცენტრული უნდა იყოს, ან ახლოს განლაგებული (არა უმეტეს 50 სმ), ქარის თვალსაზრისით ერთნაირ პირობებში.	X		X		
C32-C32X	კონცენტრული გამოსავალი სახურავზე, მსგავსი C12X	X		X		
C42-C42X	შესავალი და გამოსავალი საზიარო ან განცალკევებულ საკვამურში, მაგრამ ქარის თვალსაზრისით მსგავს პირობებში	X		X		
C52-C52X	კედლის ან სახურავის განცალკევებული შესავალი და გამოსავალი განსხვავებული წნევის ადგილებში. <b>შენიშვნა:</b> დაუშვებელია შესავალის და გამოსავალის მოპირდაპირე კედლებზე განლაგება.			X		
C82-C82X	გამოსავალი ცალკე ან საზიარო საკვამურში, ან შესავალით კედელზე			X		
C92-C92X	განცალკევებული გამოსავალი და შესავალი საზიარო საკვამურში			X		
C62-C62X	გასავალი და შესავალი დამზადებულია მილებისაგან, რომლებიც ცალკეა დამზადებული და სერტიფიცირებული.					

**P:** ნამწვის გამოსავალი დაგეგმილია დადებით წნევასთან სამუშაოდ.  
**X:** დამონტაჟებულია მოწყობილობები და მასთან დაკავშირებული კვამლის გამონაბოლქვი.

ყველა გაზომვა გამოხატულია მმ-ში.



- ყურადღება**
- საკვამური და მასთან შეერთება უნდა შესაბამებოდეს გამოყენების ქვეყნის ეროვნულ და ადგილობრივ ნორმებს და კანონმდებლობას.
  - სავალდებულოა ხისტი მილების გამოყენება, რომლებიც ჰერმეტიკულია და ტემპერატურული თუ მექანიკური ზემოქმედების, აგრეთვე კონდენსატის მიმართ მდგრადობა ახასიათებს.
  - არაიზოლირებული გამოსავალი მილები ხიფათის შემცველია.
  - კვამლსადენი მილები შეიძლება დამზადებული იყოს ალუმინის ან უჟანგავი ფოლადისგან.

**6.11.1 კოაქსიალური მილი (Ø 60/100 მმ and Ø 80/125მმ)**

კოაქსიალური დეტალები

აღწერა	კოდი	
	Ø 60/100 მმ	Ø 80/125 მმ
კოაქსიალური მილების კომპლექტი	8084813	8084830
დაგრძელება W. 1000 მმ	8096103	8096130
დაგრძელება W. 500 მმ	8096102	-
ვერტიკალური დაგრძელება W. 200 მმ ნამწვის ანალიზის ასაღები წერტილით	8086908	-
ადაპტერი Ø 80/125 მმ-სთვის	-	8093120
დამატებითი 90°-იანი მუხლი	8095801	8095820
დამატებითი 45°-იანი მუხლი	8095900	8095920
ფილა მუხლა შეერთებით	8091300	8091300
სახურავის დაბოლოება W. 1284 მმ	8091200	8091200
კონდენსატის ვერტიკალური შემგროვებელი W. 200 მმ	8092803	8092803

დანევის დანაკარგი - ექვივალენტური სიგრძე

მოდელი	L <sub>ექვ</sub> (წრფივი მეტრები)	
	Ø 60/100 მმ	Ø 80/125 მმ
90°-იანი მუხლი	1	1
45°-იანი მუხლი	0,5	0,8

მინ/მაქს სიგრძე

მოდელი	მილის სიგრძე Ø 60/100				მილის სიგრძე Ø 80/125			
	W		H		W		H	
	ჰორიზონტალური (მ)	ვერტიკალური (მ)	ჰორიზონტალური (მ)	ვერტიკალური (მ)	ჰორიზონტალური (მ)	ვერტიკალური (მ)	ჰორიზონტალური (მ)	ვერტიკალური (მ)
<b>Edea BF 25</b>	მინ.	მაქს.	მინ.	მაქს.	მინ.	მაქს.	მინ.	მაქს.
	-	3,5	1,3 (*)	5	3,5	6	4	7
<b>Edea BF 30</b>	-	3	1,3 (*)	5	3	6	4	7

**გაფრთხილება**

(\*) კონდენსატის ვერტიკალური შემგროვებელი სავალდებულოა ვერტიკალური მილებისთვის (ტიპი C32) და მილის ვერტიკალური სექციებისთვის (ტიპი C42) რომელთა სიგრძე აღემატება 1.3 მ-ს.

დიაფრაგმა კოაქსიალური მილებისთვის ბოილერი ქარხნულად აღჭურვილია შემდეგი მასასიათებლების დიაფრაგმით (1) :

- **Edea BF 25:** დიაფრაგმა Ø 79 მმ
- **Edea BF 30:** დიაფრაგმა Ø 81 მმ

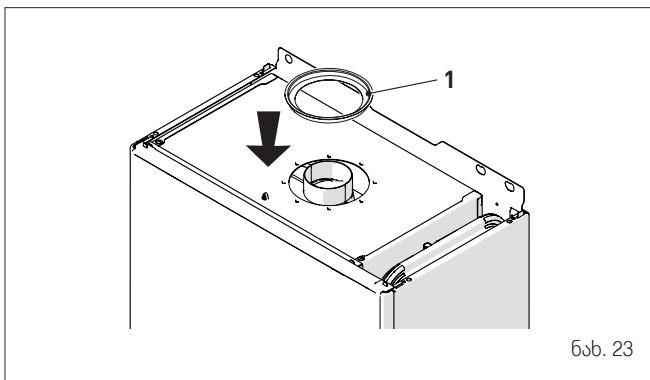

ნახ. 23

**C12 ან C42** ტიპის გამოსავალისთვის დიაფრაგმა უნდა მოიხსნას, ან შენარჩუნდეს ქვემოთმოყვანილის გათვალისწინებით:

მოდელი	არხი	დიაფრაგმის დიამ (m)	დიაფრაგმის არა (m)
<b>Edea BF 25</b>	60/100	0.0 ~ 1.0	1.1 ~ 3.5
	80/125	0.0 ~ 3.5	3.6 ~ 6.0
<b>Edea BF 30</b>	60/100	0.0 ~ 1.0	1.1 ~ 3.0
	80/125	0.0 ~ 3.0	3.1 ~ 6.0

**C32** ტიპის გამოსავალისთვის (ვერტიკალურად სწორი, სიმრუდეების გარეშე), დიაფრაგმის არსებობა ცვლის მაქსიმუმს. მილის სიგრძეები ქვემოთაა მოყვანილი:

მოდელი	არხი	დიაფრაგმის დიამ (m)	დიაფრაგმის არა (m)
<b>Edea BF 25 - Edea BF 30</b>	60/100	0.0 ~ 2.5	2.6 ~ 5.0
	80/125	0.0 ~ 4.0	4.1 ~ 7.0

**6.11.2 განცალკევებული მილები (Ø 80მმ)**

განცალკევებული მილებისათვის გამოსავალის კონსტრუირება გულისხმობს "ჰაერი – ნამწვის განცალკევებული მილების სისტემის" გამოყენებას, რომლის შეკვეთა დამატებით, ბოილერისგან ცალკე უნდა გაკეთდეს. მისი სხვა, ქვემოთ ცხრილში ჩამოთვლილ დეტალებთან შეერთებით სრულდება ნამწვის გამოსავალის/ჰაერის შესავალის აწყობა.

 გამოშვებული და შემავალი მილების სიგრძიდან მიღებული მაქსიმალური ჯამური სიგრძე განისაზღვრება ინდივიდუალური აქსესუარების დატვირთვის დანაკარგით და არ უნდა აღემატებოდეს 9,0 მმ H<sub>2</sub>O-ს **Edea BF**-ისთვის.

განცალკევებული დეტალები

აღწერა	კოდი
	დიამეტრი Ø 80 (მმ)
განცალკევებული ჰაერი-ნამწვი მილების სისტემა (ასაღები წერტილით) + დიაფრაგმა	8093020
90°-იანი მუხლი M-F (6 ც)	8077410
90°-იანი მუხლი M-F (ასაღები წერტილით)	8077407
90°-იანი მუხლი M-F (იზოლირებული)	8077408
დაგრძელება W. 1000 მმ (6 ც)	8077309
დაგრძელება W. 1000 მმ (იზოლირებული)	8077306
დაგრძელება W. 500 მმ (6 ც)	8077308
დაგრძელება W. 135 მმ (ასაღები წერტილით)	8077304
კედლის გამოსავალი დაბოლოება	8089501
შიდა და გარე რგოლური ჭანჭიკების კომპლექტი	8091500
შესავალის დაბოლოება	8089500
45°-იანი მუხლი M-F (6 ც)	8077411
კონდენსატის შემგროვებელი W. 135 მმ	8092800
კოლექტორი	8091400
ფილა მუხლა შეერთებით	8091300
სახურავის გამოსავალის დაბოლოება W. 1390 მმ	8091201
კონდენსატის შემგროვებელი "I"	8093300
შესავალის/ გამოსავალის შეერთება 80/125მმ	8091401

განცალკევებული მილების სისტემა  
 განცალკევებული მილების სისტემას ახლავს ჰაერის შესავალის დიაფრაგმა, რომლის დაყენება უნდა მოხდეს სექციების ამოღების შემდგომ, დაწნევის სრული დანაკარგის შესაბამისად, რომელიც გამოითვლება გამოსავალის და შესავალის მილების დანაკარგების შეკრებით.

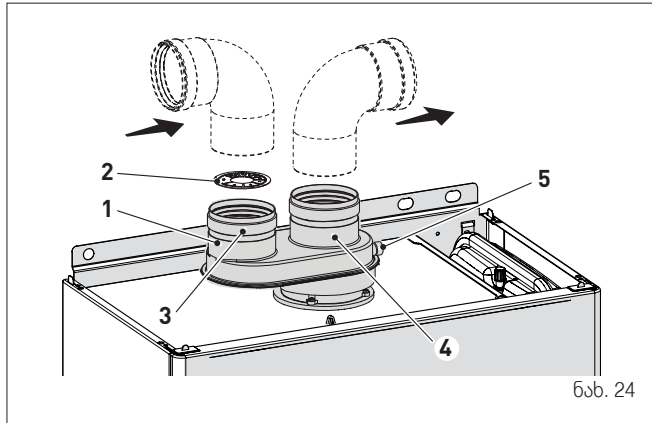

ნახ. 24

აღნიშვნები:

- 1 განცალკევებული მილების სისტემა ნამწვის ანალიზის ასაღები წერტილით
- 2 შესავალი დიაფრაგმა
- 3 ჰაერის შესავალი
- 4 ნამწვის გამოსავალი
- 5 ნამწვის ანალიზის ასაღები წერტილი

დანევის დანაკარგი დეტალებში Ø 80 მმ

აღწერა	კოდი	დანევის დანაკარგი (მმ H <sub>2</sub> O)			
		Edea BF 25		Edea BF 30	
		შესავალი	გამოსავალი	შესავალი	გამოსავალი
90°-იანი მუხლი MF	8077410	0,35	0,40	0,45	0,50
45°-იანი მუხლი MF	8077411	0,30	0,35	0,40	0,45
ჰორიზონტალური დაგრძელება W. 1000 მმ	8077309	0,20	0,30	0,25	0,35
ვერტიკალური დაგრძელება W 1000 მმ	8077309	0,20	0,10	0,25	0,15
კედლის დაბოლოება	8089501	0,15	0,50	0,20	0,80
კონდენსატის შემგროვებელი "T" სახურავის	8093300	-	0,80	-	1,00
გამოსავლის დაბოლოება(*)	8091200	1,60	0,10	2,00	0,20

\* დანაკარგები სახურავის დაბოლოების შესავალთან შეიცავს კოლექტორისას კოდი 8091400.

**შენიშვნა:** ბოილერის გამართული მუშაობისთვის გათვალისწინებული უნდა იყოს მინიმალური 0.50 მ დაშორების მილი 90°-იანი შესავალი მუხლისთვის.

მაგალითი: დანევის დანაკარგის გამოთვლა Edea BF 25 ბოილერისთვის.

დეტალები Ø 80 მმ	კოდი	რაოდენობა	დანევის დანაკარგი (მმ H <sub>2</sub> O)		
			შესავალი	გამოსავალი	ჯამი
დაგრძელება W. 1000მმ (ჰორიზონტალური)	8077309	7	7 x 0,2	-	1,40
დაგრძელება W. 1000მმ (ჰორიზონტალური)	8077309	7	-	7 x 0,3	2,10
90°-იანი მუხლი	8077410	2	2 x 0,35	-	0,70
90°-იანი მუხლი	8077410	2	-	2 x 0,4	0,80
კედლის დაბოლოება	8089501	2	0,15	0,5	0,65
<b>ჯამი</b>					<b>5,65</b>

(დაყენება ნებადართულია, რადგან გამოყენებული დეტალებში დაწნევის სრული დანაკარგი ნაკლებია, ვიდრე 9,0 mmH<sub>2</sub>O). ამ სრული დანაკარგით შესავალ დიაფრაგმას (2) უნდა მოსცილდეს სექციები 1-დან 6-მდე (ჩათვლით).

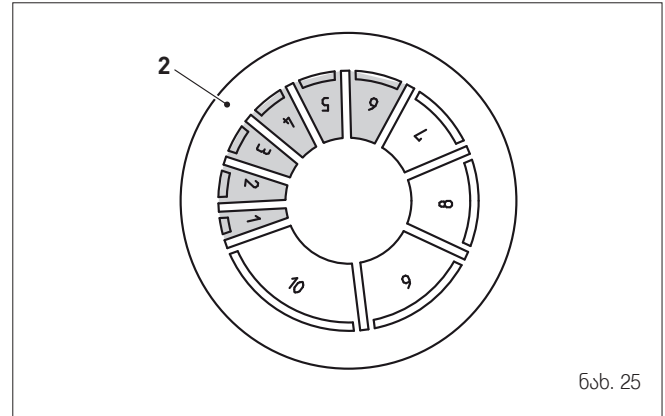

ნახ. 25

ამოსაღები სექციების რაოდენობა	დანევის სრული დანაკარგი (მმ H <sub>2</sub> O)	
	Edea BF 25	Edea BF 30
არცერთი	0 ÷ 2,0	0 ÷ 0,8
1	2,0 ÷ 3,0	0,8 ÷ 1,5
1 ÷ 2	3,0 ÷ 4,0	1,5 ÷ 2,4
1 ÷ 3	-	2,4 ÷ 3,2
1 ÷ 4	4,0 ÷ 5,0	3,2 ÷ 4,0
1 ÷ 5	-	4,0 ÷ 4,8
1 ÷ 6	5,0 ÷ 6,0	4,8 ÷ 5,6
1 ÷ 7	6,0 ÷ 7,0	5,6 ÷ 6,5
1 ÷ 8	-	6,5 ÷ 7,3
1 ÷ 9	7,0 ÷ 8,0	7,3 ÷ 7,8
1 ÷ 10	-	7,8 ÷ 8,4
მთლიანი დიაფრაგმა	8,0 ÷ 9,0 (*)	8.4 - 9.5 (*)

დანევის მაქს. დასაშვები დანაკარგი.

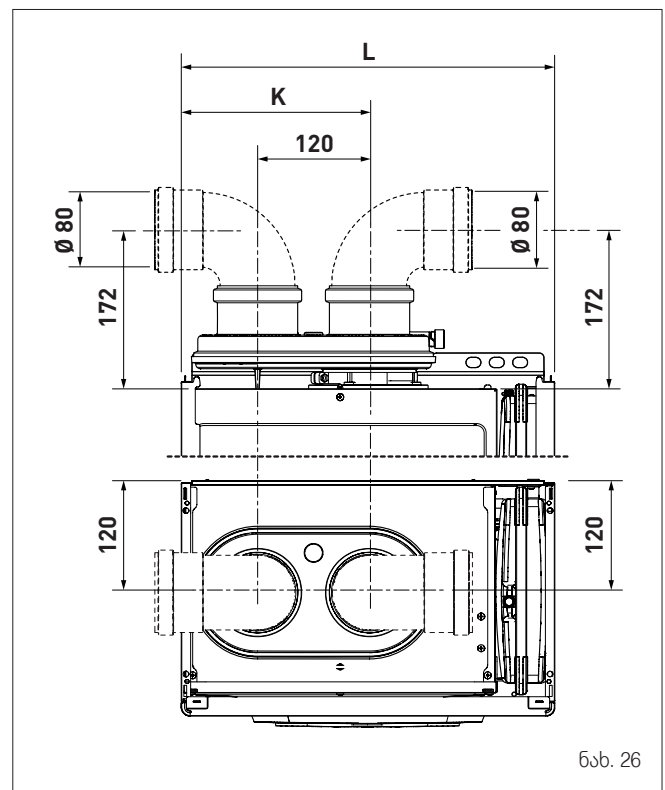

ნახ. 26

აღწერა	Edea BF 25	Edea BF 30
K (მმ)	203	221
L (მმ)	400	450

### 6.12 ელექტრული შეერთებები

ძალოვანი კაბელი უნდა შეერთდეს 230 ვ (±10%) ~ 50 ჰც ქსელს ფაზა-ნოლის დაცვით და დამინების გათვალისწინებით. ქსელს უნდა ჰქონდეს ავტომატური ჩამრთველი გადაძაბვის III კატეგორიით, დაყენების წესებთან შესაბამისად.

თუ ეს კაბელი შესაცვლელია, მოითხოვეთ ორიგინალური სათადარიგო კაბელი **Sime**-სგან.

ამდენად, მხოლოდ ორიგინალური კომპონენტების შეერთებაა საჭირო, ცხრილში ნაჩვენებების მიხედვით. მათი შეკვეთა ბოილერისგან ცალკე ხდება.

აღწერილობა	კოდი
გარე სენსორების კომპლ. (β=3435, NTC 10კომი 25°C-ზე)	8094101
ძალოვანი კაბელი (სპეციალური)	6323875
დისტანციური მართვა HOME (open therm)	8092280
დისტანციური მართვა Wi-Fi SIME SMART (OpenTherm)	8118900



**გაფრთხილება**  
მოსახურების აღწერილი ჩარევები უნდა განახორციელოს მხოლოდ კვალიფიცირმა პერსონალმა.



**ყურადღება**  
აღწერილი ჩარევის განხორციელებამდე:  
– გადაიყვანეთ სისტემის მთავარი ჩამრთველი პოზიციაში "OFF"  
– დაკეტეთ ბუნებრივი აირის მიწოდების სარქველი  
– დარწმუნდით რომ არ შეეხებით დანადგარის შიგნითა ცხელ დეტალებს.

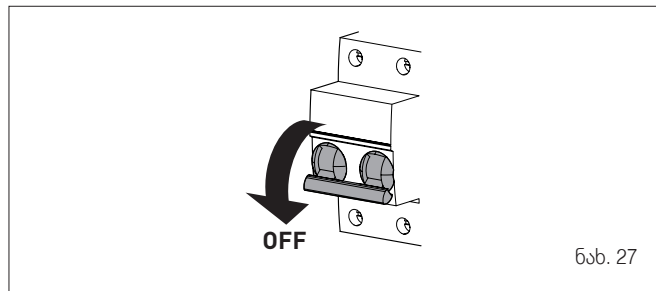

ნახ. 27

ბოილერის დამატებითი დეტალების მავთულების მისაერთებლად:

– მოხსენით ორი ხრახნი (1), მოსწიეთ წინა პანელი (2) თქვენსკენ, და აწვიეთ გაათავისუფლეთ ზედა ბოლო

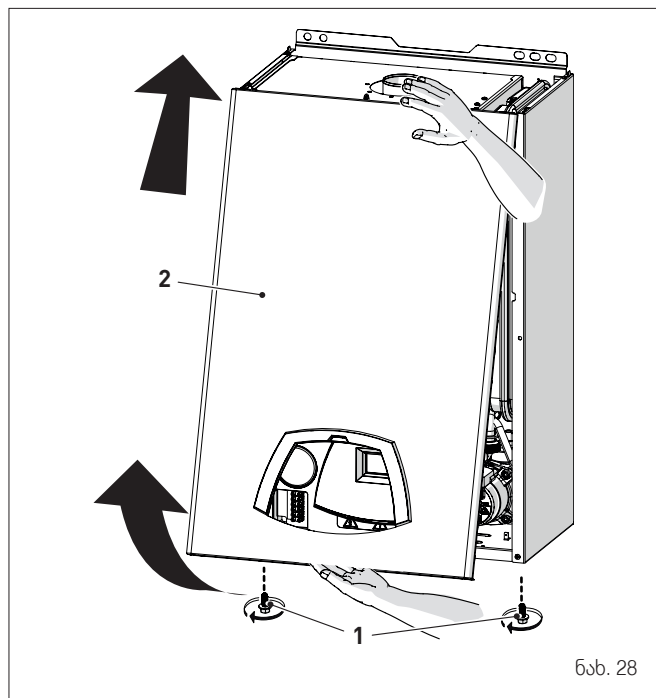

ნახ. 28

- მოხსენით ხრახნები (3), რომლითაც საკონტროლო პანელი (4) არის დამაგრებული
- ასწიეთ პანელი (4) ზევით (a), ისე რომ გვერდით მიმმართველებში (5) დარჩეს ბოლომდე
- გადმოსწიეთ ის წინ (b) ჰორიზონტალურ მდგომარეობამდე

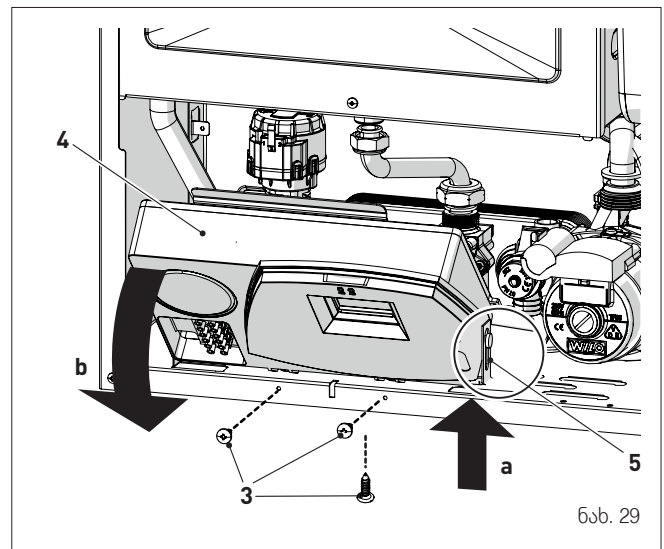

ნახ. 29

- შეიყვანეთ შემაერთებელი მავთულები კაბელის მამჭიდრობებში (6) და მართვის პანელის ღიობში (7)

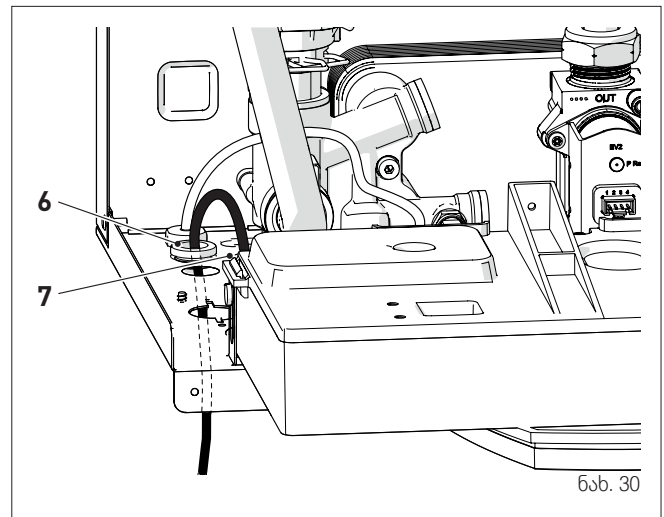

ნახ. 30

- დააბრუნეთ საკონტროლო პანელი (4) საწყის მდებარეობაში და დაუჭირეთ მანამდე მოხსნილი ხრახნები (3)
- მიუერთეთ მონყობილობის მავთულები ტერმინალის დაფას (8) მონაცემთა ფირფიტაზე (9) ნაჩვენებების მიხედვით.

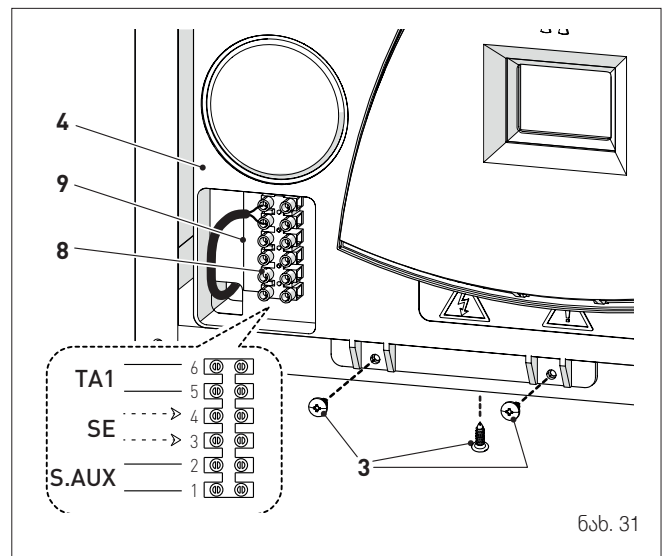

ნახ. 31



**გაფრთხილება**  
სავალდებულოა:

- ავტომატური ჩამრთველის გამოყენება, გათიშეთ ის EN სტანდარტის მიხედვით (კონტაქტებს შორის მანძილი სულ ცოტა 3 მმ)
- თუ ძაღოვანი კაბელი შესაცვლელია, მხოლოდ სათადარიგო ნაწილის სახით შეკვეთილი, ქარხნული ნაწილების სპეციალური, შემართებელ ბუდესთან შეერთებული კაბელის გამოყენება პროფესიულად კვალიფიციური პირის მიერ
- დამინების მავთულის დამინების ეფექტურ სისტემასთან მიერთება(\*)
- ბოილერში ნებისმიერი სახის ჩარევამდე მისი ქსელიდან გათიშვა სისტემის მთავარი ჩამრთველის "OFF" პოზიციაში გადაყვანით.

(\*) დამამზადებელი პასუხს არ აგებს არანაირ ზარალზე, რომელიც დანადგარის დამინების ან ელექტრული სქემით მოწოდებული ინფორმაციის უგულებელყოფითაა გამოწვეული.



**აკრძალულია**  
წყალგაყვანილობის მილების დამინებისთვის გამოყენება.

**6.12.1 გარე სენსორი**

ბოილერში გათვალისწინებულია გარე ტემპერატურის სენსორის შეერთება და ცვალებადი ტემპერატურის პირობებში მუშაობა.

ეს ნიშნავს, რომ ბოილერის მიწოდების ტემპერატურა შეიძლება ცვალებადობდეს გარე ტემპერატურის ცვლილების გამო, შერჩეული კლიმატური მრუდის საფუძველზე, რომელიც დიაგრამაზეა მოყვანილი (ნახ. 32).  
სენსორის შენობის გარეთ დამაგრებისას იხელმძღვანელოთ თვით ნაკეთობის შეფუთვაში მოთავსებული ინსტრუქციით.

კლიმატური მრუდი

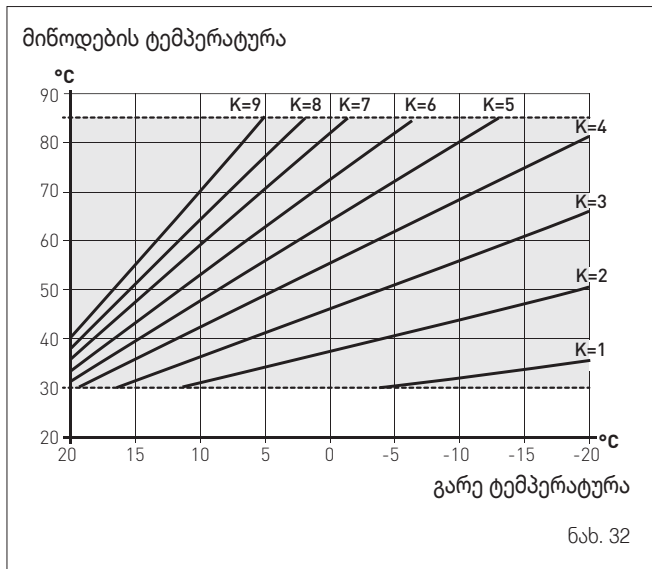

**გაფრთხილება**  
გარე სენსორის არსებობისას, სისტემისთვის ოპტიმალური კლიმატური მრუდის ასარჩევად და მინოდების ტემპერატურის გარე ტემპერატურასთან შესაბამისობაში მოსაყვანად:

- დააჭირეთ III ღილაკს 1 წამის განმავლობაში
- დააჭირეთ + ან - ღილაკს, ვიდრე სასურველი მრუდის K-ს არ აირჩევთ (K=0.0 – K=9.0 შუალედში).

**6.12.2 ქრონოთერმოსტატი და ჰაერის თერმოსტატი**

ქრონო და ჰაერის თერმოსტატის ელექტრული მიერთება უკვე აღვნიშნეთ. ამ დეტალის დაყენებისას სათავსოში, სადაც ანათვალა უნდა იქნას აღებული, მისდეთ თვით დეტალის შეფუთვაში მოთავსებულ ინსტრუქციას.

**6.12.3 ბრძანების/კონტროლის მონყობილობის გამოყენების მაგალითი გათბობის ზოგიერთი სისტემისათვის**

- აღნიშვნები
- CR დისტანციური მართვა
  - SE გარე სენსორი
  - TA ჰაერის თერმოსტატი ბოილერის აქტივაციისათვის
  - TZ1÷TZ3 ზონის ოთახის თერმოსტატი
  - EVZ1÷EVZ3 ზონის სოლენოიდური სარქველი
  - KA1÷KA3 ზონის რელეები
  - PI1÷PI3 სისტემის ტუმბო
  - SP ჰიდრაულიკური გამყოფი

ერთბონიანი სისტემა, გარე სენსორი და ჰაერის თერმოსტატი.

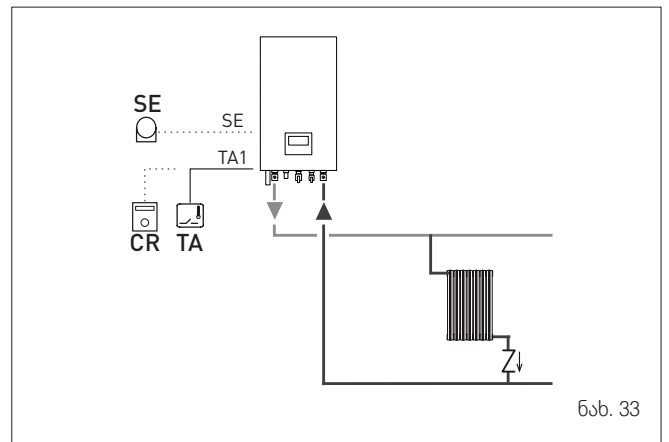

მრავალბონიანი სიტემა – ზონის სარქველით, ჰაერის თერმოსტატით და გარე სენსორით.

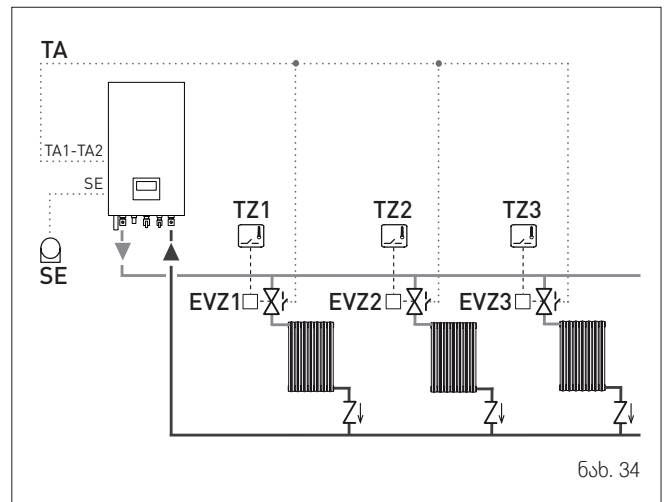

**გაფრთხილება**  
დააყენეთ პარამეტრი "ts 17 = სისტემის ტუმბოს ჩართვის შეყოვნება", რათა ზონის სარქველს Vz მიეცეს გახსნის საშუალება.

მრავალზონიანი სისტემა – ტუმბოთი, ჰაერის თერმოსტატით და გარე სენსორით.

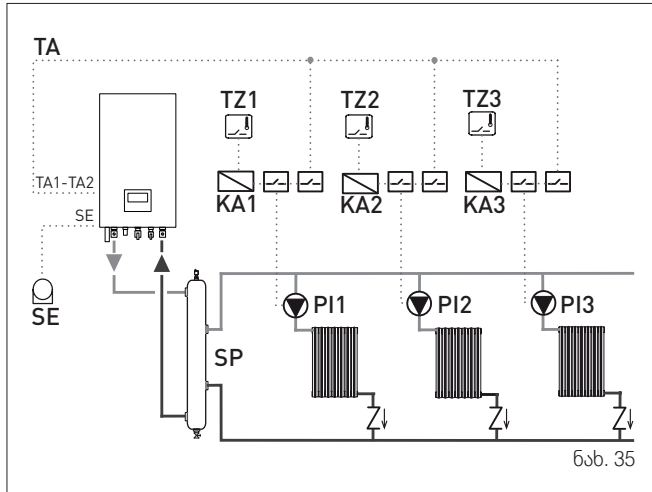

ნახ. 35

### 6.13 შევსება და დაცლა

ქვემოთაღწერილი მოქმედებების ჩატარებამდე დარწმუნდით, რომ სისტემის მთავარი ჩამრთველი “ON” პოზიციაშია, რათა დისფლეიზე გამოჩნდეს შევსების დროს სისტემაში წნევის სიდიდე.

**დარწმუნდით, რომ სამუშაო რეჟიმი “მოლოდინი”;** თუ ეს ასე არაა, დააჭირეთ ღილაკს მინიმუმ 1 წამის განმავლობაში, ვიდრე ეს რეჟიმი არ იქნება შერჩეული.

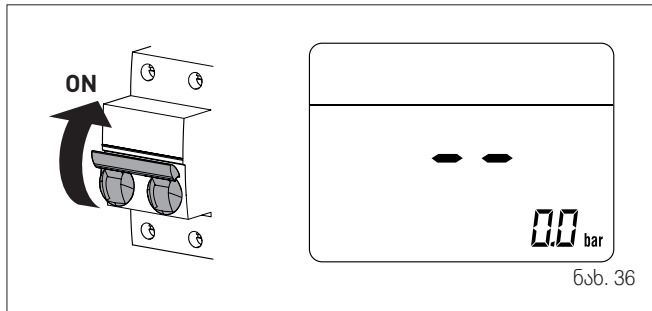

ნახ. 36

#### 6.13.1 შევსება

მოსხენით წინა პანელი:

- მოსხენით ორი ხრახნი (1), მოსწიეთ წინა პანელი (2) თქვენსკენ, და ანევიტ გაათავისუფლეთ ზედა ბოლო.

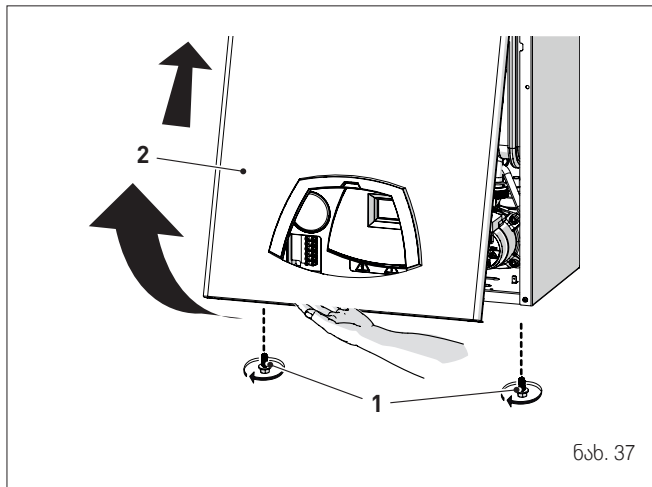

ნახ. 37

ცხელი წყლის კონტური:

- გახსენით ცხელი წყლის საიზოლაციო სარქველები (თუ ასეთები არსებობს)
- გახსენით ერთი ან მეტი ცხელი წყლის ონკანი ცხელი წყლის კონტურის შესავსებად და ჰაერისგან დასაცლელად
- ჰაერის სრულად გამოშვების შემდეგ დაკეტეთ ცხელი წყლის ონკანები.

გათბობის კონტური:

- გახსენით საიზოლაციო და ჰაერის გამოსაშვები სარქველები სისტემის უმაღლეს ნერტილებში
- მოუშვიტ ჰაერის ავტომატური გამოშვების სარქველი (3)
- გახსენით გათბობის კონტურის საიზოლაციო სარქველები (თუ ასეთი არსებობს)
- გახსენით შემავსებელი სარქველი (4)
- შეავსეთ, ვიდრე წყალი არ გადმოვა ჰაერის გამოსაშვები სარქველებიდან და კვლავ დაკეტეთ სარქველები
- გააგრძელეთ შევსება, ვიდრე წნევა 1-1.2 არ გახდება, როგორც ეს დისფლეიზეა ნაჩვენები (5)
- დაკეტეთ შემავსებელი სარქველი (4)
- შეამოწმეთ, რომ სისტემაში არაა ჰაერი ყველა რადიატორიდან და სისტემის უმაღლესი ნერტილებიდან ჰაერის გამოშვებით
- მოხსენით ტუმბოს წინა საფარი (6) და სახრახნისით შეამოწმეთ, რომ ფრთიანა (იმპულერი) არაა ბლოკირებული
- დააბრუნეთ საფარი (6)

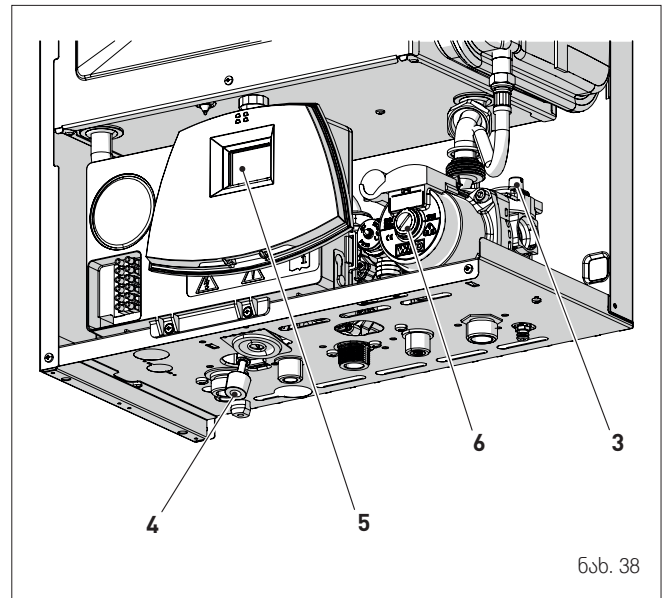

ნახ. 38

**შენიშვნა:** სისტემიდან ჰაერის მთლიანად გამოსაშვებად რეკომენდებულია ამ ოპერაციის რამდენჯერმე ჩატარება.

- შეამოწმეთ წნევა დისფლეიზე და გააგრძელეთ შევსება, ვიდრე სწორი ანათვალა არ გამოჩნდება
- დახურეთ ავტომატური გამოშვების სარქველი (3).

დააბრუნეთ ბოილერის წინა პანელი ჯერ ზევით ჩამოკიდებით, შემდეგ მიწოლით და მანამდე მოხსნილი ხრახნის (1) მოჭერით.

### 6.13.2 დაცლა

ცხელი წყლის კონტური:

- დაკეტეთ ცხ. წყლის კონტურის საიზოლაციო სარქველი (განსაზღვრულია დაყენებისას)
- გახსენით ერთი ან მეტი ცხელი წყლის ონკანი ცხელი წყლის კონტურის დასაცლელად.

ბოილერი:

- მოუშვით ჰაერის ავტომატური გამოშვების სარქველი (3)
- დაკეტეთ გათბობის კონტურის საიზოლაციო სარქველები (განსაზღვრულია დაყენებისას)
- შეამოწმეთ, რომ შვესების სარქველი (4) , რომელიც განისაზღვრა დაყენებისას, დაკეტილია
- მიუერთეთ რეზინის შლანგი ბოილერის დრენაჟის სარქველს (7) და გახსენით ის
- სრულად დაცლის შემდეგ დაკეტეთ დრენაჟის სარქველი (7)
- დახურეთ ავტომატური გამოშვების სარქველი (3).

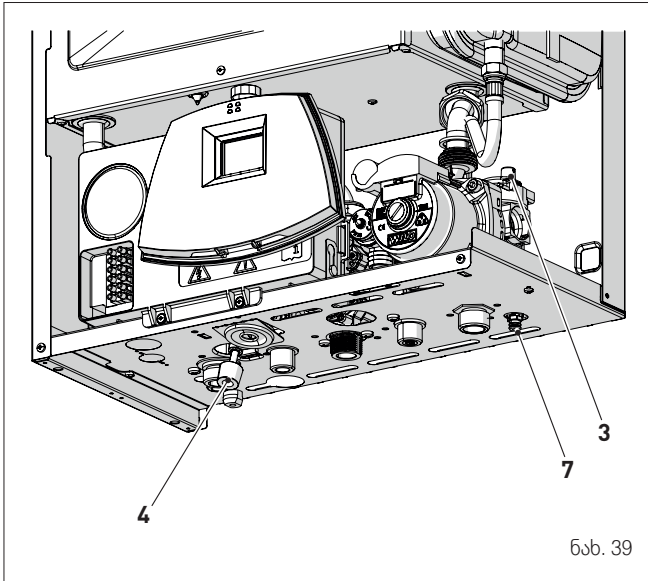

## 7 ამოქმედება

### 7.1 წინასწარი მოქმედებები



#### ყურადღება

- თუ საჭირო გახდა დანადგარის ქვედა მხარესთან მიდგომა, დარწმუნდით, რომ სისტემის ნაწილები და მილები ცხელი არაა (დამწვრობის რისკი).
- გათბობის სისტემის შევსებამდე ჩაიცვით დამცავი ხელთათმანები.

ვიდრე დანადგარს ამოქმედებთ, შეამოწმეთ:

- რომ აირის ტიპი შეესაბამება დანადგარს
- რომ გათბობის და ცხელი წყლის სისტემების აირის საიზოლაციო სარქველები ღიაა
- რომ ტუმბოს ფრთიანა თავისუფლად ტრიალებს.

### 7.2 ამოქმედებამდე

წინასწარი მოქმედებების დასრულების შემდეგ, ბოილერის ასამოქმედებლად:

- გადართეთ სისტემის მთავარი ჩამრთველი პოზიციაში "ON,"

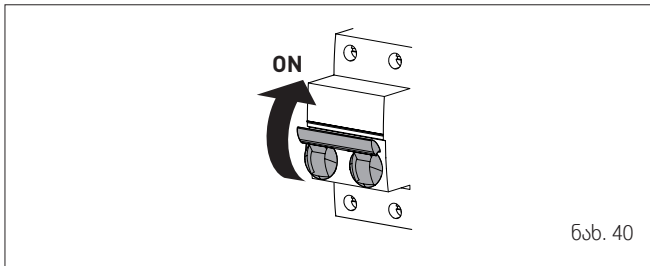

- აირის ტიპი, "nG" (მეთანი) ან "LG" (თხევადი აირი) რომლისთვისაც ბოილერის კალიბრებაა ჩატარებული, გამორჩევა სიმძლავრის თანხლებით. ამის შემდეგ შემოწმდება სიმბოლოების სწორი წარმოდგენა და საბოლოოდ, დისფლეიზე გამორჩევა "-."

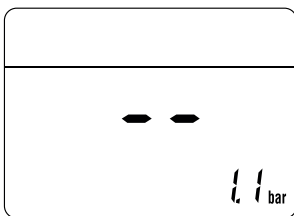

- დარწმუნდით, რომ წნევა, რომელსაც მანომეტრი აჩვენებს ცივზე, 1 and 1.2ბარი შუალედშია
- დააჭირეთ **PR** ღილაკს ერთხელ მინიმუმ 1 წამით ზაფხულის რეჟიმის ასარჩევად . დისფლეიზე გამორჩევა მიწოდების სენსორის ჩვენება იმ მომენტისათვის

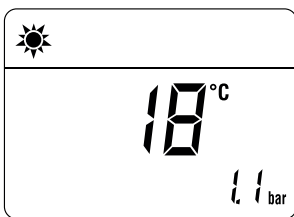

- გახსენით ერთი ან ერთზე მეტი ცხელი წყლის ონკანი. ბოილერი იმუშავებს მაქსიმალური სიმძლავრით, ვიდრე ონკანები ღიაა.

- თუ ადგილი აქვს გაუმართაობას, დისფლეიზე აისახება "AL" გაუმართაობის კოდით (მაგ. "06" - ალი არ დაიმზირება) და გზავნილით RESET

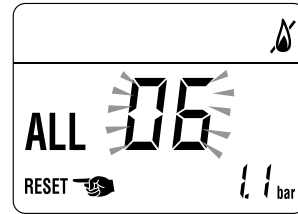

#### გაფრთხილება

საწყისი პირობების აღსადგენად დააჭირეთ ღილაკს **PR** 3 წამზე უფრო ხანგრძლივად. ეს მოქმედება შეიძლება გაიმეოროთ მაქსიმუმ 6-ჯერ.

- დაკეტეთ ღია ონკანები და დარწმუნდით, რომ ბოილერი გამოირთო
- დააჭირეთ ღილაკს ერთხელ მინიმუმ 1 წამით "ზამთრის რეჟიმის" შესარჩევად . დისფლეიზე გამორჩევა გათბობის წყლის ტემპერატურის მნიშვნელობა იმ მომენტისთვის

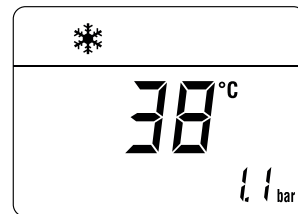

- დაარეგულირეთ ჰაერის თერმოსტატი და დარწმუნდით, რომ ბოილერი იწყებს და აგრძელებს სწორად მუშაობას
- ქსელში და მფრქვევანებთან წნევის სისწორის შესამოწმებლად ჩაატარეთ პროცედურა, რომელიც აღწერილია თავში "საკვამურის მნიშვნელოვანი ფუნქცია".

### 7.3 პარამეტრის დაყენება და ნახვა

პარამეტრების მენიუში შესასვლელად:

- არჩეული რეჟიმიდან (მაგ. "ზამთარი")

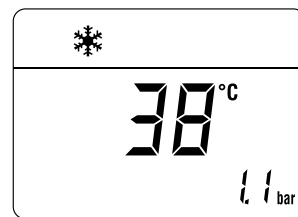

- დააყენეთ სელექტორები და მაქსიმუმზე
- ერთდროულად დააჭირეთ **+** და **-** (~ 5 წმ) ღილაკებს, სანამ ეკრანზე არ გამორჩევა „PAR 01“ (პარამეტრის ნომერი) განსაზღვრულ მნიშვნელობასთან ერთად (გაეცანით ცხრილს პარაგრაფში „არაგეგმიური მომსახურება“)

- დააჭირეთ + ღილაკს ან - ღილაკს პარამეტრების სიაში ზევით ან ქვევით სამოძრაოდ

**შენიშვნა: + და - ღილაკების დაჭერით მდგომარეობაში ყოფნა ზრდის მოძრაობის სიჩქარეს.**

- საჭირო პარამეტრის მიღწევის შემდეგ დააჭირეთ ღილაკს **PR**, რომ დაადასტუროთ და მიიღოთ ნვდომა განსაზღვრულ მნიშვნელობაზე, რომელიც შემდეგ აციმციმდება და შესაძლებელი იქნება მისი შეცვლა

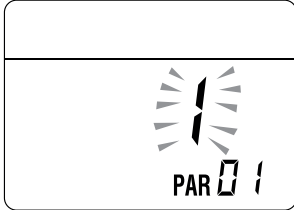

- დააჭირეთ + კლავიშს მნიშვნელობის გასაზრდელად ან - კლავიშს მნიშვნელობის შესამცირებლად  
- მნიშვნელობის დასადასტურებლად დააჭირეთ **PR** კლავიშს.

ყველა სასურველი პარამეტრის მნიშვნელობის შეცვლის შემდეგ **ერთდროულად** დააჭირეთ ~ 5 წმ-ის განმავლობაში **+** და **-** ღილაკებს იმისთვის, რომ გახვიდეთ პარამეტრების მენიუდან, სანამ ხელახლა არ გამოჩნდება საწყისი გვერდი.

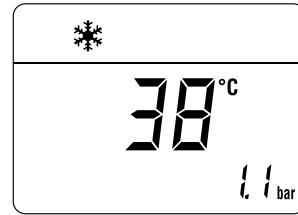

**7.4 პარამეტრების ჩამონათვალი**

ტიპი	N	აღწერა	არე	ერთეული	ბიჯი	დეფოლტ მნიშვნელობა
<b>კონფიგურაცია</b>						
PAR	01	ბოილერის სიმძლავრის ინდექსი, კვტ	0 = 25 kW (G20) 1 = 30 kW (G20)	-	1	0 ან 1
PAR	02	ჰიდრავლიკური კონფიგურაცია	0 = სწრაფი 1 = ცხელი წყლის ავზი თერმოსტატით ან მხოლოდ გათბობა 2 = ცხ. წყლის ავზი სენსორით 3 = ბითემული 4 = მომენტალური სოლარული სიმძლავრის შესავალით	-	1	0
PAR	03	აირის ტიპის ონფიგურაცია	0 = G20 1 = GPL	-	1	0 ან 1
PAR	04	წვის კონფიგურაცია	0 = ჰერმეტიკული კამერა წვის კონტროლით 1 = ღია კამერა ნამწვის თერმოსტატით 2 = Low NOx 3 = ჰაერის წნევის გადამრთველის კონფიგურაცია	-	1	3
PAR	08	გარე სენსორის სიდიდის კორექცია	-5 .. +5	°C	1	0
<b>ცხელი წყალი – გათბობა</b>						
PAR	10	ბოილერის ანტიფრიზის ზღურბლი	0 .. +10	°C	1	3
PAR	11	გარე სენსორის ანტიფრიზის ზღურბლი -- = გამორთულია	-9 .. +5	°C	1	-2
PAR	12	გათბობის მრუდის დახრილობა	0 .. 80	-	1	20
PAR	13	გათბობის მინიმალური ტემპერატურის დაყენება	20 .. PAR 14	°C	1	20
PAR	14	გათბობის მაქსიმალური ტემპერატურის დაყენება	PAR 13 .. 80	°C	1	80
PAR	15	მაქსიმალური სიმძლავრის გათბობა	0 .. 100	%	1	100
PAR	16	გათბობის პოსტცირკულაციის დრო	0 .. 99	წმ X 10	1	3
PAR	17	გათბობის ტუმბოს აქტივაციის შეყოვნება	0 .. 60	წმ X 10	1	0
PAR	18	ხელმეორე ალუბის შეყოვნება	0 .. 60	წმ	1	3
PAR	19	ცხელი წყლის მოდულაცია ნაკადის გამზომით	0 = გამორთულია 1 = ჩართულია	-	1	1
PAR	20	ცხელი წყლის მაქსიმალური სიმძლავრე	0 .. 100	%	1	100
PAR	21	გათბობის/ცხელი წყლის (წინასწარი შერევა) მინიმალური სიმძლავრე	0 .. 100	%	1	0
PAR	22	ცხელი წყლის წინასწარი გათბობის ჩართვა	0 = გამორთულია 1 = ჩართულია	-	1	0
PAR	23	გარე რელე 1-ის ფუნქცია	0 = არ გამოიყენება 1 = დისტანციური განგაში NO 2 = დისტანციური განგაში NC 3 = ზონის სარქველი 4 = ავტომატური შევსება 5 = გარე მოთხოვნა 6 = ცირკულაციური ტუმბო 7 = ზონის სარქველი OT- თი 8 = კვლავაგაშვების ტუმბოს	-	-	0

ტიპი	N	აღწერა	არე	ერთეული	ბიჯი	დეფოლტ მნიშვნელობა
PAR	24	გარე რელე 2-ის ფუნქცია	0 = არ გამოიყენება 1 = დისტანციური განგაში NO 2 = დისტანციური განგაში NC 3 = ზონის სარქველი 4 = ავტომატური შევსება 5 = გარე მოთხოვნა 6 = ცირკულაციური ტუმბო 7 = ზონის სარქველი OT- თი 8 = კვლავგაშვების ტუმბოს	-	-	0
PAR	25	დამხმარე TA ფუნქცია	0 = TA-ს მიხედვით 1 = TA ანტიფრიზი 2 = ცხელი წყალი გამორთულია	-	1	0
PAR	26	ზონის სარქველის/ ტუმბოს კვლავგაშვების შეყოვნება	0 .. 99	მინ	1	1
PAR	28	ცხელი წყლის ჩართვის შეყოვნება სოლარული სიმძლავრით	0 .. 30	მინ	1	0
PAR	29	ანტი- ლეგიონელა ფუნქცია (მხოლოდ ცხ. წყლის ავზი) -- = გამორთულია	50 .. 80	-	1	--
PAR	30	ცხელი წყლის მაქს. ტემპერატურა	35 .. 67	°C	1	60
PAR	35	ციფრული/ანალოგური წნევის გადამრთველი	0 = წყლის წნევის გადამრთველი 1 = წყლის წნევის გარდამქმნელი 2 = წყლის წნევის გარდამქმნელი (მხოლოდ წნევის ჩვენება)	-	1	1
PAR	40	მოდულაციური ტუმბოს სიჩქარე	-- = მოდულაცია არ არის AU = ავტომატური 30 .. 100	%	10	AU
PAR	41	ΔT მოდულაციური ტუმბოს მიწოდება/დაბრუნება	10 .. 40	°C	1	20
PAR	47	სითური ტუმბოს იძულება (მხოლოდ ზამთრის რეჟიმში)	0 = გამორთულია 1 = ჩართულია	-	1	0
<b>გადატვირთვა</b>						
PAR	48	INST პარამეტრების ქარხნული (დეფოლტ) მნიშვნელობების აღდგენა	0 .. 1	-	-	0

გაუმართაობის/დაზიანების შემთხვევაში დისფლეიზე გამოჩნდება გზავნილი "AL" განგაშის ნომერთან ერთად მაგ. "AL 04" (ცხელი წყლის სენსორის გაუმართაობა).

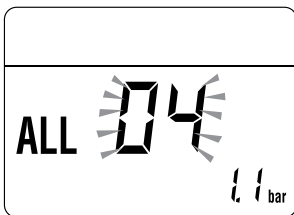

გაუმართაობის აღმოფხვრამდე:

- გამორთეთ დანადგარი ქსელიდან მთავარი ჩამრთველის "OFF" პოზიციაში გადაყვანით

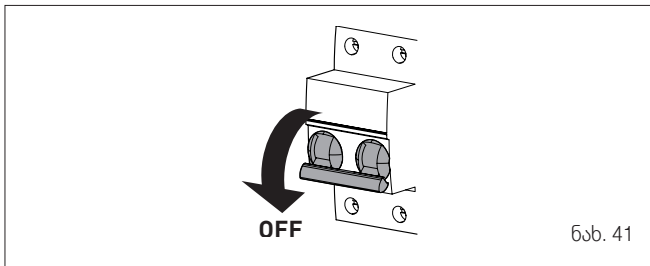

ნახ. 41

- ყოველი შემთხვევისთვის გადაკეტეთ ბუნ. აირის მიწოდება.

გაუმართაობის აღმოფხვრის შემდეგ აამუშავეთ ბოილერი.

**შენიშვნა:** გაუმართაობის აღმოფხვრის შემდეგ, როდესაც დისფლეიზე გამოჩნდება გაუმართაობის კოდი **RESET** გზავნილთან ერთად (იხ. სურათი), დააჭირეთ **OR** ღილაკს დაახლოებით 3 წამით დანადგარის ხელახლა გასაშვებად.



### 7.5 სამუშაო მონაცემების და მრიცხველების ჩვენება

ბოილერის ამუშავების შემდეგ კვალიფიციურმა ტექნიკოსმა შეიძლება ნახოს სამუშაო მონაცემები და მრიცხველები შემდეგნაირად:

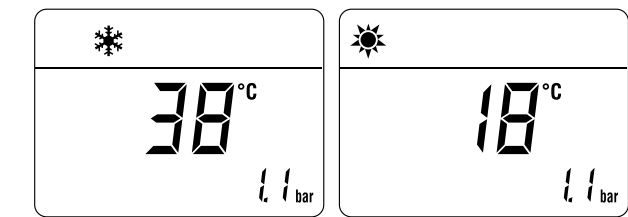

- დააყენეთ გათბობის III და ცხელი წყლის რეგულატორები მინიმუმზე
- 3 ნმ-ზე მეტი ხნის განმავლობაში ერთდროულად დააჭირეთ + და - ლილაკებს.

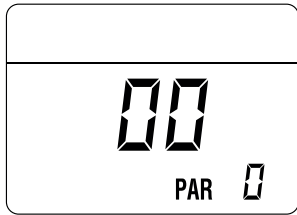

აქედან მოყოლებული, ტექნიკოსს 2 შესაძლებლობა აქვს:  
 - + ლილაკზე დაჭერის შემთხვევაში დაათვალიერებთ სიას „ინფორმაცია (PAR)“ და „მთვლელები (PARc)“.  
 დათვალიერების მიმდევრობა შემდეგნაირია

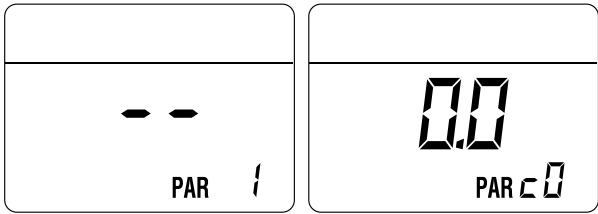

- - ლილაკზე დაჭერის შემთხვევაში გამოჩნდება „დაფიქსირდა გამაფრთხილებელი სიგნალები“ (PARa)

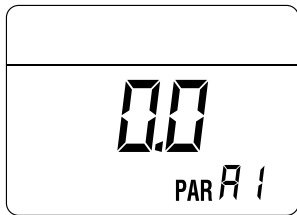

- გადადით ნაჩვენებ ელემენტებზე - ან + ლილაკების გამოყენებით
- სასურველი მნიშვნელობების ჩვენების შემდეგ, მენიუდან გამოსასვლელად დააჭირეთ OR ლილაკს, სანამ საწყისი გვერდი არ გამოჩნდება.

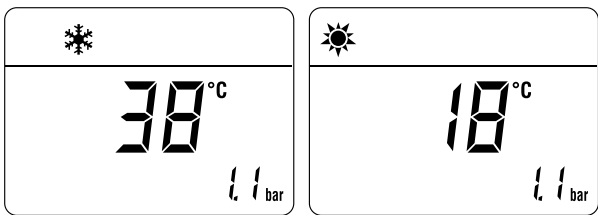

### წარმოდგენილი ინფორმაციის ცხრილი

ტიპი	N	აღწერა	არე	ერთეული	ბიჯი
PAR	0	პროგრამული უზრუნველყოფის ვერსია			
PAR	1	გარე ტემპერატურის სენსორი	- 9 .. 99	°C	1
PAR	2	მინოდების სენსორის ტემპერატურა	- 9 .. 99	°C	1
PAR	3	ნამწვის ანალიზატორი	- 9 .. 99	°C	1
PAR	4	ცხელი წყლის სენსორის ტემპერატურა	- 9 .. 99	°C	1
PAR	5	AUX დამხმარე სენსორი	- 9 .. 99	°C	1
PAR	6	გათბობის რეალური დაყენებული ტემპერატურა	Par. 13 ... Par. 14	°C	1
PAR	7	სიმძლავრის დონე	0 .. 99	%	1
PAR	8	ნაკადის გამზომის სიჩქარე	0 .. 99	ლ/წთ	0.1
PAR	9	წყლის წნევის გარდამქმნელის ჩვენება	0 .. 99	ბარი	0.1

### მრიცხველების ჩვენებათა ცხრილი

ტიპი	N	აღწერა	არე	ერთეული	ბიჯი
PAR	c0	ბოილერის მუშაობის სრული ხანგრძლივობა	0 .. 99	სთ X 1000	0.1 ; 0.0-დან 9.9-მდე; 10-დან 99-მდე
PAR	c1	სანთურას მუშაობის სრული ხანგრძლივობა	0 .. 99	სთ X 1000	0.1 ; 0.0-დან 9.9-მდე; 10-დან 99-მდე
PAR	c2	სანთურას აალების სრული რაოდენობა	0 .. 99	სთ X 1000	0.1 ; 0.0-დან 9.9-მდე; 10-დან 99-მდე
PAR	c3	გაუმართაობათა სრული რაოდენობა	0 .. 99	x 1	1
PAR	c4	დამყენების "AL" პარამეტრებთან წვდომათა სრული რაოდენობა	0 .. 99	x 1	1
PAR	c5	OEM პარამეტრებთან წვდომათა სრული რაოდენობა	0 .. 99	x 1	1
PAR	c6	შემდეგ ტექნომსახურებამდე დარჩენილი დრო	1 .. 199	თვეები	1

### გააქტიურებულ განგაშთა/გაუმართაობათა ცხრილი

ტიპი	N	აღწერა
PAR	A0	ბოლო გააქტიურებული განგაში/გაუმართაობა
PAR	A1	ბოლოსწინა გააქტიურებული განგაში/გაუმართაობა
PAR	A2	ბოლოდან მესამე გააქტიურებული განგაში/გაუმართაობა
PAR	A3	კოდი
PAR	A4	კოდი
PAR	A5	კოდი
PAR	A6	კოდი
PAR	A7	კოდი
PAR	A8	კოდი
PAR	A9	კოდი

## 7.6 შემონმება და შეცვლა

### 7.6.1 საკვამურის მწმენდავის ფუნქცია

საკვამურის მწმენდავის ფუნქცია გამოიყენება კვალიფიციური ტექნიკოსის მიერ მფრქვევანებთან აირის წნევის შესამოწმებლად, წვის პარამეტრების განსაზღვრის და წვის მქ-ს გაზომვისთვის მოქმედი კანონმდებლობის შესაბამისად.

ამ ფუნქციის ხანგრძლივობა 15 წუთია. მის გასააქტიურებლად იმოქმედეთ შემდეგნაირად:

- თუ პანელი (2) არაა მოხსნილი, მოხსენით ორი ხრახნი (1), მოსწიეთ წინა პანელი(2) წინ და გაათავისუფლეთ ზემოდან ზევით აწევით

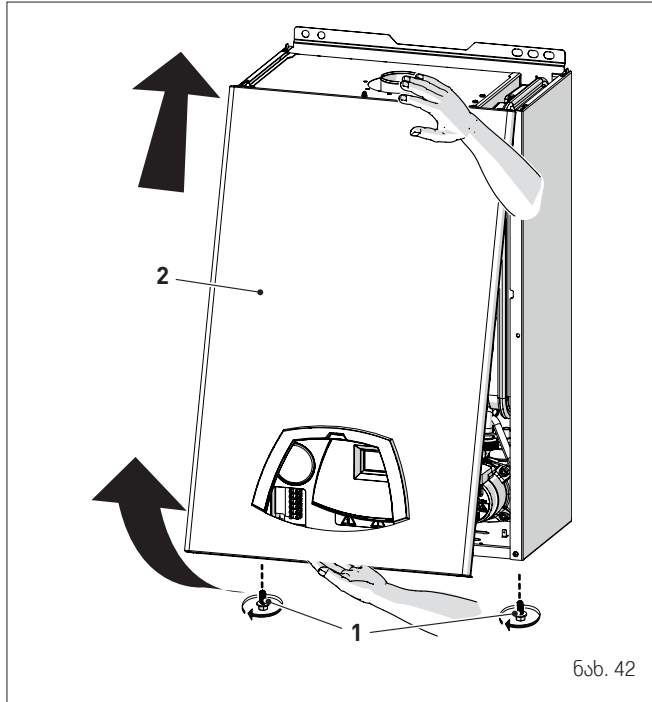

ნახ. 42

- მოხსენით ხრახნები (3), რომლითაც საკონტროლო პანელი (4) არის დამაგრებული
- ასწიეთ პანელი (4) ზევით (a), ისე რომ გვერდით მიმართულებებში (5)დარჩეს ბოლომდე
- გადმოსწიეთ ის წინ (b) ჰორიზონტალურ მდგომარეობამდე

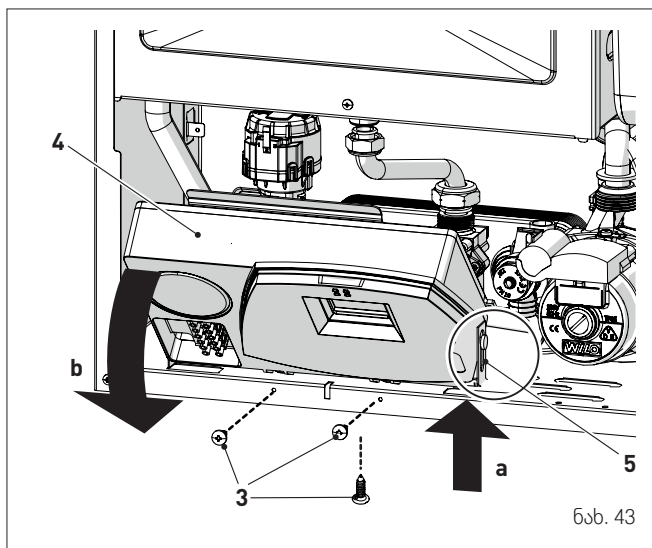

ნახ. 43

- დაკეტეთ ბუნებრივი აირის მიწოდების სარქველი
- მოუშვით "მფრქვევანას წნევა" წერტილის (6) და "მიწოდების წნევა" წერტილის (7) ხრახნები და მიუერთეთ თითოეული წერტილი მანომეტრს

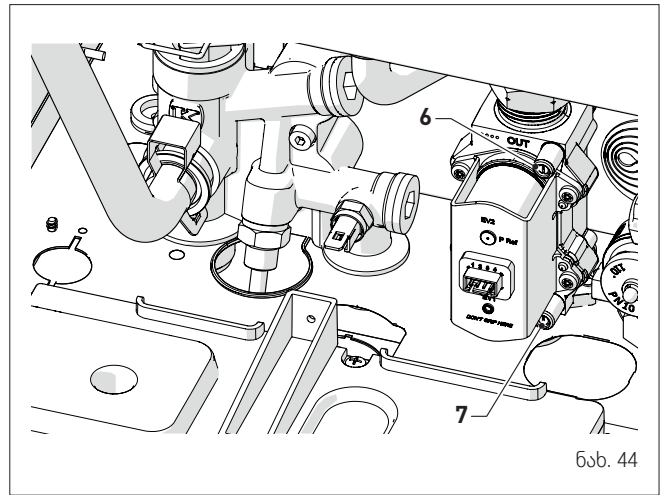

ნახ. 44

- გახსენით აირის სარქველი
- გადართეთ მთავარი ჩამრთველი პოზიციაში "ON"

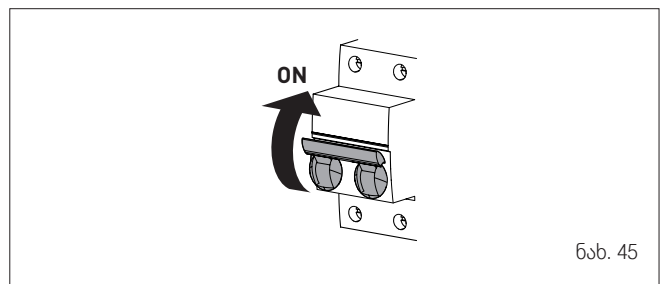

ნახ. 45

- დააჭირეთ **OR** ლილაკს მინიმუმ 1 წამით, ვიდრე "ზაფხულის" რეჟიმი არ იქნება არჩეული
- ერთდროულად დააჭირეთ **OR** და **+** ლილაკებს ~ 10 წმ-ის განმავლობაში, სანამ ეკრანზე არ გამოჩნდება „Hi“ უცვლელად და აციმციმდება და სიმბოლოები

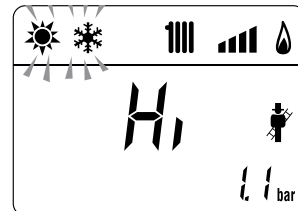

- გახსენით ერთი ან რამდენიმე ცხელი წყლის ონკანი
- დააჭირეთ **+** ლილაკს ბოილერის მაქსიმალურ სიმძლავრეზე "Hi" ასამუშავებლად და დარწმუნდით, რომ აირის წნევა მანომეტრებზე შეესაბამება ქვემოთ ცხრილში მოყვანილს
- დააჭირეთ **-** ლილაკს ბოილერის მინიმალურ სიმძლავრეზე "Lo" ასამუშავებლად და დარწმუნდით, რომ აირის წნევა მანომეტრებზე შეესაბამება ქვემოთ ცხრილში მოყვანილს. "Lo" გზავნილთან ერთად დისპლეიზე აციმციმდება და სიმბოლოები

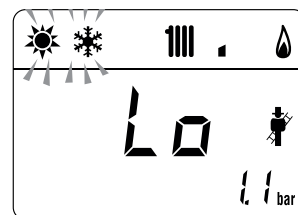

- კვლავ დააჭირეთ **+** ლილაკს ბოილერის მაქსიმალური სიძლიერით ასამუშავებლად. თუ წნევის სიდიდეები სწორია შესაძლებელია წვის პარამეტრების განსაძღვრა და წვის მქც-სანათვალის აღება მოქმედი კანონმდებლობის მოთხოვნათა თანახმად
- დააჭირეთ **OR** ლილაკს "საკვამურის მწმენდავის პროცედურიდან" გამოსასვლელად. დისფლეიზე ბოილერის მიერ მიწოდებული წყლის ტემპერატურა აისახება

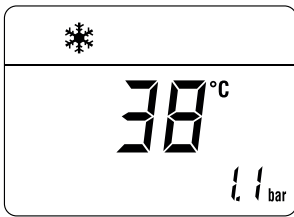

- დაკეტეთ ღია ონკანები და დარწმუნდით, რომ ბოილერი გამოირთო
- მოხსენით მანომეტრები, გულდასმით ჩაკეტეთ წნევის ნერტილები (6) და (7), დააბრუნეთ საკონტროლო პანელი თავის ადგილზე და დაამაგრეთ წინა პანელი (2).



**გაფრთხილება**  
 მონყოილობის ყოველწლიური შემოწმების დროს CO-ს მაქსიმალური დონე უნდა იყოს 10 ppm (0% O<sub>2</sub>) ქვემოთ. თუ CO-ს დონე უფრო მაღალია, ჩაატარეთ ტექნიკური მდგომარეობის შემოწმება

**აირის მიწოდების წნევა**

აირის სხეობა	G20	G30	G31
წნევა (მბარი)	20	28-30	37

**განცალკევებულმილებიანი ნამწვის გამოსავალი**

მოდელი	სითბოს გამოსავალი	წნევა მფრქვევანებთან		
		G20	G30	G31
Edea BF 25	მაქს	12,2 - 12,6	27,8 - 28,2	35,8 - 36,2
	წთ	0,8 - 1,1	2,2 - 2,5	2,8 - 3,1
Edea BF 30	მაქს	12,5 - 12,9	27,8 - 28,2	35,8 - 36,2
	წთ	0,6 - 0,9	2,6 - 2,9	3,4 - 3,7

**კოაქსიალური ნამწვის გამოსავალი**

მოდელი	სითბოს გამოსავალი	წნევა მფრქვევანებთან		
		G20	G30	G31
Edea BF 25	მაქს	12,5 - 12,9	27,8 - 28,2	35,8 - 36,2
	წთ	1,7 - 2,0	3,1 - 3,4	3,9 - 4,2
Edea BF 30	მაქს	12,9 - 13,3	27,8 - 28,2	35,8 - 36,2
	წთ	1,4 - 1,7	3,8 - 4,1	4,8 - 5,1

თუ აირის წნევის სიდიდეები ცხრილში მოყვანილთაგან განსხვავებულია, დააყენეთ აირის მფრქვევანებში წნევა ქვემო განყოფილებაში აღწერილის მიხედვით.

**7.6.2 აირის წნევის რეგულირება მფრქვევანებთან**



- გაფრთხილება**  
 იმის გათვალისწინებით, რომ:
- წინა პანელი (2) უკვე მოხსნილია და ნერტილი (6) შეერთებულია მანომეტრთან
  - სისტემის ძირითადი ჩამრთველი უნდა გადაირთოს პოზიციაში "ON"
  - აირის მიწოდება უნდა გაიხსნას
  - არ უნდა არსებობდეს გათბობის მიმდინარე მოთხოვნები ("ზაფხულის რეჟიმი" (☀️) ცხელი წყლის დაკეტილი სარქველით ან "ზამთრის რეჟიმი" ❄️ ჰაერის ღია თერმოსტატებით)
  - ქვემოთმოყვანილი რეგულირება უნდა მოხდეს თანმიმდევრობით.

აირის მაქს. წნევის დაყენება:

- შეაბრუნეთ რეგულატორი **+** და დააყენეთ ცხელი წყლის ნიშნული მაქსიმალურ დონეზე
- ხანგრძლივად დააჭირეთ ლილაკებს **-**, **OR** და **+** ერთდროულად დაახლოებით 6 წამის განმავლობაში, სანამ ეკრანზე არ გამოჩნდება შეტყობინება „MA“ და „ი“ მონაცვლეობით

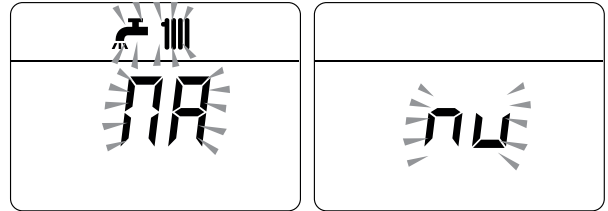

- გახსენით ერთი ან რამდენიმე ცხელი წყლის ონკანი
- ბოილერი ამუშავდება და დისფლეიზე აისახება გზავნილი "P01" (მაქსიმალური წნევის დაყენება)

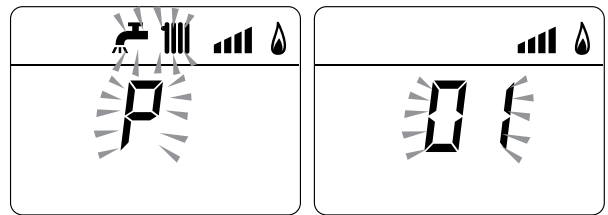

- დააჭირეთ ლილაკს **+** ან **-** ვიდრე მანომეტრზე ცხრილში მოყვანილი წნევის სიდიდეს არ დაინახავთ
- ცხრილში მითითებული მნიშვნელობის მიღწევის შემდეგ დააჭირეთ ლილაკს **OR** დაახლოებით 2 წამის განმავლობაში, რათა დაადასტუროთ მნიშვნელობა, რომელიც შემდეგ ერთხელ გამონათდება.

მინიმალური წნევის დაყენება:

- ამ ეტაპზე ეკრანზე გამოჩნდება „P00“

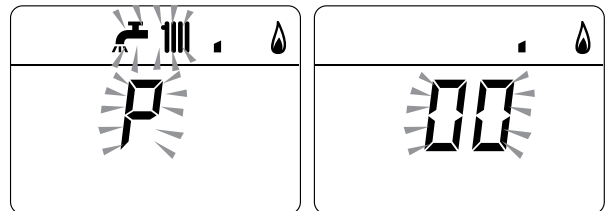

- დააჭირეთ ლილაკს **+** ან **-** ვიდრე მანომეტრზე ცხრილში მოყვანილი წნევის სიდიდეს არ დაინახავთ
- ცხრილში მითითებული მნიშვნელობის მიღწევის შემდეგ დააჭირეთ ლილაკს **OR** დაახლოებით 2 წამის განმავლობაში, რათა დაადასტუროთ მნიშვნელობა, რომელიც შემდეგ ერთხელ გამონათდება.

- ხანგრძლივად დააჭირეთ ლილაკებს **-**, **OR** და **+** ერთდროულად დაახლოებით 6 წამის განმავლობაში, სანამ ეკრანზე არ გამოჩნდება წყლის მიწოდების ტემპერატურა და ბოილერი გაითიშება/ჩაირთვება
- დაკეტეთ წინასწარ გაღებული სარქველები.

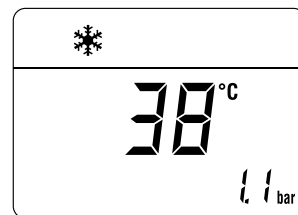

## 7.7 აირის შეცვლა

**Edea BF** მოდელში გამოყენებული საწვავი შეიძლება კონვერტირდეს G20-დან (მეთანიდან) G30/G31-ზე (LPG), რისთვისაც უნდა დამონტაჟდეს „ფრქვევანას კომპლექტები G30/G31-ისთვის (LPG)“, კოდი 5144716 (**Edea BF 25**-ისთვის) და კოდი 5144713 (**Edea BF 30**-ისთვის), რომლებიც ბოილერისგან ცალკე უნდა შეუკვეთოთ.



გაფრთხილება მოსახურების აღწერილი ჩარევები უნდა განახორციელოს მხოლოდ კვალიფიციურმა პერსონალმა.



### ყურადღება

აღწერილი ჩარევის განხორციელებამდე:

- გადაიყვანეთ სისტემის მთავარი ჩამრთველი პოზიციაში "OFF"
- დაკეტეთ ბუნებრივი აირის მიწოდების სარქველი
- დარწმუნდით რომ არ შეეხებით დანადგარის შიგნითა ცხელ დეტალებს.

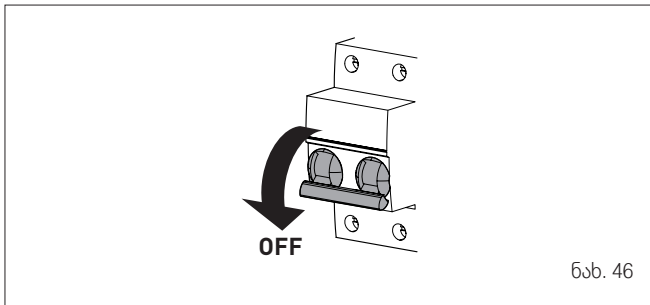

ნახ. 46

### 7.7.1 წინასწარი მოქმედებები

აირის შეცვლის ჩასატარებლად:

- მოხსენით ორი ხრახნი (1), მოხსენით წინა პანელი (2) თქვენსკენ, და ანევით გაათავისუფლეთ ზედა ბოლო

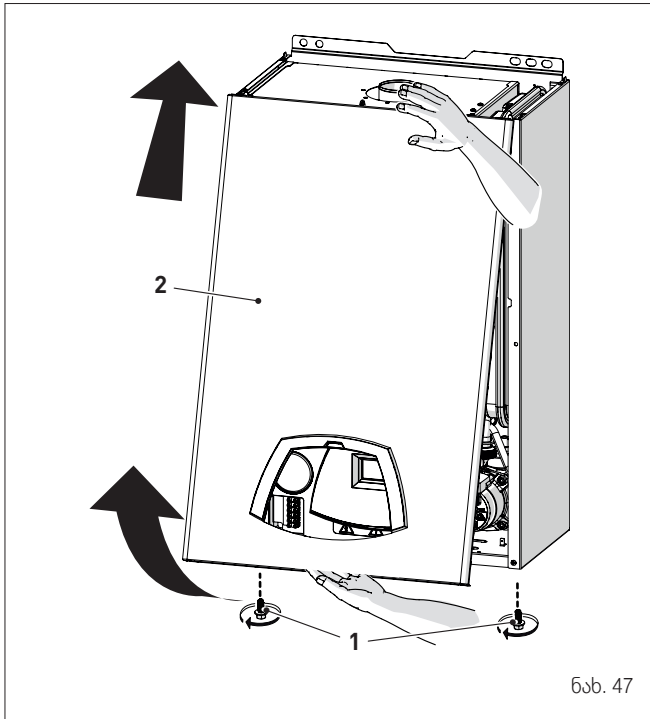

ნახ. 47

- მოხსენით ოთხი ხრახნი (3) და მოხსენით ჰერმეტიკული კამერის წინა პანელი (4)

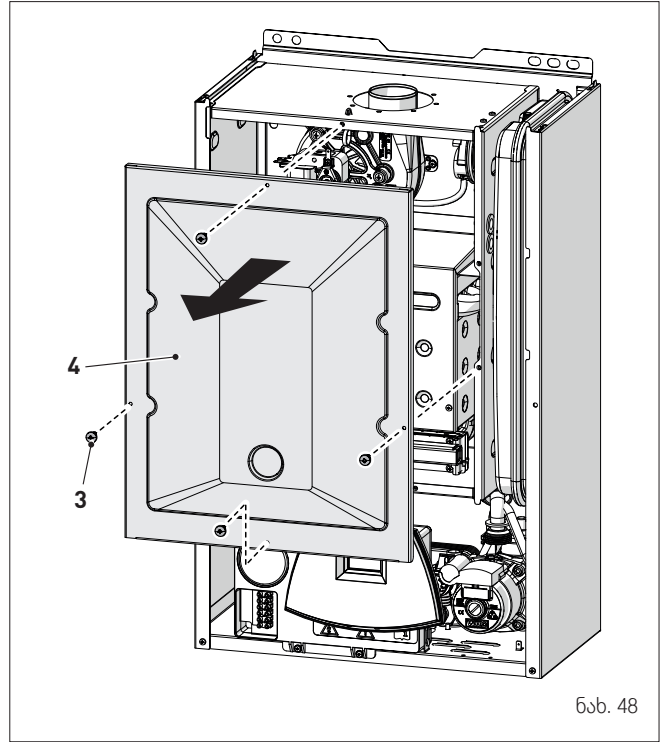

ნახ. 48

- მოხსენით ოთხი ხრახნი (3) და მოხსენით წვის კამერის (6) წინა პანელი (4) ფრთხილად, რათა პანელის საიზოლაციო საფენი არ დაზიანდეს

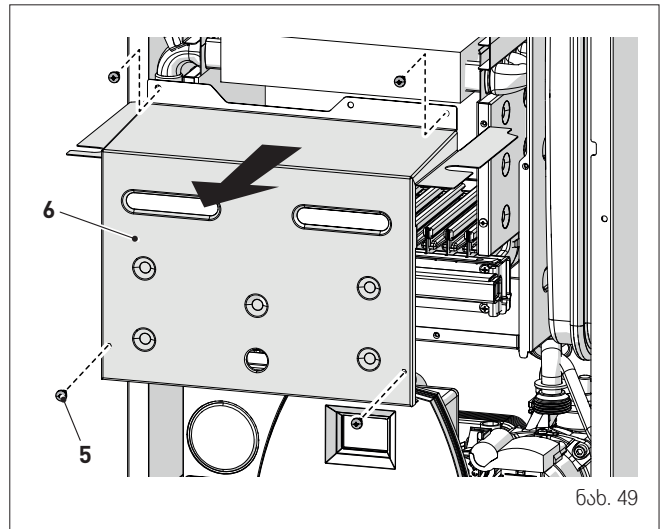

ნახ. 49

- მოხსენით ხრახნი (7) და ამოიღეთ ელექტროდი (8)
- მოხსენით სახსარი (9) და კონტრ-ქანჩი (10)
- მოხსენით ხრახნები (11)
- მოხსენით აირის კოლექტორი (12), შეცვალეთ ქარხნულად დაყენებული მფრქვევანები დამატებითი მონოდებული კომპლექტით და მოათავსეთ საფენები

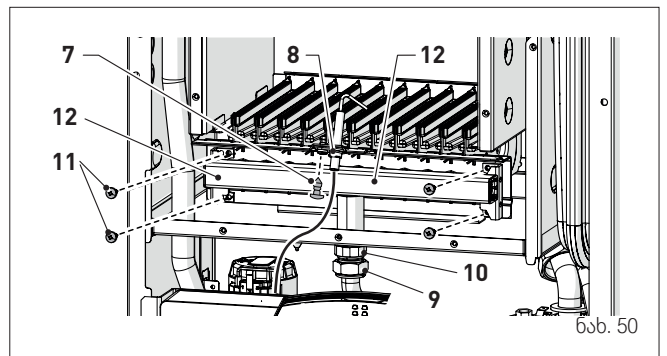

ნახ. 50

- დააბრუნეთ ადგილზე კოლექტორი (12) და დაამაგრეთ ხრახნებით (11)

- მოუჭირეთ კონტრ-ქანი(10), სახსარი (9) და მოათავსეთ საფენი
- დააბრუნეთ ელექტროდი (8) მისი ბოლოს სანტურას კვანძის შუაში მოთავსებით (\*)
- დარწმუნდით, რომ წვის კამერის წინა პანელის (6) საფენი და იზოლაცია, აგრეთვე ჰერმეტიკული კამერის წინა პანელის საფენი (13) მთელია. თუ ეს ასე არაა, შეცვალეთ
- დააბრუნეთ ადგილზე პანელები (6) და (4) და დაამაგრეთ ხრახნებით



გაფრთხილება (\*)  
ელექტროდის მდებარეობა გადამწყვეტია მიმდინარე იონიზაციის განსაზღვრისთვის.

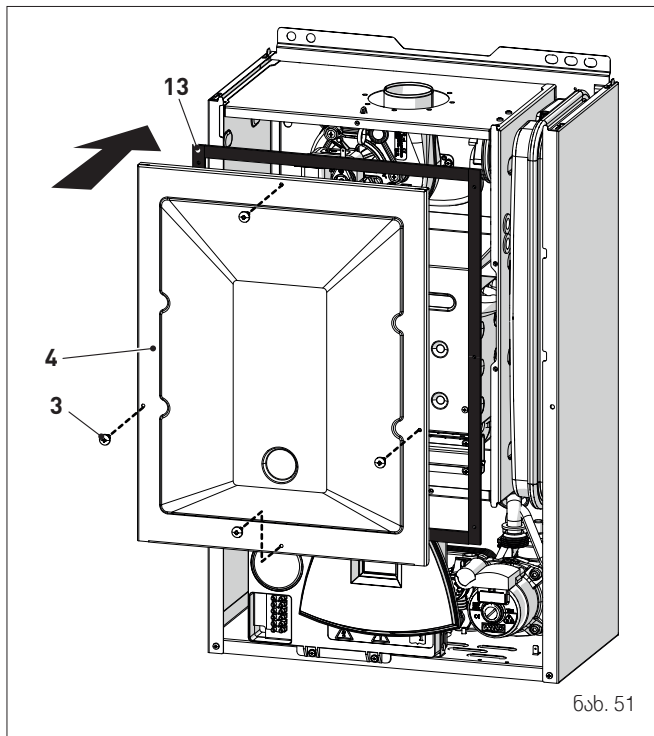

ნახ. 51

- დაამაგრეთ გაზის ახალი კონფიგურაციის მიმანიშნებელი ეტიკეტი ტექნიკური მონაცემების დაფაზე (14), წინა პანელის შიგნით (2)
- ჩაატარეთ "კალიბრების ავტომატური პროცედურა" და შემდეგ დააბრუნეთ თავის ადგილზე წინა პანელი (2) და დაამაგრეთ ის ხრახნებით (1).

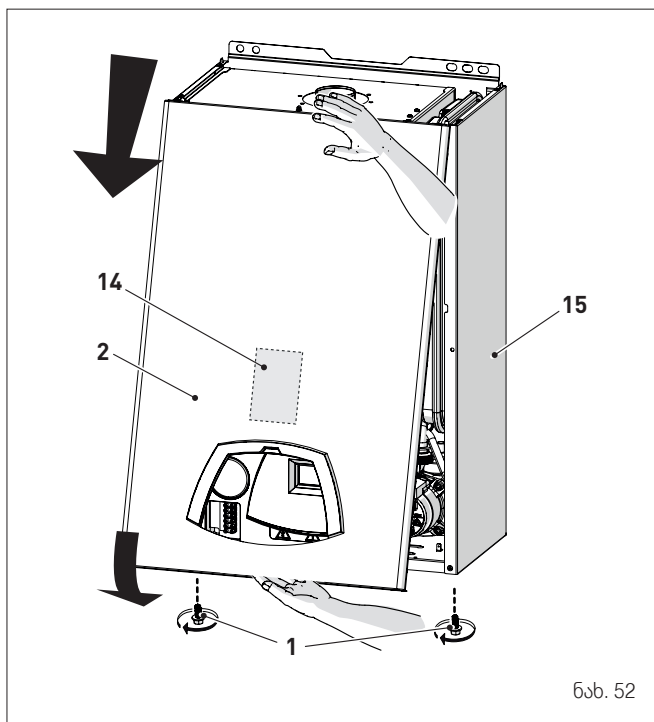

ნახ. 52

### 7.8 კალიბრების ავტომატური პროცედურა

ეს პროცედურა ყოველთვის უნდა ჩატარდეს დანადგარის პირველად გაშვებისას, აირის ტიპის შეცვლისას და აგრეთვე იმ შემთხვევაში, თუ შეიცვალა:

- მფრქვევანები აირის შესაცვლელად
- აირის სარქველი გაუმართაობის გამო
- ელექტრონული პლატა გაუმართაობის გამო
- ელექტროდი
- ვენტულატორი
- სანტურა

და აუცილებელია ახალი დეტალების იდენტიფიცირებისა და არსებულბებთან კომუნიკაციის დასამყარებლად.



გაფრთხილება  
იმის გათვალისწინებით, რომ:

- წინა პანელი მოხსნილია, საკონტროლო პლატა წინ და ქვევითაა გადმოწეული და აირის სარქველის (6) და (7) ნერტილები მანომეტრებთანაა შეერთებული
- სისტემის ძირითადი ჩამრთველი უნდა გადართოს პოზიციაში "ON"
- აირის მიწოდება უნდა გაიხსნას
- არ უნდა არსებობდეს გათბობის მიმდინარე მოთხოვნები ("ზაფხულის რეჟიმი" (☀️) ცხელი წყლის დაკეტილი სარქველით ან "ზამთრის რეჟიმი" ❄️ ჰაერის ღია თერმოსტატებით)
- ქვემოთმოყვანილი რეგულირება უნდა მოხდეს თანმიმდევრობით.

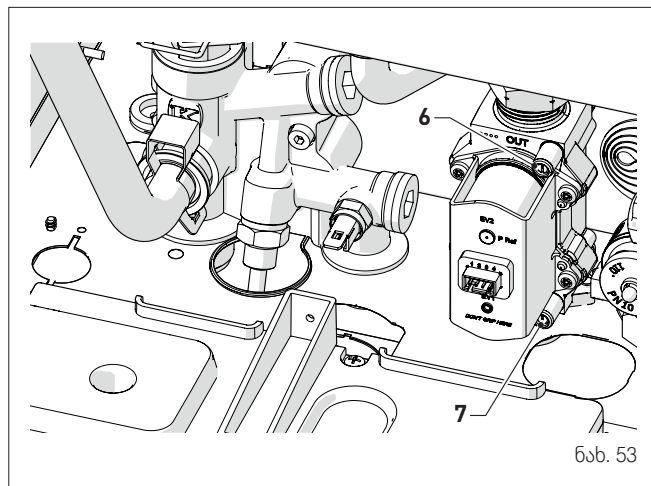

ნახ. 53

აირის ტიპის შეცვლის თანმხლები პროცედურა  
**შენიშვნა:** + და - ლილაკების დაჭერილ მდგომარეობაში ყოფნა ბრდის მოძრაობის სიჩქარეს.

- დააჭირეთ **+** ლილაკს პარამეტრების დასათვალისწინებლად, სანამ არ მიაღწევთ პარამეტრს „03“

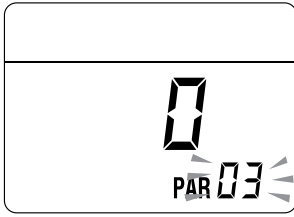

- საჭირო პარამეტრის მიღწევის შემდეგ დააჭირეთ ლილაკს **⏻**, რომ დაადასტუროთ და მიიღოთ წვდომა განსაზღვრულ მნიშვნელობაზე, რომელიც შემდეგ აციმციმდება და შესაძლებელი იქნება მისი შეცვლა
- დააჭირეთ **+** ლილაკს და აირჩიეთ „1“ (თხევადი აირი)

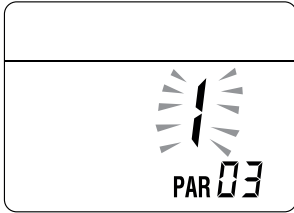

- დააჭირეთ **⏻** ლილაკს მნიშვნელობის დასადასტურებლად.

ყველა სასურველი პარამეტრის მნიშვნელობის შეცვლის შემდეგ **ერთდროულად** დააჭირეთ ~ 5 წმ-ის განმავლობაში **+** და **-** ლილაკებს იმისთვის, რომ გახვიდეთ პარამეტრების მენიუდან, სანამ ხელახლა არ გამოჩნდება საწყისი გვერდი.

პროცედურა, რომელიც უნდა მოსდევდეს:

- მფრქვევანები აირის შესაცვლელად
- აირის სარქველის შეცვლას გაუმართაობის შემდეგ
- ელექტრონული პლატის შეცვლას გაუმართაობის შემდეგ
- ელექტროდი
- ვენტილატორი
- სანთურა

- გადადით პარამეტრების სექციაში (თუ უკვე არ ხართ იქ) შემდეგ ლილაკებზე ერთდროულად დაჭირეთ: **+** და **-** (დაახლოებით 5 წამის განმავლობაში), სანამ ეკრანზე არ გამოჩნდება „PAR 01“ (პარამეტრის ნომერი) და დაყენებული მნიშვნელობა
- გეჭიროთ ლილაკზე **+** და დაათვალისწინეთ პარამეტრები, სანამ არ მიაღწევთ პარამეტრს „PAR 49“

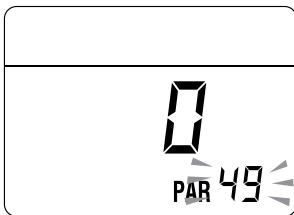

- დააჭირეთ ლილაკს **⏻**, რომელიც შემდეგ აციმციმდება და შესაძლებელი იქნება მისი შეცვლა
- დააჭირეთ და გეჭიროთ **+** ვიდრე სიდიდე „49“ არ გახდება

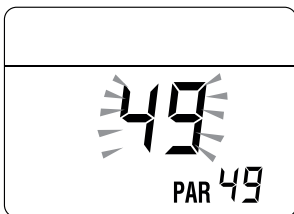

- საჭირო მნიშვნელობის მიღწევის შემდეგ დააჭირეთ ლილაკს **⏻** დასადასტურებლად

- გეჭიროთ ლილაკზე **+** და დაათვალისწინეთ პარამეტრები, სანამ არ მიაღწევთ პარამეტრს „PAR 70“

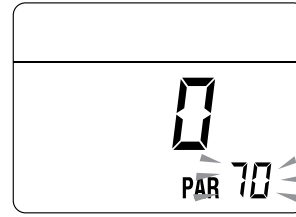

- საჭირო მნიშვნელობის მიღწევის შემდეგ დააჭირეთ ლილაკს **⏻** დასადასტურებლად
- დააჭირეთ და გეჭიროთ **+** ვიდრე სიდიდე „5“ არ გახდება

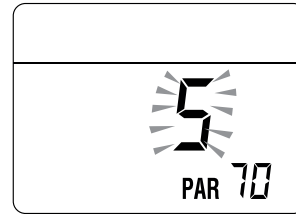

- საჭირო მნიშვნელობის მიღწევის შემდეგ დააჭირეთ ლილაკს **⏻** დასადასტურებლად
- გამოდით პარამეტრების სექციიდან შემდეგ ლილაკებზე **ერთდროულად** ხანგრძლივად დაჭირეთ **+** და **-** (დაახლოებით 5 წამის განმავლობაში), სანამ არ გამოჩნდება მიწოდების ტემპერატურა.

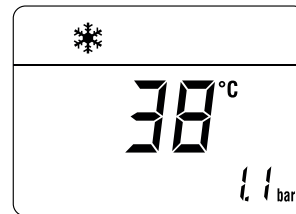

**მნიშვნელოვანია** ამ დავალების დასასრულებლად მომხმარებელმა **აუცილებლად უნდა** ჩაატაროს შემდეგი პროცედურა.

- აირის მაქს. წნევის დაყენება:
  - დააჭირეთ ლილაკს **⏻** ვიდრე „ზაფხულის“ (☀️) რეჟიმს არ აირჩევთ
  - შეაბრუნეთ რეგულატორი **⬆️** და დააყენეთ ცხელი წყლის ნიშნული მაქსიმალურ დონეზე
  - ხანგრძლივად დააჭირეთ ლილაკებს **-**, **⏻** და **+** ერთდროულად დაახლოებით 6 წამის განმავლობაში, სანამ ეკრანზე არ გამოჩნდება შეტყობინება „Au“ და „to“ მონაცვლეობით

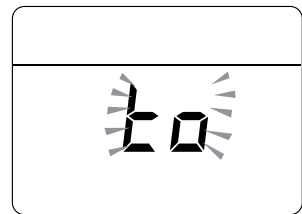
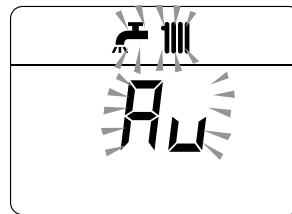

- გახსენით ერთი ან რამდენიმე ცხელი წყლის ონკანი
- ბოილერი ამუშავდება და დისფლუიზე აისახება გზავნილი „P01“ (მაქსიმალური წნევის დაყენება)

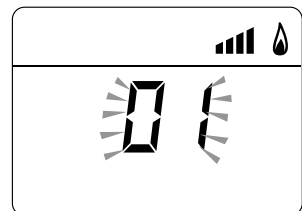
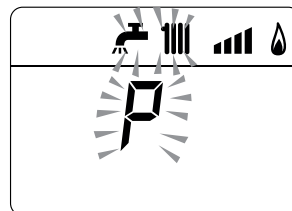

- დააჭირეთ ლილაკს + ან - ვიდრე მანომეტრზე ცხრილში მოყვანილი წნევის სიდიდეს არ დაინახავთ
- ცხრილში მითითებული მნიშვნელობის მიღწევის შემდეგ დააჭირეთ ლილაკს **OR** დაახლოებით 2 წამის განმავლობაში, რათა დაადასტუროთ მნიშვნელობა, რომელიც შემდეგ ერთხელ გამონათდება.

მინიმალური წნევის დაყენება:

- ამ ეტაპზე ეკრანზე გამოჩნდება „P00“

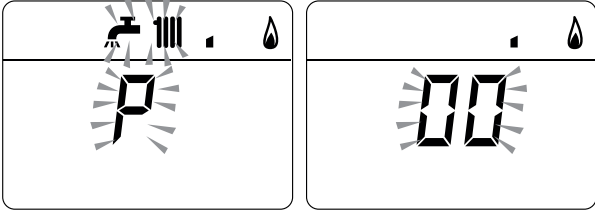

- დააჭირეთ ლილაკს + ან - ვიდრე მანომეტრზე ცხრილში მოყვანილი წნევის სიდიდეს არ დაინახავთ
- ცხრილში მითითებული მნიშვნელობის მიღწევის შემდეგ დააჭირეთ ლილაკს **OR** დაახლოებით 2 წამის განმავლობაში, რათა დაადასტუროთ მნიშვნელობა, რომელიც შემდეგ ერთხელ გამონათდება
- ხანგრძლივად დააჭირეთ ლილაკებს -, **OR** და + ერთდროულად დაახლოებით 6 წამის განმავლობაში, სანამ ეკრანზე არ გამოჩნდება წყლის მიწოდების ტემპერატურა და ბოილერი გაითიშება

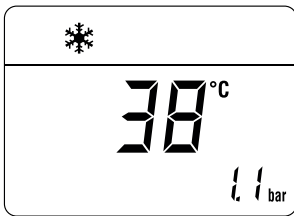

- დაკეტეთ წინასწარ გაღებული სარქველები
- მოხსენით მანომეტრები, გულდასმით ჩაკეტეთ წნევის ნერტილები (6) და (7), დააბრუნეთ საკონტროლო პანელი თავის ადგილზე და დაამაგრეთ წინა პანელი (2).

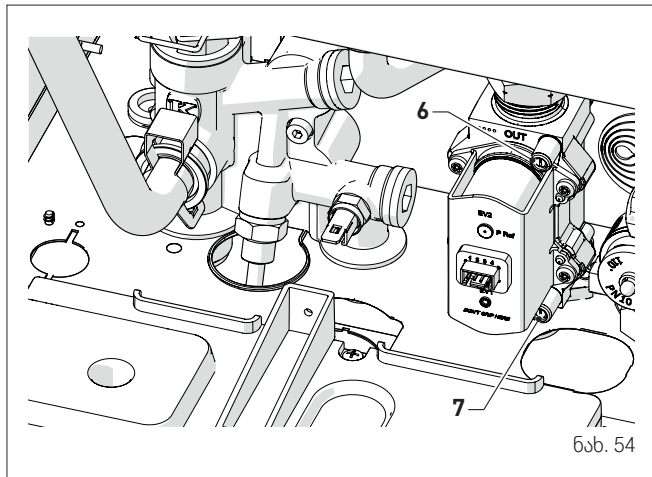

ნახ. 54

აირის მიწოდების წნევა

აირის სხეობა	G20	G30	G31
წნევა (მბარი)	20	28-30	37

განცალკევებულმილებიანი ნამწვის გამოსავალი

მოდელი	სითბოს გამოსავალი	წნევა მფრქვევანებთან		
		G20	G30	G31
Edea BF 25	მაქს	12,2 - 12,6	27,8 - 28,2	35,8 - 36,2
	წთ	0,8 - 1,1	2,2 - 2,5	2,8 - 3,1
Edea BF 30	მაქს	12,5 - 12,9	27,8 - 28,2	35,8 - 36,2
	წთ	0,6 - 0,9	2,6 - 2,9	3,4 - 3,7

კოაქსიალური ნამწვის გამოსავალი

მოდელი	სითბოს გამოსავალი	წნევა მფრქვევანებთან		
		G20	G30	G31
Edea BF 25	მაქს	12,5 - 12,9	27,8 - 28,2	35,8 - 36,2
	წთ	1,7 - 2,0	3,1 - 3,4	3,9 - 4,2
Edea BF 30	მაქს	12,9 - 13,3	27,8 - 28,2	35,8 - 36,2
	წთ	1,4 - 1,7	3,8 - 4,1	4,8 - 5,1

### 7.9 ცხელი წყლის კომფორტის ფუნქცია (წინასწარი გათბობა)

Edea BF მოდელებს აქვს "ცხელი წყლის კომფორტის" ფუნქცია, რომელიც ცხელი წყლის თვალსაზრისით მუშაობის საუკეთესო რეჟიმს უზრუნველყოფს, ამცირებს ცხელი წყლის ხელმისაწვდომობისათვის საჭირო დროს და უზრუნველყოფს ტემპერატურის სტაბილურობას.

ფუნქციის გასააქტიურებლად:

- აირჩიეთ პარამეტრი "PAR 22" (იხ. "პარამეტრის დაყენება და ნახვა") და დააყენეთ a 1
- დატოვით პარამეტრების დაყენება და დააჭირეთ ლილაკს + დაახლოებით 5 წამის განმავლობაში, ვიდრე დისფლეიზე სიმბოლო არ აციმციმდება, რაც მიუთითებს, რომ ფუნქცია გააქტიურებულია.

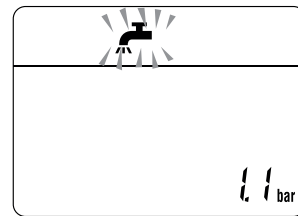

ფუნქციის დეაქტივაციისთვის:

- კვლავ დააჭირეთ ლილაკს + დაახლოებით 5 წამის განმავლობაში, ვიდრე დისფლეიზე სიმბოლოები და RESET არ აციმციმდება, რაც მიუთითებს, რომ ფუნქცია დეაქტივირებულია.

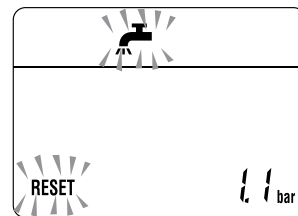

## 8 მომსახურება

### 8.1 რეგულირება

დანადგარის გამართული და შედეგიანი მუშაობისთვის რეკომენდებულია, რომ მომხმარებელმა მიმართოს პროფესიულად კვალიფიციურ ტექნიკოსს **ყოველწლიური** მომსახურების ჩატარების მიზნით.



#### გაფრთხილება

– ქვემოთ მოყვანილი რეგულირება უნდა მოახდინოს მხოლოდ პროფესიულად კვალიფიციურმა პერსონალმა **დამცავი აღჭურვილობის აუცილებელი გამოყენებით**.

– დარწმუნდით, რომ სისტემის ნაწილები და მილები არაა ცხელი (დამწვრობის საფრთხე).



#### ყურადღება

აღწერილი ჩარევის განხორციელებამდე:

– გადაიყვანეთ სისტემის მთავარი ჩამრთველი პოზიციაში "OFF"

– დაკეტეთ ბუნებრივი აირის მიწოდების სარქველი

– დარწმუნდით რომ არ შეეხებით დანადგარის შიგნითა ცხელ დეტალებს.

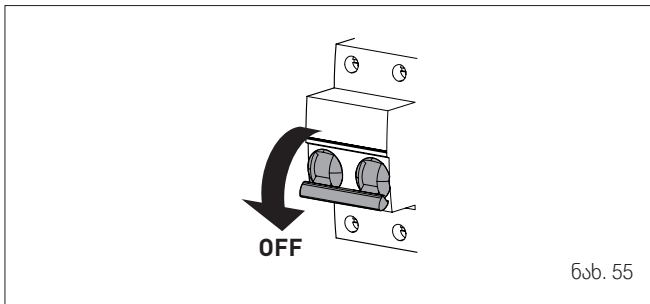

ნახ. 55

### 8.2 გარე გასუფთავება

#### 8.2.1 გარსაცმის გასუფთავება

გარსაცმის გასუფთავებისას შეგიძლიათ საპნიანი წყლით ან სპირტით დანოტივებული ქსოვილის გამოყენება მდგრადი ლაქების მოსაცილებლად.



აკრძალულია სახეხი ნივთიერების გამოყენება.

### 8.3 შიგა გასუფთავება

#### 8.3.1 თბომცვლელის გასუფთავება

თბომცვლელის გასასუფთავებლად:

– მოხსენით ორი ხრახნი (1), მოხსენით წინა პანელი (2) თქვენსკენ, და აწვეით გაათავისუფლეთ ზედა ბოლო

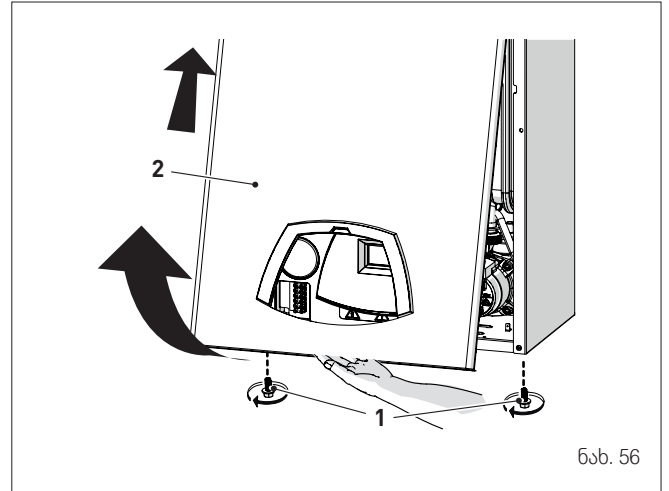

ნახ. 56

– მოხსენით ოთხი ხრახნი (3) და მოხსენით ჰერმეტიკული კამერის წინა პანელი (4)

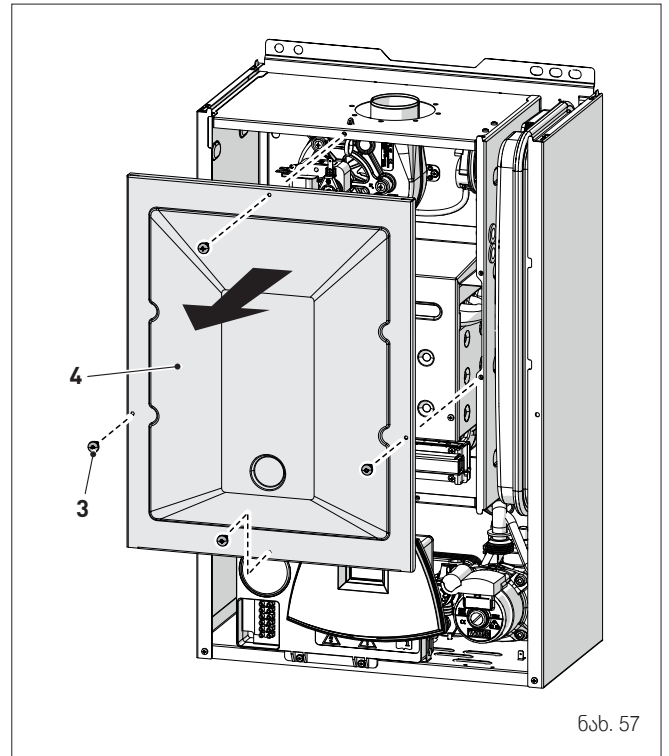

ნახ. 57

- მოხსენით ოთხი ხრახნი (3) და მოხსენით წვის კამერის (6) წინა პანელი (4) ფრთხილად, რათა პანელის საიზოლაციო საფენი არ დაზიანდეს

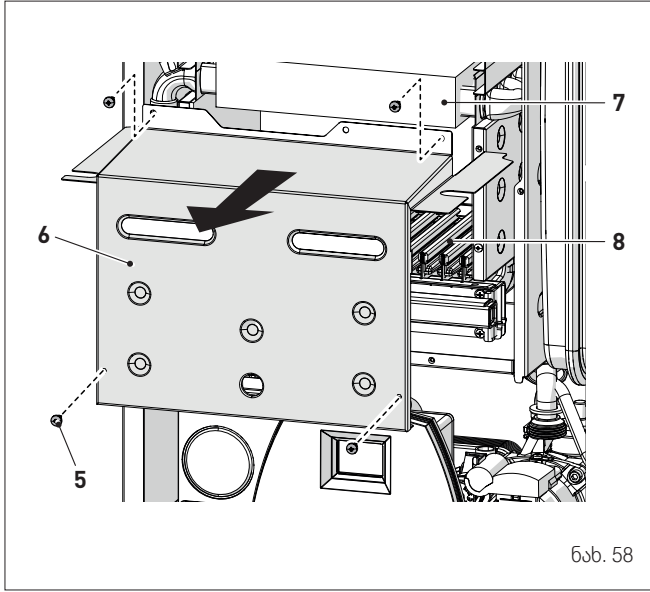

- თუ თბომცვლელის ფირფიტებზე (7) ქუჩყია, დააფარეთ სანთურას (8) ელემენტებს ნაჭერი ან გაზეთის ფურცელი და განმინდეთ თბომცვლელი (7) ჯაგრისით.

**8.3.2 სანთურის გაასუფთავება**

სანთურას არ სჭირდება განსაკუთრებული მოვლა, უბრალოდ განმინდეთ ის ჯაგრისით.

**8.3.3 აალების/დეტექტორების ელექტროდის შემოწმება**

შეამოწმეთ აალების/დეტექტორების ელექტროდის მდგომარეობა და შეცვალეთ ის, თუ ეს საჭიროა. შეამოწმეთ ნახატის მიხედვით მანძილები რომ განსაზღვროთ, წანაცვლებულია ელექტროდი თუ არა.

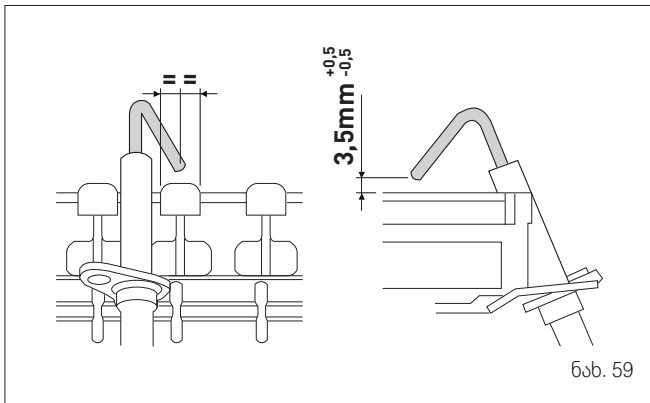

გაფრთხილება ელექტროდის მდებარეობა გადამწყვეტია მიმდინარე იონიზაციის განსაზღვრისთვის.

**8.3.4 საბოლოო ოპერაციები**

- თბომცვლელის და სანთურის გასუფთავების შემდეგ:
  - მოაცილეთ ნახშირბადის ნარჩენები მტვერსასრუტით
  - დარწმუნდით, რომ წვის კამერის წინა პანელის (6) საფენი და იზოლაცია, აგრეთვე ჰერმეტიკული კამერის წინა პანელის (4) საფენი (13) და იზოლაცია მთელია. თუ ეს ასე არაა, შეცვალეთ ისინი
  - დააბრუნეთ ადგილზე პანელები (6) და (4) და დაამაგრეთ ხრახნებით.

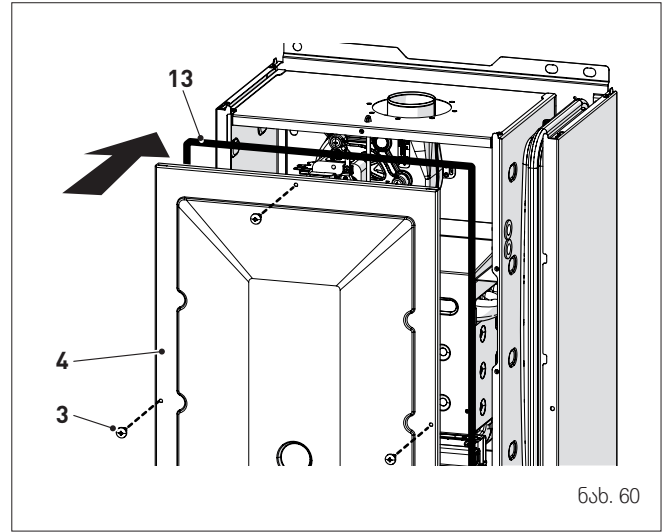

**8.4 შემოწმება**

**8.4.1 საკვამურის შემოწმება**

რეკომენდებულია, რომ მომხმარებელმა შეამოწმოს ჰაერის შესავალი და ნამწვის გამოსავალი მილების მთლიანობა და ჰერმეტიკობა.

**8.4.2 გაფართოების რეზერვუარის წნევის შემოწმება**

რეკომენდებულია გაფართოების რეზერვუარის წყლისგან პერიოდული დაცლა და შევსებისწინა წნევის შემოწმება, რათა ის არ იყოს **1ბარზე** ნაკლები. თუ ეს ასე არაა, გაზარდეთ ის სწორ მიზნელობამდე (იხ. განყოფილება "გაფართოების რეზერვუარი").

- ზემოთ აღწერილი შემოწმებების ჩატარების შემდეგ:
  - კვლავ შეავსეთ ბოილერი თანახმად "შევსება"-ში აღწერილისა
  - აამუშავეთ ბოილერი და ჩაატარეთ ნამწვის ანალიზი და/ან წვის მქ-ს გაზომვა
  - დააბრუნეთ ადგილზე წინა პანელი და დაამაგრეთ ადრე მოხსნილი ხრახნებით

### 8.5 არაგეგმიური მომსახურება

ელექტრონული პლატის შეცვლის შემთხვევაში მომხმარებელმა აუცილებლად უნდა დააყენოს პარამეტრების მნიშვნელობები ცხრილის მიხედვით და ნაჩვენები თანმიმდევრობით.

ტიპი	N	აღწერა	დაყენება Edea BF-თვის	
			25	30
PAR	01	ბოილერის სიმძლავრის ინდექსი, კვტ 0 = 25; 1 = 30	0	1
PAR	02	ჰიდრაულიკური კონფიგურაცია 0 = სწრაფი 1 = ცხელი წყლის ავზი თერმოსტატი ან მხოლოდ გათბობა 2 = ცხ. წყლის ავზი სენსორით 3 = ბითუმული 4 = მომენტალური სოლარული სიმძლავრის შესავალი	0	0
PAR	03	აირის ტიპის ონფიგურაცია 0 = G20; 1 = LPG	0 ან 1	0 ან 1
PAR	04	წვის კონფიგურაცია 0 = ჰერმეტიკი კამერა წვის კონტროლით 1 = ღია კამერა ნამწვის თერმოსტატი 2 = Low NOx 3 = ჰაერის წვევის გადამრთველის კონფიგურაცია	3	3

შესასვლელად "პარამეტრის დაყენება და ნახვა" მიმართეთ შესაბამისი განყოფილების ინსტრუქციებს. პარამეტრების დაყენების შემდეგ აუცილებელია ჩატარდეს "კალიბრების ავტომატური პროცედურა". თუ აირის სარქველი და/ან აალები/დეტექტორების ელექტროდი შეიცვალა, მომხმარებელმა მაინც უნდა ჩაატაროს სრული მოცულობით "კალიბრების ავტომატური პროცედურა" შესაბამის განყოფილებაში აღწერილი.

### 8.6 გაუმართაობის კოდები და შესაძლო გამოსავალი

გაუმართაობის/შეფერხების განგაშების ჩამონათვალი

ტიპი	N	გაუმართაობა	გამოსავალი
ALL	01	ნამწვის თერმოსტატი	- მიმართეთ ტექ. დახმარების სამსახურს
ALL	02	წყლის დაბალი წნევა სისტემაში	- აღადგინეთ წნევა - შეამოწმეთ სისტემა გაჟონვაზე
ALL	03	წყლის მაღალი წნევა სისტემაში	- დაცალეთ სისტემა ჰიდრაულიკურ კვანძზე დაყენებული დამცველი სარქველის გახსნით და ჩამოიყვანეთ წნევა დაახლოებით 1.2 ბარამდე
ALL	04	ცხ. წყლის სენსორის გაუმართაობა (დაბრუნების სენსორის გაუმართაობა T მოდელებისთვის)	- შეამოწმეთ შეერთებები - შეამოწმეთ სენსორის გამართულობა
ALL	05	მიწოდების სენსორის გაუმართაობა	- შეამოწმეთ შეერთებები - შეამოწმეთ სენსორის გამართულობა
ALL	06	ალი არ დაიძირება	- დარწმუნდით მთლიანობაში და რომ ის დამინებული არაა - შეამოწმეთ აირის ხელმისაწვდომობა და წნევა - შეამოწმეთ აირის სარქველის და ბარათის გამართულობა
ALL	07	სენსორის ან უსაფრთხოების თერმოსტატის ჩარევა	- შეამოწმეთ სენსორის და თერმოსტატის შეერთებები - მოახდინეთ სისტემის დეაერაცია - შეამოწმეთ ჰაერის გამოსაშვები სარქველი - შეცვალეთ სენსორი ან თერმოსტატი - დარწმუნდით, რომ ტუმბოს ფრთიანა გაჭედვით არ არის

ტიპი	N	გაუმართაობა	გამოსავალი
ALL	08	გაუმართაობა ალის დეტექტორების წრედში	- დარწმუნდით ელექტროდის მთლიანობაში და რომ ის დამინებული არაა - შეამოწმეთ აირის სარქველის და ბარათის გამართულობა
ALL	09	ცირკულაციის მოშლა სისტემაში	- შეამოწმეთ ტუმბოს როტორის ტრიალი - შეამოწმეთ ელ. შეერთებები - შეცვალეთ ტუმბო
ALL	10	დაძმარე სენსორის გაუმართაობა	- შეამოწმეთ PAR 02 "ჰიდრაულიკური კონფიგურაცია" - შეამოწმეთ ელექტრონიკის შეერთებები
ALL	11	აირის სარქველის მოდულატორი გამორთულია	- შეამოწმეთ ელ. შეერთებები
ALL	12	ცხელი წყლის სენსორის გაუმართაობა ცხ. წყლის ავზის რეჟიმში	- შეამოწმეთ PAR 02 "ჰიდრაულიკური კონფიგურაცია" - შეამოწმეთ ელექტრონიკის შეერთებები
ALL	28	მიღწეულია ზედიზედ გადათვირთვის მაქსიმალური რაოდენობა	- მოიცადეთ 1 საათი და გადათვირთეთ პლატა - მიმართეთ ტექ. დახმარების სამსახურს
ALL	30	დაბრუნების სენსორის გაუმართაობა (ბოილერის სენსორის გაუმართაობა T მოდელებისთვის)	- შეცვალეთ დაბრუნების სენსორი - შეამოწმეთ პარამეტრები - მიმართეთ ტექ. დახმარების სამსახურს
ALL	37	ქსელის დაბალი ძაბვა	- შეამოწმეთ ძაბვა - მიმართეთ ელექტროენერჯის მომწოდებელს
ALL	40	შემჩნეულია არასწორი სიხშირე ელ. ქსელში	- მიმართეთ ელექტროენერჯის მომწოდებელს
ALL	41	ალის გაქრობა ზედიზედ 6-ჯერ უფრო მეტად	- შეამოწმეთ აალები/დეტექტორების ელექტროდი - შეამოწმეთ აირის მიწოდება (გახსენით სარქველი) - შეამოწმეთ აირის წნევა ქსელში
ALL	42	ლილაკების გაუმართაობა	- შეამოწმეთ ლილაკების გამართულობა
ALL	43	Open Therm კომუნიკაციის გაუმართაობა	- შეამოწმეთ OT ელ. შეერთებები
ALL	44	ალის არყოფნის სარქველის გახსნის დროის გაუმართაობა	- შეამოწმეთ ცხ. წყლის სიტემა ჰიდროდარტყმის არსებობაზე და თუ არსებობს, დააყენეთ მისი გამანეიტრალებელი - შეამოწმეთ ნებისმიერი არანორმალური მოთხოვნა ოთახის თერმოსტატზე - მიმართეთ ტექ. დახმარების სამსახურს
ALL	56	ჩაკეტვა ΔT მიწოდება/დაბრუნება მაქს. ზღვრის გადაჭარბების გამო (ღია სავენტილაციო ლიობი)	- მიმართეთ ტექ. დახმარების სამსახურს
ALL	57	ჩაკეტვა ნაკადის ტემპერატურის (FT) შემოწმების მიზეზით (ღია სავენტილაციო ლიობი)	- მიმართეთ ტექ. დახმარების სამსახურს
ALL	62	საჭიროა თვითკალიბრების პროცედურა (იხ. შესაბამისი თავი)	- ჩაატარეთ თვითკალიბრების პროცედურა (იხ. შესაბამისი თავი)
ALL	72	მიწოდების სენსორის არასწორი განლაგება	- შეამოწმეთ მიწოდების სენსორის გამართულობა და განლაგება
ALL	74	მიწოდების მეორე სენსორის გაუმართაობა	- შეამოწმეთ მიწოდების მეორე სენსორის გამართულობა და განლაგება
ALL	77	EV2 SGV დენის მაქს/მინ აბს. ზღვრების შეცდომა	- შეამოწმეთ აირის სარქველი და პლატა

ტიპი	N	გაუმართაობა	გამოსავალი
ALL	78	EV2 SGV დენის ზედა ზღვრის შეცდომა	- შეამოწმეთ აირის სარქველი და პლატა
ALL	79	EV2 SGV დენის ქვედა ზღვრის შეცდომა	- შეამოწმეთ აირის სარქველი და პლატა
ALL	80	გაუმართაობა სარქველის მართვის ლოგიკურ ხაზში/ სარქველის კაბელის დაზიანება	- შეამოწმეთ აირის სარქველი და პლატა
ALL	84	ნაკადის შემცირება (სავარაუდოდ) აირის დაბალი წნევის გამო	- შეამოწმეთ აირის ნაკადი
ALL	88	შინაგანი შეცდომა (პლატის კომპონენტის დაცვა)	- შეამოწმეთ პლატა - შეცვალეთ პლატა
ALL	95	ალის სიგნალის მიკროწყვეტების შეცდომა	- შეამოწმეთ ელექტროდი - შეამოწმეთ პლატა - შეამოწმეთ ელექტრული კვება - შეამოწმეთ აირის კალიბრება
ALL	98	პროგრამული უზრუნველყოფის შეცდომა, პლატის თავიდან გაშვება	- მიმართეთ ტექ. დახმარების სამსახურს
ALL	99	პლატის ზოგადი შეცდომა	- მიმართეთ ტექ. დახმარების სამსახურს
-	-	დამცავი სარქველის ხშირი ამუშავება	- შეამოწმეთ წნევა კონტურში - შეამოწმეთ გაფართოების რეზერვუარის მდგომარეობა
-	-	ცხელი წყლის შეზრუდული მოწოდება	- შეამოწმეთ გადამრთველი სარქველი - შეამოწმეთ ფირფიტოვანი თბომცვლელის სისუფთავე - შეამოწმეთ ცხელი წყლის კონტურის სარქველი

### 8.6.1 ტექნომსახურების მოთხოვნა

როდესაც ბოილერის ტექნიკური მომსახურების დრო დადგება, დისფლეიზე  სიმბოლო გამოჩნდება.

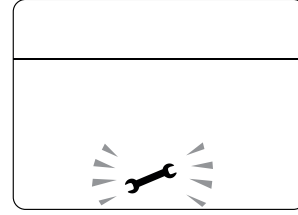

დაუკავშირდით ტექნიკური დახმარების სამსახურს საჭირო სამუშაოთა ჩასატარებლად.







Fonderie Sime S.p.A - Via Garbo, 27 - 37045 Legnago (Vr)  
Tel. +39 0442 631111 - Fax +39 0442 631292 - [www.sime.it](http://www.sime.it)